



# परिवहन सम्पदा

जहाँ जाइयेगा, हमें पाइयेगा

36 वर्षों से ऑटोमोबाइल क्षेत्र में देश की एक मात्र अग्रणी पत्रिका

Register at [www.parivahansampda.in](http://www.parivahansampda.in) [www.parivahansampda.com](http://www.parivahansampda.com) and access a Whole New World of Automobile Trade

Year : 37 / Issue : 05 / 15th June, 2017 (Fortnightly) / Price 20/- / Yearly 400/- / 3 Yearly 1000/- / 5 Yearly 1500/- / Life 3000/- / Page-104



Geared for Life

## BHARAT GEARS LIMITED



**INTRODUCING THE NEW RANGE OF**  
**M & M CWP'S & NGT 520/530 TR. GEARS**  
**TATA ACE CWP'S & CLUTCHES**



CROWN WHEEL & PINION • TRANSMISSION GEARS



**World Class Products. Power and Performance**



# AGRAWAL'S



Authorised Distributor For Rajasthan

## AGRAWAL TRADING CO.

BANASTHALI MARG, JAIPUR-302 001 (Rajasthan)

Phone : 0141-2376662, 2368878 Email : sales@agrawaltrading.com

Newly  
Inaugurated  
Depot in  
Patna (Bihar)



# SIROCCO

LEAF & PARABOLIC SPRINGS

ट्यूटी सड़कों के लिए ओरिजनल कमाची  
स्थापित-1953 क्षमता-36000 टन प्रतिवर्ष कई देशों का ओ ई एम अनुभव



## AUTO PINS (INDIA) LTD

2776 Pyare Lal Motor Market, Kashmere Gate, Delhi-110006, Phone: 011-23978748  
Works Phone : 0129-4155691, 4155692, 4155692, Fax: 0129-2232204, 011-23978748 Mob.: 09899470570  
E-mail: autopins@vsnl.com | Website: www.autopinsindia.com

### GUWAHATI DEPOT

C/o Prakash Hardware  
DAG No - 3917, NH-37  
Beharbari, Beltola, Guwahati (Assam)  
Mr. Surojit Nandi # 09957794168

### RAIPUR DEPOT

Shop No.4, Khaitan Garage  
Complex, Moudhapara  
Raipur (Chhattisgarh)  
(M) : 9329101463, 9584955595

### PATNA DEPOT

C/o Metro Agencies Pvt. Ltd.  
Kankarbagh Road, Patna  
Mr. Mukesh Agrawal  
# 09431017398

### BHILWARA DEPOT

Plot No. 45, Transport Nagar  
Bhilwara (Rajasthan)  
Mr. Subhash Jain (Zonal Manager)  
# 09899470570

### KANPUR DEPOT

Shop. No. S-48,  
Gadarian Purva,  
Kanpur-208012 (Uttar Pradesh)  
Mr. D. N. Tiwari # 09450656048



# Specialist in friction material



Distributors & Marketing Executives Required For Unsolicited Areas

## MKS Group

An ISO Certified Company

Corp. off.: P-38/B, Gali No. 15, Bihari Colony,  
Shahdara, Delhi-110032

Customer Care : +91-9999 141 845  
+91-11-65171725

e-mail : info@toughla.com

web. : www.toughla.com

### Works :

A-4/11, Site IV, Indl. Area, Sahibabad,  
Ghaziabad 201010 (U.P.)  
Phone : +91 120 6455854



© All rights reserved. 2014 | www.toughla.com

Reproduction of the logo or content in full or part without explicit consent of toughla management in not permitted



# OEM

# RMOSS<sup>®</sup>

REDEFINED ENGINEERING

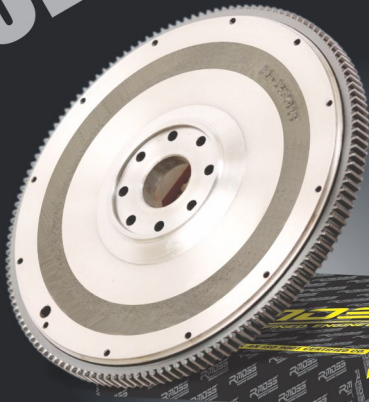

- OVER 250 FLYWHEEL APPLICATIONS
- OVER 500 RING GEAR APPLICATIONS
- 150000 TON STEEL MELTING CAPACITY P.A.
- 300000 PCS. P.A. PRODUCTION CAPACITY
- SATISFIED PRODUCT USERS IN 51 COUNTRIES



## LUTHRA

### LUTHRA INDUSTRIAL CORPORATION

MANUFACTURER & EXPORTER OF FLYWHEEL ASSEMBLY & RING GEAR

GOVERNMENT RECOGNIZED EXPORT HOUSE

B-1, Site B, Sikandra Industrial Area, Artoni, Agra-282007 (INDIA)

Hand Phone : +91 98370 23808, 95578 88888

Email : [info@flywheelassembly.com](mailto:info@flywheelassembly.com) | Website : [www.flywheelassembly.com](http://www.flywheelassembly.com)

**A TS 16949, OHSAS 18001, ISO 14001 & AN ISO 9001 CERTIFIED COMPANY**

MERCEDES | VOLVO | MAN | SCANIA | DAF | IVECO | RENAULT | HINO | MITSUBISHI FUZO | ISUZU | NISSAN | TATA | AMW | LEYLAND | TATRA | MAGIRUS | EICHER  
CUMMINS | HONDA | SKODA | VOLKSWAGEN | JEEP | HOLDEN | MAZDA | HYUNDAI | TOYOTA | HAVISTAR MACK | FREIGHTLINER | CATERPILLAR | DETROIT | MWM  
JOHN DEERE | MESSE FERGUSSON | CASE INTERNATIONAL | FORD NEW HOLLAND | STANDARD TRACTOR | ESCORT TRACTOR

**DEALER ENQUIRY SOLICITED**





An ISO 9001, 14001, 18001 Certified Company

# LIGHT UP YOU WANT

# Innovating lighting solutions

## THE QUALITY OF BEING SUPERIOR



### Automotive, Industrial & Speciality Lubricants

## Eminence Auto Pvt. Ltd.

New Delhi

Customer Care : +91-8882720720, 9971709709

Email: info@eminenceautoparts.com, info@elubricant.com

www.eminenceautoparts.com | www.bulbskart.com  
www.automotivekart.com | www.eautoparts.co.in  
www.elubricant.com

# EMMBROS

putting life on the fast track, responsibly



## Life is a race...



## Go for it with CONFIDENCE

Established in 1991 as a quality-driven automotive component manufacturer, Emmbros has been known throughout the world as a benchmark for advanced technology. The company's extensive infrastructure, expert team, dedicated off site research & design facility coupled with willingness to handle challenging projects has given millions of customers world-class, reliable and cost efficient products for last 20 years!



[www.emmbros.in](http://www.emmbros.in)



### EMMBROS AUTOMOTIVES PVT. LTD.

Corporate Office : 287, Ind. Area Phase-II, Panchkula-134 113, Haryana, India  
Phone : +91-172-3935555, Fax : +91-172-3062222 Email : [info@emmbros.in](mailto:info@emmbros.in) Website : [www.emmbros.in](http://www.emmbros.in)  
Regd. Office & Works : Village Katha, Baddi-173 205, H. P., India

ISO/TS 16949:2009

PART 1/1



# BST AUTO Pvt. Ltd.

(Formerly Basant Metal Works) SINCE 1959



Manufacturers And Exporters Of

**Truck / Trailer Parts For**

Dummy Axles  
Mechanical Suspensions  
Brackets-Shackles-Wheel Hubs  
Breake Spiders-U-Bolt Brackets  
Checknuts-Equalizers-Brake Drums  
Torque Arms-Trunnions Etc.

TATA - LAYLAND - EICHER CANTER  
MERCEDES - VOLVO - SCANIA - MAN - AMW  
FUSO - HINO - NISSAN - MAHINDRA NAVISTAR  
REYCO - FUWA - HUTCHSEN - HENDRICKSON  
ROR - BPW - FORD ETC.



ISO / TS-16949:2009  
CERTIFIED COMPANY

We Have Special Arrangement To Develop  
Any Product Either Of  
High Class Ferrous Casting / Machining  
In Every Term Of Application



O.E. Customers :



Behind Reru Cold Storage, Focal Point Ext., Jalandhar (PB.) INDIA-144 004

Tel.: +91-181-6577880, 6577881, Fax.: +91-181-2601602,

E-mail: info@basantmetal.com, Website: www.basantmetal.com

Contact Person : Lokesh Jain (M.D.) # +91-98141-79776



Authorised Distributor For Rajasthan (Trailer Parts) **JAIN AUTO MART LLP # 935151523, 9983000222**

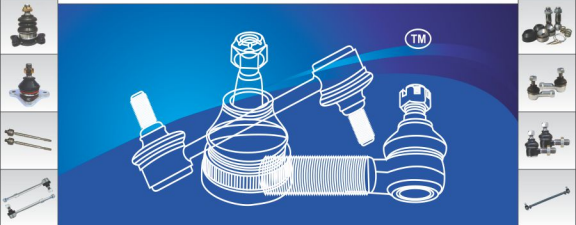

## STEERING / SUSPENSION PARTS

OUR RANGE OF QUALITY PRODUCTS FOR ALL VEHICLES

- TIE ROD ENDS
- GEAR LEVER ENDS
- TIE ROD DRAG LINK KITS
- TIE ROD ASSEMBLIES
- DRAG LINK ASSEMBLIES
- BALL SUSPENSION JOINTS
- RACK ENDS
- STABILIZER LINKAGES
- CONTROL ARMS
- HOUSING BLOCK ASSEMBLY

### MAHESHWARI AUTO & GENERAL INDUSTRIES

ESTD 1962

763/115, 1st. Floor, Maharani Motor Mkt., Chabi Ganj, Kashmere Gate, Delhi-110006

E-mail : [tierosindia@gmail.com](mailto:tierosindia@gmail.com), Contact : +91-9654661044, +91-9810470972

Customer Care No. +91-8506870972



# ALWAYS AHEAD IN ADVANCE TECHNOLOGY



FIRST TO LAUNCH FULL RANGE OF NEW GENERATION BEARINGS



ALL TYPES OF : HUB UNITS, DAC-AUTO BEARINGS, CLUTCH BEARINGS  
TIMING TENSIONER, IDLER BEARINGS, A/C COMPRESSOR BEARINGS, ALTERNATOR BEARINGS  
FOR ALL COMMERCIAL VEHICLES

✪ MARUTI SUZUKI ✪ TATA ✪ HONDA ✪ HYUNDAI ✪ MITSUBISHI ✪ TOYOTA ✪ MAHINDRA  
✪ FIAT ✪ FORD ✪ SKODA ✪ CANTER ✪ DCM ✪ DAEWOO ✪ CHEVROLET ✪ PEUGEOT



SMR is accredited  
by JAS-ANZ

AN ISO 9001 : 2008  
APPROVED COMPANY

## R. R. INTERNATIONAL ANAND BEARING CORPORATION

381/B, Vithal Niwas, V.P. Road, Mumbai-400 004

Tel. : +91-022-2388 3045, 2388 3046, 2388 3047

E-mail : autoking@bom3.vsnl.net.in / truckbearing@gmail.com

Contact Person : S. Harjeev Singh Anand

ANAND GROUP OF COMPANIES

Website : [www.mnrgoldbearings.com](http://www.mnrgoldbearings.com)



**WE'RE WHAT  
DRIVES  
YOU.**



INNOVATION. PERFORMANCE. PROTECTION.  
YESTERDAY. TODAY. **TOMORROW.**

DEALER /  
DISTRIBUTOR  
ENQUIRIES  
SOLICITED



**D. D. INDUSTRIES LIMITED**

Manufacturers of : Propeller shafts & Components



Email : [info@ddindustriestd.com](mailto:info@ddindustriestd.com) | Contact : 011-28115552-54, 9811443243, 9313852258

Sales Office : A-50/3, Mayapuri Industrial Area-I, New Delhi-110064

Corporate Office : A-100, Mayapuri Industrial Area-II, New Delhi-110064

Manufacturing Unit : B-33, Mayapuri Industrial Area-I, New Delhi-110064







HUBS



HUB DRUMS & BRAKE DRUMS



HYDRAULIC JACKS



LUBRICANTS OIL



WHEEL SPANNERS & WRENCHES



HUB BOLTS AND NUTS

RG

bew

We Strive For Excellence

bew GROUP OF COMPANIES

INDIA / UAE / ENGLAND / HONGKONG / NEPAL / CHINA  
NEW ZEALAND / IRAN / ITALY / TAIWAN

**WANTED DISTRIBUTORS IN**

GUJRAT, PUNJAB, H.P., J & K, JHARKHAND, U.P.  
UTTRANCHAL, ORISSA, NORTH EAST

+91-9826261316

**Pleased to Welcome Business Partners**

- M/s J. K. ASSOCIATES  
Plot No, 16 Besides Ojasvi  
Apartment Maitri Nagar, Risali  
Bhilai-490006 Distt- Durg  
(Chattisgarh)  
+91-9522622222
- M/s JAGDAMBA MOTORS  
34, Transport Nagar  
Jaipur-302 003  
(Rajasthan)  
+91-9314508315

**Required Sales Person At**

- Raipur/ Bhilai
- Pune/ Nagpur
- Hissar/ Chandigarh
- Ludhiana/ Jalandhar
- Patna/ Muzaffarpur
- Ahmedabad/ Rajkot
- Dhanbad/ Ranchi
- Bhubaneshwar/ Cuttack
- Jammu/ Shrinagar
- Delhi/ Gurugram
- Dehradun/ Rishikesh
- Jaipur/ Jodhpur

shilpi@bewindia.in +91-9826261316



FUEL INJECTION PIPES



LITHIUM GREASE-195'  
(75000 Kms Running)



BRAKE DISCS



BUMPER CROSS MEMBER



RUPD ASSY. CHANNEL



COOLANTS  
(12 Months/36000 Kms.)

**REHAAN GLOBAL LIMITED**

bew **FOUNDRY & ENG. WORKS PVT LTD**

19, Industrial Estate, Tansen Road, Gwalior-474 004 (M.P.)

+91-751-4052343, 4070548 +91-7745901333, 8435002866 cuscare@bewindia.in www.bewindia.in



We are global OEM in .....

- Oil Seals
- Spring Bushing
- Engine Mountings
- Air Springs
- Centre Bearings
- Control Arm Bushing
- Bolster Springs
- Trailer Bushing



## Climax Overseas Pvt. Ltd.

152, Sector - 3, IMT Manesar, Gurgaon - 122050 (INDIA)

Tel: +91-124-4557700 (100 Lines) Fax: +91-124-455 77 55

Customer Care No.: 08800198001 E-mail : [enquiries@cmxautomotive.com](mailto:enquiries@cmxautomotive.com)

web.: [www.cmxautomotive.com](http://www.cmxautomotive.com)





**Small, Medium and Heavy Commercial Vehicle Parts**

- \* Drive Shaft Assemblies / Cardan Shaft
- \* Propeller Shaft Components
- \* Universal Joint Cross
- \* Differential Parts
- \* Flywheel Assemblies and Rings

**KOHLI INTERNATIONAL PVT. LTD.**

Corporate Office : D-1/18, Mayapuri Industrial Area  
Phase-II, New Delhi-110064 \* Ph. : 011-28111633, 28114388  
Works : Plot No. 49, Sec.-15, Phase-II IMT Bawal Rewari,  
Haryana INDIA

Toll Free No. : 1800 2122 422  
E-mail : spg.helpline@gmail.com  
Website : www.kohligroupindia.com





TRUCKS & BUSES  
TRAILERS  
MIXERS  
TRACTORS  
INDUSTRIALS  
FORK LIFT  
EARTH MOVING MACHINERY  
HYDRAULIC DUMPERS  
MARIN

**“Catalogue & Price List Are Available On Request”**

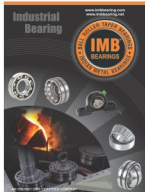
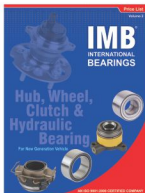

- Ball Bearing • Four Point Angular Contact Bearing
- Integral Shaft Bearing • Kingpin Bearing
- Taper Bearing • Spherical Bearing
- Cylindrical Bearing • Clutch Bearing
- Truck Hub Bearing •

**IMB<sup>®</sup>**  
**INTERNATIONAL**  
**BEARINGS**

**M/s. NANAK SINGH AND SONS**

410, Congress House, V. P. Road,  
Mumbai - 400 004, Maharashtra, India.  
Phone : 022-23872695 Fax : 022-23879792

**B K EXPORT**

204, Nagpal House, 35th Road,  
Off Linking Road, Near Link Way Hotel,  
Bandra (W), Mumbai - 400 050.

• Web : [www.imbbearing.com](http://www.imbbearing.com) • Email : [brgworld@vsnl.com](mailto:brgworld@vsnl.com) •





Rijak

Specializing in Spring Leaf Bushes & Pins

THE FUTURE BRAND



Deals In :

Spring Pins

Bell Crank Pins

King Pins

Trailer Pins

Bogie Suspension Pins

Spring Bushes

Bell Crank Bushes

King Pin Bushes

H- Shackle (Steel)

Bell Crank (Steel)

Tractor Linkage Pins

Customized CNC Turned Parts

& Other Chassis Parts



Manufactured By :

Rijak Auto International

Street No. 3, Opp. Power House Gate, Giaspura Road, Ludhiana-141 003

Phone : (Factory) 0161-5052489 Fax : 0161-5025373

Mobile : 098888-66062, 098888-66060, 098885-07222 E-mail : rijakauto@yahoo.com



Ball Bearings	58
Tapper Roller Bearings	58
Cylindrical Roller Bearings	60
Bharat Gears	62-63-64-65-66
Clutch Auto Spares Parts	--
Chevrolet Traverra Spares Parts	--
Crown Wheel Pinion Set	62
Engine Parts	44-46-48
Goetze Piston Rings	
Usha Piston Assy. & Rings	
Perfect Circle Rings	
IPL & MPR Piston Assy. & Rings	
Guides, Kross, C. R. Bush (Kirkloskar)	
Gaskets Dyna Seal, Banco & Victor	
Eicher Demm Spares	--
EYE Brand Spares Parts	--
Gajra Gears	78-79-80-81
New Generation Bearing	26-27
Replacement Spare Parts for Tata Vehicle	68
Rane Brake Lining	74
T.V.S. Girling Parts & Bolts	88
Tata Indica Spare Parts	38
Tata Sumo Spare Parts	40
Tata Spacio & Safari Spare Parts	40
Tata Victa Spare Parts	40
Tata Indigo Spare Parts	42
Tata Spare parts for All Model	73
Toyota Qualis Spare Parts	76
Tractor Spare Parts	30-32
Pistons, Valves	
Rings (Goetze Plane & DCEs)	
Usha, IPL, MPR	
TVS Brake Lining	86
Tyres Rates	--
Toyoto Genuine Parts	84
Valeo Clutch	83

Edited, Published and Owned by Avnish Jain and Printed at Vee Aar Printers 354/355, Bandri Ka Nasik, Thakur Ram Singh ki Gali, Subhash Chowk, Jaipur-302003 and Published at FF-20, Priha Plaza, Opp. Punjab National Bank, Transport Nagar, Jaipur-302003 (Raj.) **Editor** Avnish Jain

### Regd. Office :

FF-20, Priha Plaza, Opp Punjab National Bank,  
Transport Nagar, Jaipur-302 003 (Rajasthan)  
Ph.: 0141-2642679, 4012679  
E-mail: parivahan@airtelmail.in  
Resl. (Editor) 0141-2503412

### Web Site : www.parivahansampda.in

www.parivahansampda.com  
www.facebook.com/parivahansampda1981  
9414076426

### Auditors : L. C. Lodha & Company

82/127, Nilgiri Marg, Mansarovar, Jaipur-302020  
Phone : 0141-2785356, 94140-71655

### Editor

Avnish Jain

# 09414076426, 09636461306  
avnish@parivahansampda.com



### Co-Editor

Shalu Jain

# 08426044999, 09799100982  
shalu@parivahansampda.com



### Makeup & Managed By

Shyam Saini

# 08426044998, 09799102032  
shyam@parivahansampda.com



### Area Sales Manager (North)

Narender Ghalaut  
# 08426044997, 07665466116  
narendra@parivahansampda.com



### Area Sales Manager (West)

Vijay Shrivastav  
# 08426044995, 9571398834  
vijay@parivahansampda.com



### Area Sales Manager (Delhi NCR)

Shambhu Lal Sahu  
# 08426044996, 07737701970  
sahu@parivahansampda.com



# Advertiser's Index

## Company Name Page No.

<b>A</b>	
Accurate Engineers, Ludhiana	37
Agrawal Trading Company, Jaipur	2
Agrawal Trading Company, Jaipur	96
Akar Tool Ltd., Aurangabad	101
Anand Auto Dealers, Delhi	20
Anand Bearing International, Delhi	103
Ankit Auto Agency, Delhi	67
ARB Bearings Limited, New Delhi	93
Atul Industries, Ludhiana	70
Atul International, Ludhiana	69
Auto Craft India, Ludhiana	90
Auto Pins India Ltd., Faridabad	3
Autolite (India) Ltd., Jaipur	52
Autolite (India) Ltd., Jaipur	53
<b>B</b>	
Balwant Motors, Delhi	73
Bawa Murayama Silicon, Jalandhar	22
Bemex Engineering Organisation, New Delhi	72
Bharat Gears Limited, New Delhi	1
Bharti International, Veraval (Shapar)	61
Brahmani Oil Corporation, Rajkot	89
British Motor Car Co. (1934) Ltd, Jaipur	32
British Motor Car Co. (1934) Ltd, Jaipur	66
British Motor Car Co. (1934) Ltd, Jaipur	79
British Motor Car Co. (1934) Ltd, Jaipur	84
BST Auto Pvt. Ltd., Jalandhar	8
<b>C</b>	
Climax Overseas Pvt. Ltd., Gurugram	13
<b>D</b>	
D.D. Industries Limited, New Delhi	11
Delite Sales Corporation, Jalandhar	71
Devgun Auto Industries, Padampur Mandi	90
<b>E</b>	
El-Chico Clutch Pvt. Ltd, Faridabad	100

## Company Name Page No.

Eminence Auto Pvt. Ltd., New Delhi	6
Emmbros Automotives Pvt. Ltd., Panchkula	7
<b>F</b>	
Federal Impex, Delhi	26
Federal Impex, Delhi	27
Fitwell Auto Industry, Jalandhar	57
Friends Auto ( India ) Ltd., Faridabad	55
<b>G</b>	
G.S. Auto Industries Pvt. Ltd., Jalandhar	71
Gagan Engineers, Ludhiana	21
Ganesh Engineering Works, Delhi	41
Gita Enterprises, Delhi	34
Global Clutch Industries, Ahmedabad	91
Gurson Automobiles, Delhi	89
<b>H</b>	
H.S. Auto Industries, Jalandhar	92
Him Teknoforge Ltd., Chandigarh	102
<b>J</b>	
Jaggi Motors (P) Ltd., Yamunanagar	36
Jei Bearings, Rajkot	70
<b>K</b>	
Kansal Auto Traders, Delhi	42
Kansal Auto Traders, Delhi	67
Kansal Auto Traders, Delhi	77
Kansal Auto Traders, Delhi	86
KCI Bearings (India) Pvt. Ltd., Surendrangar	95
Kohli International (P) Ltd., New Delhi	14
Kohli Rubber Moulds (India), Delhi	33
<b>L</b>	
L.R. Marketing Company, Jalandhar	72
Luthra Industrial Corporation, Agra	5
<b>M</b>	
M.R.T. Enterprises, Gondal	92
Maheshwari Auto & General Industries, Delhi	9

(Continue to Page 20)



## सिर्फ सकारात्मक सोच काफी नहीं, कर्म करना भी जरूरी

किताबें पढ़ना, सेमीनारों में जाना और हमेशा सकारात्मक सोच रखना, सकारात्मक चिंतन करना अच्छी बात है लेकिन, इससे कुछ नहीं बदलता। उसके लिए कर्म करना जरूरी है। एक्शन लेने पर ही स्थितियां बदलती हैं। तब सकारात्मकता की उजगी काम करती है। जरूरी परिस्थितियां आकार लेने लगती हैं, मददगार लोग मिलने लगते हैं।

जो उजर्गीखन खे जाते हैं वा जो कर्म न्ने दृष्टी बना लेते हैं वे नदीं, बल्कि जो पुनःक्यानकी अपेक्षा किए बिना कर्म करने दें, वे ध्यान कालक्षय लकिनन कनते हैं।

— अजयान कृष्ण

मैं उदास, अकेला, हताश रहा करता था। मेरे पास ना पैसा होता था न धार—दोस्त। मुझे समझ में नहीं आता था कि मैं अपनी जिंदगी का क्या करूँ। लेकिन अपने दिल में मैं जानता था कि मेरी जिंदगी में बहुत कुछ है और एक दिन दैवी कृपा से मैं उसे खोज निकालूंगा। मैंने किताबों में शरण ली। बिजनेस के लोगों की जीवनीयां पढ़ीं, मनोविज्ञान, सफलता, अर्थशास्त्र, बिजनेस और हर उस क्षेत्र की किताबें पढ़ीं जो मेरी जिंदगी को बेहतर बना सकता था। फिर भी मेरी जिंदगी नहीं बदल रही थी, जबकि मैं अच्छे व्यक्ति था और सकारात्मक विचारों पर जोर दे रहा था। मेरे आसपास के लोग नई कारें, मकान और कपड़े खरीद रहे थे और जिंदगी का आनंद ले रहे थे, जबकि मैं था कि अपनी जिंदगी से संघर्ष कर रहा था। क्या आप ऐसे अनुभव से गुजरने वाले किसी को जानते हैं?

फिर कुछ अविश्वसनीय सा हुआ— एक पल में जिंदगी बदल गई। मैंने गीता पढ़ना शुरू किया (और आज भी पढ़ना जारी है!) इसमें भगवान कृष्ण ने कर्म करना का महत्त्व बताया है, सिर्फ अर्जुन को नहीं बल्कि हम सबको। मुझे ऐसा लगा जैसे वे मुझे ही बता रहे हैं और कह रहे हैं कि उजर्गी से भरकर कदम उठाओ। इससे मुझे अपना मनोविज्ञान तत्काल बदलने की प्रेरणा मिली और अहसास हुआ कि मुझे अपने लक्ष्य को प्राप्त करने के लिए एक्शन की जरूरत है। मैंने मिलने वाले फल की चिंता किंता किना कर्म करना शुरू किया। जितना कर्म मैं करता उतनी मेरी जिंदगी बदलती और मैं अपने लक्ष्य के उतना करीब पहुंचता। आज यदि 'हैपीनियर वे' पूरे भारत और दुनिया में लोगों की जिंदगी को धू सका तो वह इसलिए कि मैंने व्यापक रूप से कर्म किया, एक्शन रखा। मैंने समझा कि सिर्फ पुस्तकें पढ़ना और सेमीनारों में जाना ही काफी नहीं है, मैं जो सीख रहा हूँ उस पर कदम उठाना भी जरूरी है। यह तो बर्ही हुआ कि किसी की कार पंक्चर हो जाए तो वह सकारात्मक विचार करे कि कैसे पंक्चर जुड़ गया है और मैं अपनी यात्रा मजें में कर रहा हूँ। कुछ नहीं होगा, क्योंकि वह कोई एक्शन नहीं ले रहा।

आप इसे पढ़ रहे हैं? इसका कारण यह है कि ब्रह्माण्ड की शक्ति चाहती है कि आप इसे पढ़ें और यही शक्ति चाहती थी कि मैं इसे लिखूँ, छासतीर पर आपकें लिए। इसे पुरा पदते ही वादा करे कि आप अपनी जिंदगी के हर क्षेत्र में कदम उठाएंगे। ठीक इस पल से। आप वह फैसला लेंगे, जो आप टालते जा रहे हैं और जो आपकी आय को तेजी से बढ़ाने वाला है। आप ऐसे लोगों से मिलेंगे, जो आपकी जिंदगी बदल देंगे। आप उस नए जॉब या बिजनेस के लिए कोशिश करेंगे। आप अपने पति, पति, माता—पिता या बच्चों के लिए प्रेम का इजहार करेंगे। आप एक्सरसाइज शुरू करेंगे। आप उन छुट्टियों पर जाएंगे, जिसका आपने सपना देखा है। क्या यह आपका मुससे, और ज्यादा महत्वपूर्ण यह है कि खुद से किया वादा है? यदि मैंने उतर में 'हा सुना है' (मुझे धरोसा है कि यही सुना है!) तो मैं तेजी से बढ़ते हैपीयोनेयर परिवार में आपका स्वागत करता हूँ!



सम्पादक की कलम से.....

## सफाई को देश के थोड़ा और उत्तर में लाए जाने की जरूरत

यह खुशी की बात है कि मानसून की तरह देश में सफाई का संदेश दक्षिण से उत्तर तक आ पहुंचा है और अब देश का सबसे साफ—सुथरा शहर मध्यप्रदेश में पाया गया है लेकिन, यह चिंता की बात है कि स्वच्छता भी पूरी तरह से उत्तर में नहीं पहुंच पाई है और आज भी देश के सबसे गंदे शहरों में उत्तर प्रदेश के ही सबसे ज्यादा शहर हैं। 2015 के स्वच्छता सर्वेक्षण के चौपियन कर्नाटक के शहर मैसूर को पछाड़कर मध्यप्रदेश के इंदौर को प्रथम स्थान मिलना निश्चित तौर पर उस शहर के निवासियों और उत्तर भारतीयों के लिए गर्व की बात है। इंदौर अपने रहन—सहन और खान—पान की विशिष्ट संस्कृति के कारण ऐसा शहर है, जिसे अगर वहां के लोग मिनी बॉम्बे कहते हैं तो विनोबा भावे ने संस्कारधानी भी कहा था। अच्छी बात यह है कि इंदौर के बाद दूसरा नंबर मध्यप्रदेश की राजधानी भोपाल का है। इस उत्तर भारतीय खुशी में चार चांद लगाने वाली बात है यह है कि 2017 के इस स्वच्छता सर्वेक्षण में मध्यप्रदेश, गुजरात और आंध्र प्रदेश ने तो अच्छा प्रदर्शन किया ही है उनकें अलावा झारखंड और छत्तीसगढ़ ने भी स्वच्छता को एक कार्यक्रम के तौर पर स्वीकार किया है। अगर उत्तर प्रदेश का शहर गाँडा इस सर्वेक्षण में शामिल 434 शहरों में सबसे निचले पायदान पर है तो उसकी वजह इस सर्वेक्षण में चार चांद लगाने अनुशासनहीनता है। उस राज्य के जिन 62 शहरों को चुना गया था, उसमें उस प्रदेश के पचास शहरों की स्थिति तीन सी के रैंक के नीचे है। एक बात आश्चर्यजनक है और वह है केरल को हारना। केरल आमतौर पर एक साफ—सुथरा प्रांत माना जाता है और वहां इस सर्वेक्षण के दो बड़े पैमाने जैसे खुले में शौच और टोस कचरे का निस्तारण काफी पहले से व्यवस्थित और नियंत्रित रहा है। लेकिन पश्चिम बंगाल ने इस सर्वेक्षण में शामिल होने से इनकार करके केंद्र सरकार का ही नहीं विरोध किया है बल्कि सफाई के विरुद्ध भी बगावत की है। राजीनिति में असहमति होना लोकतंत्र की शान है लेकिन, गंगगी से प्रेम और सफाई से विद्रोह तो शर्म की बात ही कही जाएगी। सफाई के इन आंकड़ों पर लंबी बहस होनी चाहिए और इसके आईने में देश के हर शहर और उसकें नागरिकों को अपना चेहरा देखना चाहिए। सफाई न तो किसी नेता की सनक है और न ही कोई वोट पाने का अभियान। यह मनुष्य को स्वस्थ रखने और देश की अर्थव्यवस्था को गति देने का एक संकल्प है।

*Amit Jain*

# Advertiser's Index

(Continue from Page 18)

Company Name	Page No.
<b>M</b>	
Makino Automotive, Noida	50
Makino Automotive, Noida	51
Makino Automotive, Noida	104
Marc Bearings Pvt. Ltd., Veraval (Shapar)	97
Milan Motor & Tractor Parts, Jaipur	23
Modi Sales, Jaipur	56
Mohit International, Jalandhar	91
<b>N</b>	
Nanak Singh And Sons, Mumbai	15
Narang Fluid Transmission Products, New Delhi	72
Narang Pipes India (Regd.), Delhi	45
Nayyar Auto Industries, Delhi	98
New S.R.K. Auto Industries, Hansi	43
<b>O</b>	
Om Sai Auto Industries, Mandi Gobindgarh	35
Orient Bearing Co. Pvt. Ltd, Rajkot	59
<b>P</b>	
Precision Engineering Works, Ludhiana	83
Prem Sons Enterprises, Meerut	90
<b>R</b>	
R. R. International, Mumbai	10
Rajson Industries, Kapurthala	39
Rehaan Global Limited, Gwallor	12
Rhythm Automobiles, Ludhiana	69

Company Name	Page No.
Rijak Auto International, Ludhiana	16
RMP Bearings Limited, Ahmedabad	49
Rose Auto, Delhi	92
Royal Auto Industries (Regd), Ludhiana	85
<b>S</b>	
S.R. Industries, Jalandhar	72
Shree Bajrang Springs, Delhi	75
SLS Marketing, Delhi	94
Somani Auto (P) Ltd., Raipur	75
Somani Auto (P) Ltd., Raipur	77
Spares India (Delhi), Delhi	29
Suri Spares (India), Delhi	31
<b>T</b>	
Taurus Venus Pipes (India), Delhi	47
Toughla, Delhi	4
<b>V</b>	
Victra Auto Components, Agra	71
Vimal Precision Bearings P. Ltd., Gondal	99
Vishwakarma Auto Enterprises, Jaipur	54
<b>W</b>	
Western Engineers, Jodhpur	90
<b>Y</b>	
Yogi Hi-tech Pvt. Ltd., Kotda Sangani	92
<b>Z</b>	
Z.A. Enterprises, Meerut	69

## ANAND AUTO DEALERS

DEALS IN AUTO ELECTRICAL SPARES FOR HEAVY EARTHMOVERS LIKE KOMATSU, NIKKO, SAWAFUJI, DENSO, MITSUBISHI, BOSCH, NEECE NIVELLE, PRESTOLITE, SAMSUNG, CUMMINS, VALEO, MAGNET MARRELY, VOLVO AND DELCO REMY



PRODUCTS : STARTERS, ALTERNATORS, REGULATORS, DIODE PLATES, DRIVES, FIELD COILS, BRUSH GEAR SOLENOID SWITCH, CARBON BRUSHES, ARMATURES

SHOP NO. 844, TILAK STREET, KASHMERE GATE,  
DELHI-110 006 Phone : 9811455156  
E-mail : joharsingh@gmail.com

An ISO Certified Co.



# Gagan

**ENGINEERS**

Manufacturers of : All Types of High Class Centre Bolt  
U-Bolt, Wheel Spanner & Nuts for Exports & Domestic Market



# Gagan ENGINEERS

Guru Nanak Street No.7, Shimlapuri, Gill Road, Ludhiana-141003 (Pb.)  
Phone : +91-161-5058344 Fax : 2490344 E-mail : gagan04@hotmail.com  
Contact Person : Gagan Gupta (Mobile) +91-98148-11199



# अन्दर के पृष्ठों पर.....

## वाहन-उद्योग

कमजोर पड़ने लगी है रेनो इस्टर	39
सियाज, अर्टीगा और स्कार्पियो को नहीं मिलेगी फेम सश्विडी	47
झाइवरलैस बस का पेरिस में ट्रायल	47
प्रियस: चैक लगाते ही बैटरी को चार्जिंग पावर मिलेगी	57
प्रो5000 सीरिज में आयशर के हेवी ड्यूटी टुक लॉन्च	60
इलेक्ट्रिक टुक भी लायेगी ई-कार कम्पनी टेस्ला	67
बहुत से फर्नट जुड़े हैं ई-कारों के साथ	77
जगुआर लायेगा स्मार्ट कार	80
किया मोटर्स आंध्र प्रदेश में ही लगायेगी प्लांट	80
टुक सेल्स के लिये तैयार ग्रोथ का हाईवे	85
मारुति की अल्टो लगातार 13वें साल बनी बेस्ट सेलर	86

## न्याय-मंच

नीतिशिखा अनुज्ञा पत्रधारी चालक द्वारा हुई बाइन दुर्घटना प्रकरण में	23
रूल 3 का उल्लंघन साबित करना बीमा कम्पनी का दायित्व	

## समाचार - जगत

आर.आर. इन्टरनेशनल, मुम्बई उच्चतम बियरिंग निर्यात हेतु	87
अवाई विजेता	

## विविधा

सफाई को देश के छोड़ा और उत्तर में लाए जाने की जरूरत	19
सिर्फ सकारात्मक सोच काफी नहीं, कर्म करना भी जरूरी	19
Distributors/Dealers/Retailers/Stockist	28
जीएसटी में ट्रांसपोर्ट समेत कई सेवाओं पर लगेगा कम टैक्स	29
मुंबई के डिजिटल आर्टिस्ट ने ऐसी तस्वीरों के लिए की अमेरिका यात्रा	31
जीएसटी के बाद बेहद आसान हो जाएगी माल की इंटर स्टेट	32
आवाजाही	
IGST : इंटीग्रेटेड गुड्स एवं सर्विस टैक्स	37
कैसे भरने होंगे जी.एस.टी. के रिटर्न	41
बिना आधार बंद नहीं होगा बैंक अकाउंट	43
एनटीपीसी ने शुरू किया इलेक्ट्रिक कार चार्जिंग नेटवर्क	43
47 फीसदी लोग गाड़ी चलाने समय करते हैं फोन पर बात	45
जीएसटी तो आ रहा है.. लेकिन कारोबारी रहें सावधान	59
क्या जी.एस.टी. भारतीय अर्थव्यवस्था के लिए वास्तव में रामबाण है ?	61
कॉलिंग व्हाइल झड़विंग....	67
जीएसटी में हाई प्रिड कारों पर घट सकती है टैक्स की दर	75
प्रस्तावित जीएसटी की दरों से प्रदेश के उद्योगों को होगा फायदा	78
जब आप डर पर काबू पा लेते हैं तो जिंदगी को खोज लेते हैं	81
खचत खाते की जमा का ऐसे कर सकते हैं सही इस्तेमाल	83

## उच्चस्तरीय प्रदर्शन और उच्च-विश्वसनीयता का वायदा



पेश है टाटा, अशोक लेलैंड, आइशर वोल्वो की व्यापारिक गाड़ियों के लिए बढ़िया श्रेणी के सर्वोत्तम हंगर और झूले।

MANUFACTURED BY

**BAWA MURAYAMA SILICON GRAPHITE CASTING COMPANY**

For Instant Service Please Contact Neeru Chopra # 0181 2225057, 4635569

18, Gobind Plaza Complex, Nakod Road, Jalandhar-144001 INDIA | Email: bowamurayama@in.com

# नौसिखिया अनुज्ञा पत्रधारी चालक द्वारा हुई वाहन दुर्घटना प्रकरण में रूल 3 का उल्लंघन साबित कर ना बीमा कंपनी का दायित्व



## मोटर वाहन अधिनियम

राजस्थान उच्च न्यायालय में अपीलट्रस क्लेमेट्स

ने यह अपील क्लेम ट्रिब्यूनल के निर्णय व अवार्ड

दिनांक 7.9.2002 जिसके द्वारा एक मुश्त रकम 75000 रु. 9% वार्षिक ब्याज सहित का हर्जाना अवार्ड पारित किया तथा बीमा कंपनी को अवार्ड राशि अदायगी के उत्तरदायित्व से मुक्त किया के विरुद्ध प्रस्तुत की है।

क्लेमेट्स के अनुसार श्रीमती सनुदेवी चार ईंधन लेने जंगल गई थी जब वह लगभग साढ़े म्यारह बजे दोपहर गांव वापिस आ रही थी, ट्रैक्टर जिसे चालक चैनाराम द्वारा तेजी व लापरवाही से चलाया जा रहा था, ने श्रीमती सनुदेवी के टक्कर मारी, जिससे उसके गंभीर चोटें आईं और उसकी मृत्यु हो गई। क्लेमेट्स ने हर्जाना 5,92,000 रु. क्लेम किया। राजस्थान उच्च न्यायालय ने अपीलट्रस क्लेमेट्स को यह अपील नंबर 1386 सन् 2004 शंकरलाल सांसी आदि बनाम चैनाराम रॉका आदि 2016 (4) डी.एन.जे. (राज.) 1614 के द्वारा निर्णित करते हुए आदेशित किया कि प्रकरण की

साक्ष्य का विश्लेषण उपरित ट्रिब्यूनल ने निष्कर्ष निकाला कि ट्रैक्टर चैनाराम द्वारा चलाया जा रहा था, जो तथ्य प्रत्यक्षदर्शी गवाह ए.डब्ल्यू.2 चन्दा द्वारा साबित किया है उसने अपने बयान में कहा कि दुर्घटना ट्रैक्टर चालक द्वारा तेजी व लापरवाही से वाहन चलाने के कारण घटित हुई। बीमा कंपनी के उत्तरदायित्व का बिंदु ट्रिब्यूनल ने बीमा कंपनी को हक में इस आधार पर निर्णित किया कि दुर्घटना के समय चालक चैनाराम के पास नौसिखिया चालक अनुज्ञा पत्र था जिस स्थिति में मोटर वाहन अधिनियम 1988 तथा सेंट्रल व्हीकल रूलस 1999 के प्रावधानानुसार बीमा कंपनी को अवार्ड राशि अदायगी का उत्तरदायी नहीं उठराया जा सकता है। इस प्रकरण में यह निर्वाह है कि चालक चैनाराम के पास दुर्घटना के समय नौसिखिया चालक अनुज्ञा पत्र था जो उसने प्रदर्श 6 के रूप में प्रस्तुत किया। जहां तक इस संबंध में रूल 3 के प्रावधानों के उल्लंघन का प्रश्न है, प्रकरण में ऐसी कोई सामग्री नहीं है

कि उक्त प्रावधान का उल्लंघन हुआ हो। इसी न्यायालय ने अपने पूर्व निर्णय नारायण सिंह आदि बनाम श्रीमती कला आदि

दिनांक 8.9.2016 में माननीय उच्चतम न्यायालय के निर्णय नेशनल इंश्योरेंस कंपनी बनाम स्वर्ण सिंह आदि (2004) 3 एस.सी.सी. 297 की रोशनी में यह निर्णित किया कि दुर्घटना के समय यदि वाहन नौसिखिया अनुज्ञापत्र धारी द्वारा चलाया जा रहा हो तो बीमा कंपनी अवार्ड राशि अदायगी को उत्तरदायी होगी। जहां तक रूल 3 के उल्लंघन का प्रश्न है, इस प्रावधान के अनुसार नौसिखिया अनुज्ञा पत्र धारी चालक के साथ सड़क पर वाहन चलाने के समय एक प्रभावी अनुज्ञा पत्र धारी इंस्ट्रक्टर होना चाहिए जो ऐसी स्थिति में बैठा हो कि वह वाहन पर नियंत्रण रख सके। प्रकरण हाजा में ऐसी कोई सामग्री नहीं है जिससे यह माना जा सके कि इस रूल का उल्लंघन हुआ हो।

अधिवक्ता बीमा कंपनी का यह तर्क कि ट्रैक्टर में दो व्यक्तियों के बैठने की सीट नहीं होती है, माने जाने योग्य नहीं होती है क्योंकि उनका तर्क रूल 3 के प्रावधानों के विपरीत है। जहां तक हर्जाना राशि की मात्रा का प्रश्न है दुर्घटना के समय मृतका सनुदेवी चार/ईंधन लेकर लौट रही थी, जिस स्थिति में यह नहीं माना जा सकता कि वह गृह कार्य के अलावा अन्य कोई कार्य नहीं करती थी। अधिनियम की द्वितीय सूची के अनुसार अकमाऊ महिला को आय प्रकरण हाजा को परिस्थितियों में 1800 रु. माहवार मानी जाती है। परिणामतः अपीलट्रस क्लेमेट्स को यह अपील आंशिक रूप से स्वीकार की जाती है, क्लेमेट्स को 75000 रु. के स्थान पर राशि 2,81,200 रु. हर्जाना अवार्ड का अधिकारी माना जाता है, जिस पर क्लेमट पिटीशन प्रस्तुत की दिनांक 19.4.2000 से अदायगी तक 7% वार्षिक ब्याज भी अदायगी योग्य होगा। विपक्षी बीमा कंपनी अवार्ड राशि का 6 सलाह में भुगतान करें।



Chasis & Auto Parts



# BSM

## Leaf Springs



Manufacturing with EN45 Grade Steel

As per ISO 9001 Co.



AUTO PARTS



# LSPL

Kamani Clips, U - Clamps  
Jack Rods, Side Washers  
TATA, LEYLAND, JEEP  
& All Type  
Of Other Vehicles



# MILAN MOTOR & TRACTOR PARTS

(Deals in : Kamani Parts for All Vehicles)

Godown No. 15, Near Pani Ki Tanki, Transport Nagar, Jaipur-302003 Ph. 0141-2641179, 2640073, 4010073, (CNT 2389)





**NEW**

# NOW AVAILABLE ONLINE DATA SERVICES



आथ वी पाइये ऑंटे जगत ने जुडी अन्य जानकानियां

India's First Online Data Services Auto Components Market

**Get Huge Discount  
in First 50 Joining**





**Full Range Bearings For New Generation Vehicles**  
**Clutch, Front Wheel, Rear Wheel Hubs**  
**Timing Tensioners,**  
**A/C Compressor Bearings....**

Imported & Marketed In India :

**ANAND BEARING INTERNATIONAL**

1/1068, Bara Bazar, Kashmere Gate, Delhi - 110 006

Ph. : 91-11-23967135, 23915454, Telefax : 91-11-23932782

Cell : #91-9811008007 E-mail : federalimpex@rediffmail.com



NEW DELHI

## TAPER ROLLER BEARINGS

Quality Recognized Worldwide Now Available in India



MNR STAR Bearing No.	Price	MNR STAR Bearing No.	Price	MNR STAR Bearing No.	Price	MNR STAR Bearing No.	Price
30202	140	32020	900	33112	570	25590/25520	400
30203	140	320/32	200	25577/25523	400	25590/25523	520
30204	160	32206	280	33215	1030	25877/25821	270
30205	160	32207	290	33220	2560	2789/2729	380
30206	200	32208	300	344/332	400	28580/28521	480
30207	240	32209	320	3984/3920	660	501349/501310	250
30208	260	32210	360	399/394A	570	535/532	800
30209	300	32211	360	42687/42620	1030	539/532	720
30210	340	32212	550	462/453	600	565/562	890
30211	420	32213	700	47487/47420	720	566/563	890
30212	540	32214	740	48548/48510	200	580/572	950
30218	1160	32216	890	543805	1260	603049/603011	260
30302	150	32217	1180	09067/09195	200	6379/6320	1500
30305	200	32218	1370	100545/100546	170	67048/67010	200
30306	260	32220	1910	11162/11300	250	683/672	1540
30307	320	32305	330	11590/11520	150	716649/716610	1370
30308	450	32307	430	11590/11520	190	72212/72487	940
30309	500	32308	500	11949/11910	160	77213	1280
30310	660	32309	630	12649/12610	170	86649/86610	290
30312	880	33010	490	15100/15245	320	U497/460L	970
31305 (30305 D)	260	33013	500	1988/1922	210	TB1006 - VOLTAS	1000
31305 21 mm	260	33019	1000	24780/24720	300	TB1007-GODREJ	290
31305 25 mm	280	33111	490	25572/25520	410	TB1009-GODREJ	1000

Above Price as per our Price List, Kindly Contact for Discount Structure

Imported & Marketed By : ANAND BEARING INTERNATIONAL, 1/1068, Bara Bazar, Kashmere Gate, Delhi-110 006  
 Phone: 91-11- 23967135, 23915454, Cell :+91-9811008007 Email : federalimpex@rediffmail.com

No. 1 BRAND

**MNR BEARINGS**



THE SUPPLIER OF  
THE LARGEST RANGE  
OF BEARINGS TO  
THE INDIAN  
AUTOMOTIVE  
INDUSTRY

with Gift Coupon

**CENTER JOINT/CLUTCH RELEASE BEARINGS**

Quality Recognized Worldwide Now Available in India

Required Dealer/Distributor For Unrepresented Areas

NEW DELHI



MNR STAR Bearing No.	PARTICULAR	Price	MNR STAR Bearing No.	PARTICULAR	Price
6207 WDS	TATA 407	260	306445 C	TATA, SWARAJ 735, VOLTA FORKLIFT	340
6208 WDS	TATA 608/807/909/1 21 0/1 51 6	330	1888180	TATA 608-8/709/1313/1510-12/1612-13-15-16	470
6208 WITH ASSEMBLY	TATA 1210 W/ROUND RUBR, 1312	460	1888180 WITH HUB	TATA 1313/1510/1512/1612 71615/1616	640
6208 92 MDL WITH ASSEMBLY	TATA 1612 92 Model	460	GB-50	TATATC, EICHER HCV GALAXY MODEL	2480
6211 W/RUBER/6211 W.O.S.-2416	CENTER BEARING TATA 2416	800	GB-60	TATA TC {1.75INCH/4.45CM}	2480
6221 2RS ASSEMBLY	TATA PROPELLER SHAFT BEARING	860	GB-75	TATA TRUCK GEAR BOX 75	3000
6221(4018) WITH ASSEMBLY	SPICER CENTER JOINT MODELS (97 MDL)	750	TS45	TATA 407 (TURBO)/609	1050
62212 2RS { 11812} WITH ASSY	CENTER BRG N/M WITH DUST CAP	1290	TS 55	TATA 1613/201 5/2515/3015	1080
11807 (88507) WITH DUST CAP	CENTER BRG IN NEW MODELS	460	1888451	TATA 407/SUMO	460
11807 (88507) WITH ASSEMBLY	TATA 407 -TURBO	630	1888451 WITH HUB	TATA 407/SUMO	630
11808 (88508) WITH ASSEMBLY	TATA 407 -TURBO	690	SC-0109	TATA207/SPACIO	800
11808 (88508) WITH DUST CAP	IVECO CARGO 709/909	570	SC-0119	TATA SUMO, SAFARI SIERRA ESTATE (N/M)	790
88509 2RS WITH DUST CAP (COVER)	IVECO CARGO 709/909	570	STC - 71	TATA 207/SUMO/SIERRA/ESTATE	520
88512 (6212 2RS) ASSEMBLY	CENTER BEARING FOR ALL MODELS	1400	E - 1 (EURO 1)	ASHOK LEYLAND EURO 1	1500
11809 (88509) WITH ASSEMBLY	SPICER CENTER JOINT MODELS (97 MDL)	690	E - 2 (EURO 2)	ASHOK LEYLAND EURO 2	1500
6013 ASSLY	CENTER BEARING TATA 2518EX	860	6212 WITH ASSEMBLY	LEYLAND 370 - CLUTCH BEARING	1500
88113 WITH RUBBER	CENTER BRB. TATA 3118/3116/3	1430	306497	IVECO CARGO 709/909	500
62072RS W/RUBBER	TATA SUMO/SAFARI/ESTATE /SIERRA/MOBILE	500	CB 1054IJ2)	MATADOR, M&M 540D, FC 160, JEEP	200
CENTER BEARING	CANTER N/M	420	BTC - 71	TEMPO TRAVELLER, MATADOR, TRAX	690
CENTER BEARING W/RUBBER	CANTER N/M	540	M-71	SCORPIO, PICKUP TURBO/SAFARI	690
CENTER BEARING W/RUBBER	SWARAJ MAZDA	410	MDI-71	SCORPIO, PICKUP(TURBO)	690
CENTER BEARING	SWARAJ MAZDA	340	LA -27(2W23/4)	LEYLAND TAURUS/3511	530
CENTER BEARING	XYLO	1640	LA -27 WITH HUB(D-1511)	LEYLAND TAURUS/3511	800
CENTER BEARING	CANTER Jumbo W/Nut Assy	1560	6013 60mm WITH/COVER	CL.BRG ZETOR	540
CENTER BEARING	Scorpio	725	FCR 54-46-2/2A	SWARAJ MAZDZ	480
CENTER BEARING	Bolero	725	11W 2 3/4	M & M ARJUN TRCTOR	590

Above Price as per our Price List, Kindly Contact for Discount Structure

Imported & Marketed By : ANAND BEARING INTERNATIONAL, 1/1068, Bara Bazar, Kashmere Gate, Delhi-110 006  
Phone: 91-11- 23967135, 23915454, Cell :+91-9811008007 Email : federalimpex@rediffmail.com



# Distributors/Dealers/Retailers/Stockist

State - Madhya Pradesh

District - Jabalpur



Firm Name : **Santosh Engineering Works**  
Deals In : HCV's, LCV's, Pasenger Cars  
Address : 1363, Opp. Manas Bhawan,  
Wright Town, Jabalpur  
Phone : 0761-2410136, 4064436  
Contact Person : Mr. S. Hardeo Singh Sandhu (Proprieter)  
Mobile : 09425388236  
Mr. S. Kunwar Raj Singh Sandhu  
Mobile : 09826136036  
Dealer/Retailer : Fuel Injection Parts for All Type of Vehicle

Firm Name : **SCR Enterprises**  
Establish Year : 1986  
Deals In : HCV's, LCV's, Pasenger Cars  
Address : Near Gulati Petrol Pump, Nagpur Road  
Jabalpur  
Phone : 0761-6951093  
Contact Person : Mr. Vasudev Mudaliar (Proprieter)  
Mobile : 09893341393  
Dealer/Retailer : TATA/Telco Genuine Spare Parts

Firm Name : **Shivam Automobiles & Spare Parts**  
Deals In : HCV's, LCV's  
Address : Shop No-2, New Bus Stand,  
Sihora (Dist.- Jabalpur)  
Contact Person : Mr. Sonu Paharia (Proprieter)  
Mobile : 09755659750  
Dealer/Retailer : Tata/Leyland Spare Parts

Firm Name : **Shree P. L. Motors**  
Deals In : LCV's, HCV's  
Address : New Bus Stand, Sihora-483225  
Contact Person : Mr. Vinay Sahu (Proprieter)  
Mobile : 09165583124, 09329203360  
Dealer/Retailer : All Type of Chassis Parts

Firm Name : **Shree Parasnath Marketing**  
Deals In : LCV's, HCV's  
Address : National Highway No.7, New Bus Stand  
Sihora-483225 (Jabalpur)  
Contact Person : Mr. Sunit Jain (Sonu)  
Mobile : 09424370870  
Dealer/Retailer : **LUCAS** Auto Electrical Parts  
All Type of Auto Electrical Parts & Batteries

Firm Name : **Simran Motors**  
Establish Year : 1998  
Deals In : HCV's, LCV's, Pasenger Cars  
Address : Shop No-4, Opp. Gulati Pump  
Nagpur Road, Jabalpur  
Phone : 0761-4045030  
Contact Person : Mr. Haravinder S. Saluja (Proprieter)  
Mobile : 09425152942  
Dealer/Retailer : **GS** Chassis Parts

Firm Name : **Singh Auto Spares**  
Establish Year : 1995  
Deals In : HCV's, LCV's, Pasenger Cars  
Address : 113/25-C, Ganappa Building, Prem Nagar  
Opp. Gulati Petrol Pump, Jabalpur-482001  
Phone : 0761-4039427  
Contact Person : Mr. Rupinder Singh Chadha (Proprieter)  
Dealer/Retailer : All Type of Cars Parts

Firm Name : **Singh Engineering Co.**  
Establish Year : 1948  
Deals In : HCV's, LCV's, Pasenger Cars  
Address : Naudra Bridge, Jabalpur  
Phone : 0761-4044444  
Contact Person : Mr. S. Pritpal Singh (Proprieter)  
Distributor : Engine Parts for All Type of Vehicles

Firm Name : **Srichakra Bearings**  
Establish Year : 1990  
Deals In : HCV's, LCV's, Pasenger Cars, Jeeps  
Address : 2092, Wright Town, New Motor Stand  
Jabalpur  
Phone : 0761-2404789, 4035789  
Contact Person : Mr. Vinay Agrawal (Proprieter)  
Mobile : 09826389789  
Distributor : **SKF** Bearings

Firm Name : **Sripal Tyres**  
Deals In : HCV's, LCV's, Cars, Jeeps, Tractors  
Address : 1191, Wright Town, MLB School Road  
Jabalpur  
Contact Person : Mr. Prakash Chand Golcha (Proprieter)  
Mobile : 09424755050  
Dealer/Retailer : Tyre & Tubes

Continued to Next Edition.....

**नोट:** - उपरोक्त जानकारी हमारे Feedback Form के आधार पर एकत्रित कर प्रकाशित की गई है। यदि इसमें किसी भी प्रकार की त्रुटि रह गई है तो सम्बन्धित डीलर/मैन्यूफैक्चर्स पृष्ठ संख्या 24 पर प्रकाशित Feedback Form को पुनः भरकर भिजवाने का कष्ट करें ताकि आगामी अंक में संशोधित जानकारी प्रकाशित की जाये।  
For More Detail Login to [www.parivahansampda.in](http://www.parivahansampda.in) or [www.parivahansampda.com](http://www.parivahansampda.com)

# जीएसटी में ट्रांसपोर्ट समेत कई सेवाओं पर लगेगा कम टैक्स: आडिया

वस्तुओं पर अभी जितना सेंट्रल एक्साइज और वैट लगता है, जीएसटी रेट उसके आसपास ही होगा

जीएसटी में सेवाओं पर 18% टैक्स लगेगा, जो अभी 15% है। इससे सेवाएं थोड़ी महंगी हो जाएंगी। लेकिन स्वास्थ्य और शिक्षा जैसी करीब 60 सेवाएं अभी की तरह इसके दायरे से बाहर रहेंगी। अभी जिन सेवाओं पर 15% से कम टैक्स लगता है, उन्हें 5% या 12% की श्रेणी में रखा जाएगा। ट्रांसपोर्ट को 5% श्रेणी में रखा जा सकता है। राज्य सचिव इसमुख आडिया ने यह जानकारी दी।

वस्तुओं (गुड्स) पर अभी एक्साइज और वैट मिलाकर जितना टैक्स लगता है, जीएसटी में उसे निकटतम स्लैब में रखा जाएगा। इससे कुछ चीजों पर टैक्स रेट बढ़ेगा तो कुछ पर कम भी होगा। जीएसटी में चार रेट-5, 12, 18 और 28 फीसदी तय किए गए हैं। काउंसिल हर साल रेट की समीक्षा करेगी।



हर राज्य में रजिस्ट्रेशन और रिटर्न भरना जरूरी



आडिया ने माना कि कंपनियों पर कंपायंस का बोझ बढ़ेगा। वे जितने राज्यों में बिजनेस करेंगे, हर राज्य में रजिस्ट्रेशन कराना होगा। हर जगह अलग टैक्स चुकाना होगा और रिटर्न भरना होगा। उन्होंने कहा कि जीएसटी खपत आधारित टैक्स मॉडल है। इसमें सेंट्रलाइज्ड रजिस्ट्रेशन संभव नहीं है।

## पहले साल सिर्फ 8-9% रेवेन्यू ग्रोथ का अनुमान

जीएसटी के बाद सरकार के रेवेन्यू ग्रोथ में पहले साल गिरावट संभव है। अनुमान है कि पहले साल अप्रत्यक्ष कर संग्रह 8-9% ही बढ़ेगा। बीते साल एक्साइज, सर्विस टैक्स और कस्टम ब्यूटी कलेक्शन 20% बढ़ा था। एक वजह तो अमल में आने वाली दिक्कतें हैं। इसके अलावा राज्यों को 14% ग्रोथ के हिस्से से मुआवजा दिया जाना है। तंबाकू और लकड़ी वस्तुओं पर जो सेस लगेगा उसी से राज्यों को मुआवजे का भुगतान होगा। अभी सेस का पूरा पैसा केंद्र को मिलता है।

टैक्स बेस कम होने से भी घटेगी रेवेन्यू ग्रोथ

सालाना 20 लाख रु. तक टर्नओवर वाले जीएसटी से बाहर हैं। इससे करदाता कम होंगे। सर्विस टैक्स के लिए 10 लाख रुपए सालाना न्यूनतम टर्नओवर के दायरे में 30-50 लाख कारोबारी हैं तो वे जीएसटी में पंजीकृत नहीं होंगे।



DEALS IN :  
Spare Part For COMANDER  
UTILITY, BOLERO  
MAXX TURBO, SCORPIO  
PICKUP, MAXXIMO  
TATA-ACE/MAGIC/  
SUPER/ZIP/IRIS/  
LEY-DOST

**SIB**  
AUTOMOTIVE PARTS



# SPARES INDIA (DELHI)

1565 1st Floor, Church Road, Kashmere Gate, Delhi - 110006

Phone : 011-23863584 Mobile : 9810368335 Email : alokjalan22@gmail.com





# Delhi Market Report TRACTOR ENGINE PARTS

As on 06.06.2017

MODEL	IPL	MAHLA	USHA	MPR	EVL	KAR	CRAWL SHAFT
		PISTONS		VALVES			
FORD - 3600 STD	1887	RCP 3000	2250	2525			
FORD - 3600 003		SHM2550			880	880	4400
FORD - 3600 005					880	880	
FORD - 3600 010					890	880	
FORD - 3600 015					900	900	
FORD - 3600 020		RCP3000	RCP2850	2850		940	
FORD - 3600 025		SHM2550				940	
FORD - 3600 030					900	970	
FORD - 3600 040						980	
FORD - 3600 050						990	
FORD - 3610, 3620 STD		4250	3650	3100		620	
ESCORTS - 345		3800		2550	490	460	
ESCORTS - 335		2125	2175	1850	330	345	4000
ESCORTS - 335 DI		2125	2200	1900	560	575	4000
ESCORTS - 340		3850				1050	
ESCORTS - 325 DI		2600				580	
ESCORTS - 430		3150				1020	3300
ZETOR - 2511	960	1700	1650		330	330	3000
ZETOR - 2522 DI		2050	2150			680	3250
ZETOR - 5911			3250		800	820	5200
ZETOR - 735 FE	2400	3050	3600	2850		810	4600
H - 50				3200		880	
SWARAJ 735 (ESCORTS 37)		3000	3600	2850	585	575	
SARTAJ R.B.V.	910	950	1035	750		350	2100
KIRLOSKAR DOUTZE					790		
KIRLOSKAR RB 001 (JCB)		1150				710	
EICHER					198	200	2150
EICHER SONA			2000			430	3100
EICHER DI			1270			430	
EICHER NC		1100	1270	1130		500	
EICHER	920	1100	1270	1130			
D - 575 (STD)	2000	2050	2400	1850	820	690	2400
B - 275 (O/S)	2075	2075	2150		615	615	2400
MASSY FORGUN 1035 (STD)	1850	1650	1775	1350	355	350	3250
12155 IPL	2020	1950				340 <sub>(PPT)</sub>	3250
12170 IPL	1850						
12254 IPL	2850						
12236 IPL	2800	2550					
12193 IPL	2800						
11293 IPL	2820						

Courtesy By : SETHI AGENCIES 3682/19, First Floor, Shabi Market, Mori Gate, Delhi-6 Ph.: (O) 23935586, 41464019 (M) 9810651022 (R) 27604232

— विशेष .....

तुर्की के डिजिटल आर्टिस्ट ने ऐसी तस्वीरों के लिए की अमेरिका यात्रा



दृश्य तो सामान्य होते हैं, लेकिन देखने वाले की नजर उसे खूबसूरत बनाती है। फोटोग्राफी फील्ड की यह बात जो जानते हैं, वे उसे अपने कार्य में लागू करते हैं। तुर्की मूल के फोटोग्राफर एदिन बुयुक्तस ने अपनी लैंडस्कैप फोटो सीरीज 'फ्लेटलैंड' में नई तस्वीरें शामिल की हैं। इनके लिए उन्होंने अमेरिकी राज्य टेक्सस, एरिजोना, न्यू मैक्सिको और कैलिफोर्निया की यात्रा की। यह फोटो न्यू मैक्सिको के ऐसे यार्ड की है, जहाँ बीमा मामलों का निराकरण होने तक वाहनों को रखा जाता है। कई मामलों में देरी हो जाती है, इसलिए लाइन बढ़ती जाती है।

एदिन बताते हैं, ऐसे प्रत्येक फोटो के लिए उन्हें 18 से 20 एरियल शॉट क्लिक करने पड़ते हैं। फिर डिजिटली उन्हें स्टिच किया जाता है।

**DRS™**  
**FORGE**

**styr™**  
Crank & All. Ind.

An ISO 9001:2008 Certified Company



- Crank Shaft
- Connecting Rod
- Cam Shaft

**Crank Shaft Range for Automobile  
Tractor & Compressor**

- Perkins/Massey Ferguson
- Mahindra & Mahindra
- Eicher Tractor
- New Holland
- Powertrac
- Farmtrac
- Sonalika
- Kirloskar
- Escorts
- Swaraj
- Ford
- HMT
- Maruti Suzuki
- Eicher Canter
- Swaraj Mazda
- Shaktiman
- Leyland
- Toyota
- Tata
- Atlas Capco
- K.G. Khosla
- Rustan
- Hino



**SURI SPARES (INDIA)**

**Specialist in : Crank Shaft**

3/2778, Rajasthan Motor Market, Hamilton Road  
Mori Gate, Delhi-110006, **Phone:** +91-11-23937336

**Mobile:** +91-9811079459

**E-mail:** surispare@gmail.com



# जीएसटी के बाद बेहद आसान हो जाएगी माल की इंटर स्टेट आवाजाही

**विविधा**

वाणिज्य मंत्रालय ने वित्त मंत्रालय से वस्तु एवं सेवा कर 'जीएसटी' के क्रियान्वयन के बाद सभी

अंतरराज्यीय जांच चौकियों को बंद करने को कहा है। एक अधिकारी ने कहा कि इस कदम से एक राज्य से दूसरे राज्य में वस्तुओं को बिना किसी बाधा के आवाजाही हो सकेगी और यह खासकर निर्यातकों के लिए 'बड़े वरदान' के रूप में काम करेगा। भारतीय निर्यातकों के लाजिस्टिक प्रतिस्पर्धात्मक क्षमता बढ़ाने के मद्देनजर वित्त मंत्रालय को यह सुझाव दिया गया है। उदाहरण देते हुए अधिकारी ने कहा कि असम में एक ट्रक को अंतरराज्यीय जांच चौकी पर करीब 258 मिनट लगते हैं। कुछ राज्यों में इसमें से कई घंटे तक का समय लगता है।

एक अध्ययन के मुताबिक देश में ट्रक 60 प्रतिशत समय सड़कों पर चलने में तथा 40 प्रतिशत



समय जांच चौकियों और अन्य मंजूरी संबंधी मामलों को देते हैं। इसके कारण ट्रकों क उत्पादकता पर असर पड़ता है और दरें बढ़ती हैं। देश में 600 से अधिक अंतरराज्यीय जांच चौकियाँ हैं और इससे ट्रकों का यात्रा समय बढ़ता है। जीएसटी के अगले माह से क्रियान्वित होने को उम्मीद है।



**Distributor/Stockist:**  
**SWASTIK AUTOMOBILES**

Tijara Road, Near Manorma Cinema  
BHIWADI - 301019 (Raj.)

Ph.: 01493-222679 (Mob.): 09414013050



## Delhi Market Report TRACTOR ENGINE PARTS

As on 06.06.2017

MODEL		GOETZE PLANE & DCES					USHA		IPL		MPR	
		STD	10	20	30	40	STD	10	20	40	IPL	MPR
FORD - 3600	Dces	980		810	810		1000		700		700	760
FORD - 3610, 3620	Dces	1200										
ESCORTS - 345	Dces	990	850									
ESCORTS - 335	Dces	585	585			455	580					500
ESCORTS - 335 DI	Dces	620										
ESCORTS - 340	Dces	1030										
ESCORTS - 325 DI	Dces	660	460									
ESCORTS - 430	Dces	1020										
ZETOR - 2511	Dces	640	600			430	680	590				
ZETOR - 2522	Dces	780	750				850	720				
ZETOR - 5911 Shakti	Dces	850					820	780				
ZETOR - 735 FE	Dces	1030					1170			575		
H - 50	Dces	800	590									
SWARAJ 735 (E. 37)	Dces	1180	1080	960	960		1180	1100	800	715	950	
SARTAJ R.B.V.	Dces	405	330				450		220	350	265	
KIRLOSKAR DOUTZE	Dces	980										
KIR. RB 001 (JCB)	Dces	410	330						290			
EICHER SONA	Dces	425					450					
EICHER DI	Dces	380	330	340		340	380					300
EICHER NC	Dces	425	(Shakti)						275			300
B - 275 (STD)	Dces	840	780							680	560	680
B - 275 (O/S)	Dces								560	1000	920	980
MAHINDRA DI	6192								DVM			
	Dces	1100	980	1300			1100	1325	1900	1000	1150	1140
M/F 1035 (STD)	Dces	640	510		460		680			605	505	

Courtesy By : **SETHI AGENCIES** 3682/19, First Floor, Shabi Market, Mori Gate, Delhi-6 Ph.: (O) 23935586, 41464019 (M) 9810651022 (R) 27604232



# BIR™

## PURE & POWERFUL



*O.E. Quality Automotive Rubber Components*  
**The Unbeatable Quality**

### KOHLI RUBBER MOULDS (INDIA)

Plot No. 243, Phase-4, Sector-57, Industrial Estate, Kundli, HSIIDC, Sonapat, Haryana

Mobile : 9818097511, 9910421140 Phone : 0130-2372150

Email : kohlimounts@gmail.com Website : www.kohlibutech.com

**DEALER / DISTRIBUTOR ENQUIRIES SOLICITED**

Authorised  
Distributor For  
Rajasthan

### KUMAR ENTERPRISES

B-XI 31 & 32, Automobile Nagar, Jaipur-302 003 (Rajasthan)  
Ph. : (0) 0141-2640940, 3240145  
E-mail : kumarenterprises.unik@gmail.com

**AN ISO 9001 : 2008 CERTIFIED CO.**



**A HOUSE OF ENGINEERING COMPONENTS**  
(PLASTIC & NYLON MATERIALS)

**DSAI**®  
**GENUINE**  
**SPARE PARTS**



O.E.M. to-

**SWARAJ**  
SWARAJ ENTERPRISES



**PREET ASRTU**



Standard Combine



SONALIKA INTERNATIONAL  
ISO 9001:2000 COMPANY

Class India Ltd.



**INDO FARM**  
TRACTORS & MOTORS LTD.



**Mahindra**



**ASHOK LEYLAND**

Cooper foundry  
Pvt. Ltd.

Action Construction  
Equipment Ltd.

**GITA ENTERPRISES**

#61, 1413/1, Gurunanak Charitable Market  
Nicolson Road, Kashmere Gate, Delhi-110006  
Ph.: (O) 011-23965380, 23929076  
E-mail: sachin\_dsai@yahoo.com

**D.S. Automobile Industries**

Mfg. OEM, Govt. Supplies &  
Exportes (Manufacturers)  
E-mail : sachin@dsautomobileindustries.com  
Website : www.dsautomobileindustries.com

Contact Person: Sachin Saraf - 09811313179, Sanchit Saraf - 09312270917

An  
ISO / TS 16949 : 2009  
Certified Co.



We Specialize  
In Developing  
Leaf Springs  
& Assemblies  
as per The  
Requirement

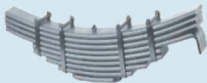

Leaf Springs  
Parabolic Springs  
& Assemblies

Leading  
Supplier  
of STU



APPROVED



Manufactured By :

**OM SAI AUTO INDUSTRIES**

Amlah Road, Village Kumbh, Mandi Gobindgarh - 147 301 (Punjab)

Mobile : +91-9999620500, 9646669039

E-mail : omsaiautoindustries@yahoo.com

Distributor Enquiries Solicited For Unrepresented Area



Collaboration With Excellence

**Tufman**  
Gold

OEM Standard Quality



- ALL TYPE OF ALLUMINIUM BRONZE BUSHES
- ALL TYPE OF HANGER SHACKLES
- ALL TYPE OF KAMANI PIN
- ALL TYPE OF U-BOLTS
- ALL TYPE OF CENTRE BOLTS
- ALL TYPE OF JACK RODS/WHEEL SPANNERS
- ALL TYPE OF TIE RODS/DRAW LINK KITS

**JAGGI MOTOR (P) LTD.**

W-9, Industrial Area, Yamuna Nagar (Haryana)

Mobile : 9354666664, 9034228822

Email : amarjitjaggi@gmail.com

**टुफमैन**<sup>TM</sup>  
गोल्ड

# इंटीग्रेटेड गुड्स एवं सर्विस टैक्स

# IGST

# GST

GOODS & SERVICES TAX

परिवहन  
सम्पदा

50,000 रुपये से अधिक को बिक्री, सप्लाय, ट्रांसफर इत्यादि पर ई-वे बिल (इलेक्ट्रॉनिक रोड परमिट) जारी करना होगा। रोड परमिट अर्थात् ई-वे बिल (इलेक्ट्रॉनिक रोड परमिट) के संबंध में दिनांक 13.4.2017 को जो ड्राफ्ट रूल जारी किए गए हैं उनके अनुसार पचास हजार रुपये से अधिक की हर बिक्री, सप्लाय इत्यादि पर ई-वे बिल (इलेक्ट्रॉनिक रोड परमिट) लागू होगा जो कि इस समय जारी रोड परमिट की तरह ही होगा। 50,000 रुपये की रकम हमारे अनुसार इसके लिए कम है इसलिए हमने कानून निर्माताओं से अनुरोध किया है कि इस राशि को बढ़ाकर 5 लाख रुपये किया जाए क्योंकि 50,000 रुपये की रकम बहुत ही कम है और यह डीलर्स के लिए एक प्रक्रियात्मक दुविधा खड़ी कर सकती है इसलिए अतिरिक्त रूप से इसे बढ़ाना ही उचित होगा। आइए अब देखें कि दो राज्यों के बीच होने वाले व्यापार को आई.जी.एस.टी. के जरिए किस तरह नियंत्रित किया जाएगा।

## आई.जी.एस.टी.

दो राज्यों के मध्य होने वाले व्यापार पर निगरानी रखने के लिए एक आई.जी.एस.टी. मॉडल भी तैयार कर प्रस्तावित किया गया है जिसकी चर्चा हम आगे कर रहे हैं लेकिन यह ध्यान रखें कि यह केन्द्रीय बिक्री कर के स्थान पर लगने वाला कोई नया कर (एस.जी.एस.टी. एवं सी.जी.एस.टी. के अतिरिक्त तीसरा कर) नहीं है बल्कि एक ऐसा तंत्र है जिसके जरिए दो राज्यों के बीच हुए व्यापार पर नजर रखी जा सके एवं यह भी सुनिश्चित किया जा सके कि कर का एक हिस्सा उस राज्य को मिले जहाँ अंतिम उपभोक्ता निवास करता है और दूसरा हिस्सा केन्द्र सरकार को। जी.एस.टी. के तहत सूचना तकनीकी की सहायता से एक ऐसा तंत्र विकसित किया जाएगा जिससे दो राज्यों के मध्य माल एवं सेवा के अंतरराष्ट्रीय व्यापार पर निगरानी भी रखी जा सके एवं यह भी सुनिश्चित किया जा सके कि "कर" अंतिम उपभोक्ता को राज्य को मिल रहा है। यहाँ ऊपर पहले ही यह बताया जा चुका है कि यह केन्द्रीय बिक्री कर की जगह लगने वाला कोई नया कर नहीं है लेकिन यह "आई.जी.एस.टी." भी उद्योग एवं व्यापार के लिए प्रतिक्रियात्मक उलझने तो बढ़ाने वाला ही है। आइए देखें कि यह आई.जी.एस.टी. मॉडल किस तरह से काम करेगा।

(i) अंतरराष्ट्रीय व्यापार के दौरान बिक्री करने वाला डीलर अपने खरीददार से आई.जी.एस.टी. के रूप में एक कर एकत्र कर केन्द्रीय सरकार के खजाने में

जमा कराएगा। इस कर की दर एस.जी.एस.टी. एवं सी.जी.एस.टी. की दर को मिलाकर बनेगी। उदाहरण के लिए मान लीजिए कि एस.जी.एस.टी. की दर 8 प्रतिशत है एवं सी.जी.एस.टी. की दर भी 10 प्रतिशत है तो आई.जी.एस.टी. के रूप में जमा कराया जाने वाला कर 18 प्रतिशत की दर से केन्द्र सरकार को खजाने में जमा कराया जाएगा।

(ii) अपना आई.जी.एस.टी. जमा कराते समय विक्रेता अपने दूध इस माल को जो कि उसने अंतरराष्ट्रीय बिक्री के दौरान बेचा है, की खरीद पर चुकाए गए एस.जी.एस.टी. एवं सी.जी.एस.टी. को इनपुट क्रेडिट लेगा।

(iii) विक्रेता का राज्य इस बिक्री किए गए माल के संबंध में विक्रेता ने जो विक्रेता राज्य में भुगतान किए गए एस.जी.एस.टी. को क्रेडिट ली है उतनी राशि केन्द्र सरकार को खजाने में हस्तांतरित कर देगा।

(iv) अंतरराष्ट्रीय बिक्री के दौरान खरीद करने वाला क्रेता जब भी यह माल बेचेगा तो अपनी सी.जी.एस.टी. को इनपुट क्रेडिट क्रमशः एस.जी.एस.टी., सी.जी.एस.टी. या एस.जी.एस.टी. (इसी क्रम में) की जिम्मेदारी में से लेने का हकदार होगा।

(v) जितनी राशि की इनपुट क्रेडिट अपनी एस.जी.एस.टी. चुकाते समय उपभोक्ता राज्य का व्यापारी आई.जी.एस.टी. में से लेगा उतनी रकम केन्द्र उपभोक्ता राज्य के खाते में हस्तांतरित कर देगा इस तरह आई.जी.एस.टी. की इनपुट क्रेडिट क्रेता आई.जी.एस.टी. की भुगतान की जिम्मेदारी के लिए ले सकता है और ऐसी कोई जिम्मेदारी खरीददार को नहीं है तो इसका इनपुट सी.जी.एस.टी. या एस.जी.एस.टी. के तहत भी लिया जा सकता है। इस प्रकार एस.जी.एस.टी. के रूप में मिलने वाला पूरा राजस्व अंतरराष्ट्रीय व्यापार के दौरान भी उपभोक्ता राज्य को ही मिल जाएगा।



DISTRIBUTOR ENQUIRES ARE SOLICITED

**CORRECT REPLACEMENT OF O. E. PARTS**

**Manufacturer of :  
SPRING PIN, CENTRE BOLTS, HYDRAULIC JACKS**

**For  
REPLACEMENT MARKET  
EXPORT MARKET  
AS PER DRAWINGS PROVIDED**



**ACCURATE ENGINEERS**

B-XXIX, House No. 536/28-B1, Industrial Area-C, Sua Road,  
Ashirwad Kande Walli Galli, Gias Pura, Dhandari Kalan, Ludhiana-141010  
Phone : 0161-5029842 Cell: +91-9357695387, 9316655111  
Email: accurate.engineersldh@gmail.com

## विचार सागर

"कई बार मनुष्य की एक कमजोरी उसकी अनेक विशेषताओं को समाप्त कर देती है।"

— पी. सी. वर्मा

"किसी भी बुरी आदत को कल की बजाय आज छोड़ना अधिक आसान है।"

— के. आर. कमलेश





As On 06.06.2017

DESCRIPTION	RATES	DESCRIPTION	RATES	DESCRIPTION	RATES
CT Set 0006	2490	5th Gear kit	2050	C. Cylinder Vista Big	1850
CT Set IGO TDI 0109	2850	Shifting sleeve 3rd TATA 4611 No.	1150	Gear Cobe Vista Q/2	1550
T. Belt	610	Dipstick 1	45	Gear Cobe Vista TDI	1190
Bush Kit	320	Timing Cover-RR (Rh.Bottom)	78	Gear Housing Vista TDI	1090
Bush Kit Indigo	310	Timing Cover-RR (Lh.Bottom)	78	Gear Housing Vista Q/2	1150
C+ Set Vista TDI 9915	2300	Timing Cover-RR (Rh Top)	100	C. Coble Vista Q/2	350
Head Gasket Indigo	750	Timing Cover-RR (Top)	31	Bosh Kit Vista	590
Head Gasket Indica V2	900	Gasket (For Cyl. Head Cover) OE	198	Roc Bush Vista	500
Engine Shel Set	720	Crank Gear	450	Head Gasket Vista Q/2	850
T. Normal 9903	490	Clutch Rel. Bearing With Sleeve	450	Head Gasket Vista O.E.	550
Engine Mount A 0164	550	Piston Set IV2	2150	Diesel Filter Vista	1150
Engine Mount B 0155	470	Engine Vall 006	800	Air Filter Q2	410
Engine Mount C 0155	470	Kit Frt Strut	350	5th Gear Vista	2700
C. Cable TDI 119	300	Kit Bush Rear Kit	350	C. Bearing Vista	550
C. Bearing Vista	490	Trailing Arm LH T3	2300	Timing Chain Vista	870
R. Bush Kit DV2	330	Kit Rear Shock Absorber	250	Bolgingd Vista	340
Engine Kit Indica	8250	Steering Knuckle-Rh-Lh (Each)	1405	IBJ Vista	250
T. Nut I Blue 9927	330	Clutch Fork N/M Pati	150	Treed Vista	575
AC Riley 4907	310	Front Shocker Kit Indigo 0134	950	Front Door LH V2	7000
Piston Set Indica V2	2290	Glow Plug Timer Indica 9931	850	Front Door RH V2	7000
Piston Ring Indigo	2150	Door Pat Set 402	450	A.C. Cable V2	125
Packing Kit Indica V2	1650	Timing Tensioner Vista	1200	Hood Strip	281
Packing Kit Indigo	1650	Clutch Pressure TataPetrol I	2400	Hood Hing LH/RH (Set)	200
5th Gear Kit	2050	Gear Lever Rod OE N/M	110	Front Shocker W/Out LH 0122	1450
Disk Ruter V2 3714	700	Coolant Bottle	450	Front Shocker W/Out RH 0123	1450
Searing Gear Silm 4612	465	5th Gear 29Teth (Indica V2)	1100	Brake Disk 3714 V2	705
Valve Guide Seal (Set)	280	Synchronizer Ring (Set 5 Pacs.)	650	Brake Disk 3704 IOM	675
Filter Element Indica	150	W.W. Mashin Front RH/LH	490	Hand Brake Liver	338
Air Filter Assy. Indica Assy.	690	W.W. Mashin Rear RH/LH	490	Front Hub I	590
Clutch Release Yoke 0113 No.	420	Wiper Blade Set (Indica) NM	225	Rear Door	5826
Frt. Brake Disc O/M Indica	680	Fly Wheel Ring (Indica)	340	Dickey UL	4213
Oil Filter I-0103	90	Bonet V2	4250	Front Bumper O/M V2	2256
Oil Filter IGO 0106	130	Eye Bro (Set 4 Pcs.)	1260	Rear Bumper O/M V3	1821
Air Filter IGO 0131	245	Radiator Fan Bhar	550	Cam Shaft	2440
Diesel Filter Vista 0108	1250	Radiator Fan Gaits OE	490	5th Gear Assy. 0004	2090
Air Filter Vista 112	240	H. L. Kit V3	2800	S. Sleeve 3/4th	780
Engine Kit Sumo	16400	Front Bumper Indica V2	1750	S. Sleeve 5th O.E.	550
Engine Kit Indigo	9400	Front Bumper Xeta	3275	0112 Gear Changer	490
Steering Assy. Rane Model V2	2950	Rear Bumper V2	2090	Timenig Cover (Set 3 PCs)	250
Steering Assy. IGO Rane	8400	C. Cylinder Vista Small	1070	Engine Mounting	450

# कमजोर पड़ने लगी है



RENAULT



# रेनो डस्टर!

वाहन-उद्योग

भारत में कॉम्पैक्ट एसयूवी सेगमेंट में रेनो डस्टर को पहला सफल मॉडल माना जा सकता है। हालांकि इस सेगमेंट में कॉम्पैक्टियन बढ़ने के चलते पुराने मॉडलों के प्रति कस्टमर की रुचि तेजी से घट रही है। रेनो डस्टर की सेल्स में लगातार जारी गिरावट के ट्रेंड से कस्टमर को उकत सूचक का संकेत मिलता है। एक समय महिने में औसतन 2500 यूनिट्स की सेल्स रज करने वाली डस्टर की गत 6 महिनों की एवरेज सेल्स 1500 यूनिट्स भी नहीं है। वहीं दूसरी ओर ह्यूंडई की क्रेटा व मारुति की ब्रेज़ा ने कॉम्पैक्ट एसयूवी सेगमेंट पर वर्तमान में कब्ज़ा जमाया हुआ है।

रेनो डस्टर की सेल्स पर नजर डालें तो अप्रैल 2017 में डस्टर की 1303 यूनिट्स बिकी जो सालाना आधार पर करीब 39 प्रतिशत कम है असल में डस्टर के प्रति कस्टमर का मोह वित्त वर्ष 2015-16 की शुरुआत से घटना प्रारंभ हुआ। 2014-15 में हर महिने 3237 यूनिट्स की एवरेज सेल्स रज वाली डस्टर की बिक्री एकाएक 2015-16 में तुल्यक महिने में औसत 1503 यूनिट्स ही रह गई। वित्त वर्ष 2016-17 में भी डस्टर की सेल्स 1500 यूनिट्स के औसत के आसपास ही रही है।

कस्टमर के बीच डस्टर की तेजी से घटती लोकप्रियता की परिस्थिति से निपटने के लिए रेनो ने इसके अपडेटेड मॉडल जैसे डस्टर ऑटोमैटिक (2016) को लॉन्च कर कस्टमर को रिज़ाने की

कोशिश की हालांकि रेनो को इससे डस्टर की सेल्स के लिहाज से किसी प्रकार का फायदा नहीं हुआ व कस्टमर डस्टर को छोड़ ब्रेज़ा, क्रेटा व इकोस्पोर्ट की ओर आकर्षित होता रहा। ऐसा इसलिए क्योंकि जहां एक ओर डस्टर की सेल्स धीमी पड़ रही है वहीं इसी सेगमेंट के अन्य मॉडलस मजबूत सेल्स वॉल्यूम हासिल करने में सफल रहे हैं। रेनो ने हाल ही में डस्टर का पेट्रोल वर्जन लॉन्च किया है।

हालांकि देखना होगा कि बेहद प्रतिस्पर्धी कॉम्पैक्ट यूवी सेगमेंट में क्या यह मॉडल फिर से कस्टमर को रेनो शोरूमस की ओर खींचने में कामयाब

रहता है या फिर कस्टमर एक बार फिर अन्य प्रतिस्पर्धी मॉडलस की ओर आकर्षित होता है।

उल्लेखनीय है कि जेडी पॉवर द्वारा जारी की गई इंडिया सेल्स सेटिस्फेक्शन स्टडी 2016 में विभिन्न पैगामीटर्स जैसे ओवरऑल सेटिस्फेक्शन, सर्विस इन्सिफेशन, डीलर फेमिलिटी, डील, सेल्सपर्सन, डिजीवरी टाइमिंग व डिजीवरी प्रोसेस के लिहाज से रेनो का प्रदर्शन अन्य प्रमुख ऑटोमोबाइल कंपनियों की तुलना में सबसे कमजोर रहा। यह भी रेनो के अधिकतर मॉडलस व कस्टमर के बीच बढ़ रही दूरी का एक कारण हो सकते हैं।



Double Lift Screw Jack

Single Lift Screw Jack



Manufacturer of All types of Jacks

## RAJSON INDUSTRIES

Mansoorwal Dona, Near Indane Gas Godown, Aujia Road, Kapurthala-144601 (Punjab)

Mobile : 07696305000, 09914121021 Email : rajsonindustries@gmail.com





# Delhi Market Report SPACIO & SAFARI Spare Parts



As On 06.06.2017

DESCRIPTION	RATES	DESCRIPTION	RATES	DESCRIPTION	RATES
Engine Kit Sumo	8800	Oil Filter (SAFARI) 0115	160	Radiator Fan BHAR	800
Coil Spring B705 DI/Spacio	1110	Oil Filter (SAFARI DECOR) 0165	220	Front Shocker (SAFARI)	810
Piston Set	3200	Air Filter (SAFARI DECOR) 0222	490	Clutch Bearing (SAFARI DECOR)	750
Piston Ring	2450	Shifting Shaft	300	Balancer Light	320
Fly Wheel Ring	310	Oil Filter Spacio	80	Head Light 0113/0114 ST	2725
Door L0ok	300	Air Filter S. Docor 2.2 0106	665	Tail Light (SAFARI)	650
Clutch Plate (SPACIO)	1130	Rear Brake Shoe (SAFARI DECOR)	980	Mould ((SAFARI)	350
Bush Kit (SAFARI) Rear	1050	Air Filter (SPACIO)	250	Wiper Arm	100
Look Set Sumo	790	Top Gear (SPACIO) 049	2150	Wiper Blade (SAFARI) 9907	250
Front Bush Kit (SPACIO)	1050	Corner Light (SAFARI) LH	271	Air Filter (SAFARI) 0296	325
Clutch & Pressure Set (SPACIO)	3250	Corner Light RH(SAFARI)	258	Gear Rod (SAFARI)	260
Clutch Presser Set (DECOR) LUK	3800	Fog Light LH (SAFARI)	430	Front Grill Safari OM	750
BSM 6345 (SAFARI) What Aren	260	Fog Light RH(SAFARI)	530	Front Grill Safari NM	3915
BSM 6344 (SAFARI)	270	Power Window Machine RH TATA	2820	Bumper Grill Safari NM	925
Resser Plate (SAFARI)	1510	Power Window Machine LH TATA	2820	Indicator Light Safari Decor	200



## SUMO Spare Parts

As On 06.06.2017



DESCRIPTION	RATES	DESCRIPTION	RATES	DESCRIPTION	RATES
Bonnet	2850	Wiper Blade Set	200	Radiator Sumo	4800
Clutch Plate Sumo	1140	Water Pump Assy. Sumo Gold	1150	Front Bumper Corner	185
Brake Disc	950	Fly Wheel Ring	370	Rear Bumper Corner	157
Bush Kit Spacio	1090	Top Gear	2950	Gear Box Mounting	230
Top Gear 0116	2850	4617 4th S Sleeve	624	Front Shocker Sumo	750
Top Gear 0103	3190	4612A 3rd S Sleeve	1035	Rear Shocker Sumo	670
7903 Main Shaft	3140	Oil Filter SUMO	80	Steering Shocker	728
Clutch & Pressure Plate Set Sumo	2350	Air Filter SUMO	185	A. C. Cable Victa	157
A. C. Cable	160	Disc Pad Rane	580	Door BSM	1600
Bush Kit Sumo O/M	790	Wheel Rim Spacio	1650	Fender BSM	1197
Engine Seal Set	815	Coil Spring B705 207DI	1050	Wheel Rim Sumo	1325
Synchronizer Ring I/II	310	Coil Spring 8703 Spacio	1320	Wheel Cap Sumo	208
Synchronizer Ring III/IV	310	0164 Condenser Core Indica	2766		



## Delhi Market Report VICTA Spare Parts



As On 06.65.2016

DESCRIPTION	RATES	DESCRIPTION	RATES	DESCRIPTION	RATES
Head Lamp VICTA	1800	Oil Gaje VICTA	182	IInd Gear SUMO	1150
Tail Light VICTA	560	Acc Cable 207 DI	224	Ivth Gear SUMO	1612
Front Bumper VICTA	2445	Bush Kit VICTA	960	I & II S. Sleeve Sumo	567
Front Gril VICTA	3121	Assy. Pin VICTA	119	Radiator 207 DI	8843
Rear Bumper VICTA	2445	Pivot Bush VICTA U Link	94	S. Meter Cable SUMO	250
Oil Dipstic VICTA	210	Tie Rod End	540	Lock Set SUMO	1025
Oil Filter VICTA	167	Wheel Rim SUMO	1300	Front Bonnet	2472
Tensioner Vica 0138	875	Timing Belt	600		
0139 T. Tensner	980	Wheel Rim 207 DI	1750		

Courtesy By : KANSAL AUTO TRADERS 123, Gurunanak Auto Market, Kashmere Gate, Delhi-6 Ph. : (O) 23916961, 64775375 (M) 9811031573



# कैसे भरने होंगे जी.एस.टी. के रिटर्न

आइए समझें जी.एस.टी. को

# GST

GOODS & SERVICES TAX



जी.एस.टी. को लेकर सबसे महत्वपूर्ण प्रक्रिया का जो आपको पालन करना होगा वह है जी.एस.टी. के रिटर्न भरने की प्रक्रिया के बारे में बात करते हैं और इसमें सबसे पहले चर्चा करेंगे उन करदाता जो कि सामान्य करदाता हैं अर्थात् ये करदाता जो सामान्य रूप से जी.एस.टी. का कर भुगतान करेंगे और जिन्होंने कम्पोजिशन कर भुगतान का विकल्प नहीं लिया है। अधिकांश डीलर्स जी.एस.टी. के तहत इसी श्रेणी में आएंगे अतः सबसे पहले इसी श्रेणी के लिए रिटर्न की चर्चा करते हैं:-

## कूल कितने रिटर्न भरने होंगे?

आपको प्रत्येक माह तीन रिटर्न भरने होंगे जो पूरी तरह से एक दूसरे से अलग होंगे तो आइए पहले हम यह देखें कि यह तीन रिटर्न कौन-कौन से होंगे एवं किस अवधि में पेश करने होंगे:-

इस प्रकार आप देखेंगे कि कूल पूरे वर्ष में आपको एक वार्षिक रिटर्न को मिलाते हुए कूल 37 रिटर्न भरने होंगे। इसके आपको हर माह के बाद 10 दिन, 15 दिन एवं 20 दिन मिलेंगे और इस प्रक्रिया का पालन आपको हर माह करना होगा। अब आगे हम देखेंगे कि यह तीनों मासिक रिटर्न किस तरह भरे जाएंगे और यह रिटर्न सरकार द्वारा विकसित जी.एस.टी.एन. नाम के नेटवर्क पर भरना पड़ेगा और सभी कुछ सूचना तकनीक पर आधारित होगा और जी.एस.टी. पूरा का पूरा सूचना तकनीक पर आधारित होगा इसमें कोई बहुत ज्यादा आश्चर्य की बात नहीं है क्योंकि इस समय सेंट्रल एक्ससाइज, सर्विस टैक्स और अधिकांश राज्यों में वैट भी इसी तकनीक पर चल रहे हैं। जी.एस.टी. पूरी तरह से सूचना तकनीक पर आधारित होगा लेकिन फिर भी आपको इससे जुड़े प्रावधानों के पालन के लिए न सिर्फ काफ़ी मेहनत करनी होगी बल्कि समय की मुश्किल सीमा का भी पालन करना होगा क्योंकि आपके रिटर्न पर ही आपके खरीददारों के रिटर्न भी निर्भर है और आपके विक्रेताओं के रिटर्न पर आपका रिटर्न निर्भर होगा। यदि आप अपना रिटर्न सही ही समय पर नहीं भरते हैं तो आपके खरीददारों के लिए "मिसमैच" की समस्या पैदा होगी और यदि आपके विक्रेता अपना रिटर्न सही एवं समय पर नहीं भरते हैं तो आपके लिए मिसमैच की समस्या खड़ी हो जाएगी।

## जी.एस.टी.एन. आपकी रेटिंग तय करेगा

आपके सही समय पर रिटर्न भरने, कर जमा कराने के आधार पर आपकी रेटिंग भी तय की जाएगी जिसे समय-समय पर अपडेट भी किया जाएगा और यह रेटिंग (धारा 149) अन्य डीलर्स के देखे जाने के लिए भी उपलब्ध रहेगी अतः आपके लिए भी उचित होगा कि इन नियमों का उचित पालन करें ताकि आपके साथ व्यापार करने वाले वर्तमान एवं भवित्तीय डीलर्स पर इसका अच्छा प्रभाव पड़े।

आइए अब तीन मुख्य रिटर्न्स का अध्ययन करें।

### जी.एस.टी.आर.-1

यह आपकी मासिक सप्लाई का रिटर्न होगा और इसमें आप द्वारा सप्लाई किए गए माल एवं सेवाओं का जिक्र होगा। यहाँ ध्यान रखें कि आप द्वारा जी.एस.टी. में रजिस्टर्ड डीलर्स को की गई सप्लाई चाहे वह राज्य के भीतर हो या दूसरे राज्य के डीलर को है, का विवरण प्रत्येक बिल का अलग-अलग देना होगा इस विवरण में खरीददार का जी.एस.टी.एन. नंबर भी देना होगा।

इसके अतिरिक्त जो सप्लाई उपभोक्ता या अन-रजिस्टर्ड को की गई किसी एक बिल से सप्लाई 2.50 लाख रुपये से अधिक है तो उसकी विगत भी आपको

बिल सहित देनी होगी। इसके अतिरिक्त यदि आप राज्य के बाहर बिक्री करते और इस बिल में से 2.50 लाख रुपये से अधिक के बिल को छोड़ते हुए (जिसकी विगत सहित विगत आप ऊपर लिखें अनुसार दे रहे हैं) बिक्री को सामूहिक विगत आपको "राज्य वार" देनी है अर्थात् किस राज्य के डीलर को आपने कितनी बिक्री की है इसकी राज्यवार विगत देनी होगी। आप जो सप्लाई इस रिटर्न में जी.एस.टी. में रजिस्टर्ड डीलर्स को लेकर भरेंगे वो स्वतः ही आपके खरीददार डीलर के वितरण में अपने-आप जी.एस.टी.एन. नेटवर्क के जरिए उनके जी.एस.टी.आर.-2 के एक भाग में चली जाएगी।

इस रिटर्न को भरते समय आपको HSN Code भी भरना होगा इसका अध्ययन हम आगे करेंगे। यह रिटर्न आपको महीना समाप्त होने के 10 दिन के भीतर भरना होगा। यहाँ यह विशेष रूप से ध्यान रखें कि यदि आप 10 तारीख तक यह रिटर्न नहीं भरते हैं तो फिर आप यह रिटर्न अब 16 तारीख को या उसके बाद ही भर पाएंगे क्योंकि 11 तारीख से 15 तारीख तक आपके खरीददार आपके द्वारा भरी गई बिक्री को चेक कर उसे स्विकार/अस्वीकार/संशोधित करेंगे और उन 5 दिनों के लिए फ़ैसला जी.एस.टी.आर.-1 भरने की सुविधा बंद कर दी जाएगी।

### जी.एस.टी.आर.-2

जो सप्लाई की विगत जी.एस.टी.आर.-1 में विक्रेता द्वारा भरी गई है वह खरीददार के खरीद के विवरण में अपने-आप ही आ जाएगी। इसी तरह मान लीजिए कि आपके विक्रेताओं ने जो आपको की बिक्री की विगत अपने जी.एस.

(शेष पृष्ठ 42 पर)

## GANES

Bushes & Auto Parts

## YOUR ASSURANCE OF QUALITY



**2 & 3 WHEELER BUSHES**



**GUN METAL BUSHES**



**Indica, Qualis, Tavera, Sumo, Victa, Tata ACE, Gypsy**

*Manufactured of*

## GANESH ENGINEERING WORKS

Works: Vijay Mandi, Murad Nagar, Ghaziabad (U.P.)  
Head Office: 1/514, Puran Motor Market, Ganda Nala  
Kashmere Gate, Delhi-110 006 Ph.: 23910063



# जी.एस.टी. के रिटर्न .....

(पृष्ठ 41 का शेष)

टी.आर.-1 में भरी है वो आपको खरीद के रिटर्न में अपने-आप आ जाएगी। अब क्रंता उसे चेक करेगा और यदि सही होगी तो इसे अप्रुव कर देगा और यदि क्रंता के हिस्साब से यह गलत/फर्क होगा तो वह इसमें अपने रिकॉर्ड के अनुसार परिवर्तन कर देगा या और भी विक्री जो विक्रंता ने नहीं दिखाई है या अभी तक विक्रंता ने रिटर्न ही नहीं भरा है तो क्रंता यह भी जोड़ सकता। यह कार्य क्रंता को माह समाप्त होने के बाद अगले माह की 10 तारीख से प्रारंभ कर 15 तारीख तक करना होगा।

क्रंता जो परिवर्तन विक्रंता के द्वारा भरे गए जी.एस.टी.आर.-1 से प्राप्त सूचना में परिवर्तन करेगा उसको सूचना विक्रंता के पास इसी पोर्टल पर उसके जी.एस.टी.आर.-1A के जरिए पहुँचेगी और यदि विक्रंता भी इसे मान लेता है तो इसके उसका जी.एस.टी.आर.-1 इस परिवर्तन तक संशोधित हो जाएगा। विक्रंता उसी माह की, जिसमें रिटर्न भरना ऊपर बताया गया है की 17 तारीख तक क्रंता द्वारा किए गए परिवर्तन को अप्रुव कर सकेंगा और वह ऐसा नहीं करता है तो एक मिसमैच रिपोर्ट जारी हो जाएगी

और इस मिसमैच रिपोर्ट का क्या होगा इसका जिक्र हम आगे करेंगे लेकिन फिलहाल यहाँ क्रंता को अपना रिटर्न भरने के लिए यह इनपुट क्रेडिट मिल जाएगी और इसके मिसमैच का फैसला किस तरह होगा इसका अध्ययन हम बाद में करेंगे।

## जी.एस.टी.आर.-3

### जी.एस.टी.आर.-1

जी.एस.टी.आर.-1 एवं जी.एस.टी.आर.-2 भरने के बाद 20 तारीख को जी.एस.टी.आर.-3 के रूप में एक मासिक रिटर्न भरना होगा जिसमें करदाता उसके आउटपुट में से इनपुट घटाने के बाद मासिक कर का निर्धारण करने के बाद उसे जमा करते हुए विवरण देगा। आइए देखें कि रिटर्न जी.एस.टी.आर.-3 में दिए गए आंकड़े किस तरह से भरे जाएँगे:-

**पार्ट-A:** इस रिटर्न का पार्ट-A जी.एस.टी.आर.-1 एवं जी.एस.टी.आर.-2 के आधार पर स्वतः ही भरा हुआ होगा जिसमें आपकी इनपुट और आउटपुट क्रेडिट होगी।

**पार्ट-B:** इसमें टैक्स, ब्याज एवं पेनल्टी की विगत होगी जो कि आपके कैश और आई.टी.सी. लेजर से स्वतः ही आ जाएगी। कैश और आई.टी.सी. लेजर की बारे में बाद में चर्चा करेंगे।



अब आप स्वयं सोच ले कि आपके रिटर्न आपके सभी खरीददारों के रिटर्न निर्भर है और इसी तरह से आपके विक्रंताओं के रिटर्न पर आपका रिटर्न निर्भर है तो अब रिटर्न भरते समय "समय सीमा" का पालन करना अति आवश्यक हो जाएगा। इस समय वैट के दौरान जो रिटर्न आप भरते हैं उनमें जिन रज्यों में त्रैमासिक रिटर्न है वहाँ वार्षिक रिटर्न को मिलाते हुए आप 5 रिटर्न भरते हैं और जहाँ मासिक रिटर्न है वहाँ आप 13 रिटर्न भरते हैं अब इन रिटर्न की संख्या 37 हो जाएगी। अभी तक आपके रिटर्न भरने के लिए 30 दिन से 60 दिन का समय दिया जाता है उसे भी घटाकर 10 दिन कर दिया गया है और इस पूरी प्रक्रिया के लिए आपको 20 दिन का समय दिया गया है इसलिए आप अभी से जी.एस.टी. के लिए तैयार हो जाएँ।



## Delhi Market Report

# Indica-Indigo Spare Parts



As On 06.06.2017

DESCRIPTION	RATES	DESCRIPTION	RATES	DESCRIPTION	RATES
Head Gasket IG	830	1910 Dia Clutch Disc-DSL (Indigo)	2472	Lower Ball Joint P (Rane)	530
Front Bush Kit IGO	325	Front Hub OE (Indigo) Tata	655	TCA M (Rane)	1150
Clutch Cable TDI	300	Brake Drum OE (Indigo)	1150	TCA P (Rane)	1150
Piston Ring IGO	2100	A. C. Idler OE (Indigo) Tata	400	H.L. Kit O.M. NM	1893
Dragling Kit IGO	832	Steering Knuckle (Indigo)	1332	Front Bumper IGO OM	2280
Tappet Normal	480	Tie Rod End (Rane)	310	Rear Bumper IGO OM	2445
Heater Plug	1090	Str Ball Joint M (Rane)	218	Front Bumper IGO CS	2809
FICD	650	Str. Ball Joint P (Rane)	190	Front Bumper IGO N/M	2905
Glow Plug Timer OE (Indigo)	690	Lower Ball Joint M (Rane)	208	Rear Bumper IGO N/M	2390

Courtesy By : KANSAL AUTO TRADERS 123, Gurunanak Auto Market, Kashmere Gate, Delhi-6 Ph. : (O) 23916961, 64775375 (M) 9811031573

GEARS

TATA

## INDICA, SUMO, SAFARI, 207DI, ACE

CLUTCH

TATA

VIR

Rane

TVS

STG & SHAFT

sona

Clutch

SFL

SFL Autocel Division

50 Years Celebration

# KANSAL AUTO TRADERS

123, Gurunanak Auto Market, Kashmere Gate, Delhi-110 006  
Phone : (O) 23916961, 64775375 (M) 9811031573 (Surenar Jain)

# बिना आधार बंद नहीं होगा बैंक अकाउंट

● अकाउंट बंद करने के लिए बैंकों के पास नहीं आया है कोई सर्कुलर

● उपभोक्ताओं को 30 जून देना होगा आधार और पैन कार्ड

इन दिनों सोशल साइट्स पर बैंक अकाउंट से संबंधित मामला वाइरल हो रहा है, जिसमें बताया जा रहा है यदि एक मई से बैंक उपभोक्ता अपने अकाउंट को आधार से लिंक नहीं कराते हैं तो अकाउंट बंद हो जाएगा। ऐसे में बिना सत्यापन जाने और सोशल मीडिया की खबरों को देख और सुनकर आमजन में असमंजस की स्थिति बनी हुई है। दूसरी ओर सरकार द्वारा किसी भी बैंक में अकाउंट को आधार कार्ड से लिंक करने को लेकर कोई सूचना नहीं दी गई। ऐसे में शहर के विभिन्न बैंकों के अधिकारियों से बात करने पर सारा मामला उजागर हुआ।

एसबीआई के असिस्टेंट जनरल मैनेजर अखिल मिश्र का कहना है कि आधार कार्ड सबके लिए जरूरी डॉक्यूमेंट्स है, पर जिन लोगों ने अपना आधार कार्ड बैंकों में जमा नहीं कराया है, उनका अकाउंट बंद नहीं होगा। विभिन्न बैंक अधिकारियों का कहना है कि इन दिनों बैंकों में आधार कार्ड सीडिंग चल रही है लेकिन कोई सूचना या सर्कुलर नहीं आया कि आधार कार्ड के नहीं होने की स्थिति में बैंक अकाउंट बंद कर दिया जाएगा।

## नए अकाउंट के लिए आधार कार्ड जरूरी:

बैंक अधिकारियों का कहना है कि अब भी ऐसे कई अकाउंट हैं, जो आधार कार्ड से जुड़े नहीं हैं। इसमें वैसे अकाउंट की संख्या अधिक है, जो पांच-सात साल पहले खोले गए थे, उस समय आधार प्रचलन में नहीं था। अब यदि कोई बैंक अकाउंट खुलवाता है तो केवाईसी में आधार और पैन कार्ड देना होगा। पुराने केवाईसी में यह नियम नहीं था।

## सरकारी लाभ पाने में जरूरी:

एसबीआई के असिस्टेंट जनरल मैनेजर अखिल मिश्र ने बताया कि सरकारी योजनाओं का लाभ लेने के लिए यह एकमात्र व्यवस्था है, इसलिए सभी लोगों को आगे आना होगा। सिंडिकेट बैंक के डिवीजनल मैनेजर आरएन बाकोलिया ने कहा कि इसके लिए बैंक ने पहले ही सभी को सूचित किया है। अकाउंट में आधार जुड़ने से लोगों को लाभ होगा।

## आधार व पैन कार्ड अवश्य बनवाएं:

आरबीआई अधिकारियों के अनुसार बैंकों को एक सर्कुलर जारी किया गया है जिसमें 30 जून तक सभी को आधार कार्ड और पैन कार्ड जमा करना है, जिनके पास आधार कार्ड नहीं हैं, उन्हें आधार बनवाना होगा। वहाँ पैन कार्ड नहीं होने पर उन्हें कृषि, गैर-कृषि फार्म भरना होगा।

## एनटीपीसी ने शुरू किया इलेक्ट्रिक कार चार्जिंग नेटवर्क

भारत सरकार की 2032 तक फुल इलेक्ट्रिकफिकेशन की महती योजना को देखते हुये पीएसयू नेशनल थर्मल पावर कॉर्पोरेशन ने ईवी चार्जिंग सेंटर में कदम रखते हुये अपने दिल्ली व नोएडा दफतरो में चार्जिंग स्टेशन शुरू किये हैं। कम्पनी की योजना दिल्ली-एनपीसीआर और देश के अन्य शहरों में भी चार्जिंग स्टेशन शुरू करने की है। एनटीपीसी 51410 मेगावॉट बिजली बनाती है और देश के कुल बिजली उत्पादन में इसका हिस्सा 15 परसेंट है।



## बैंक ही बना रहा है दबाव:

दरअसल, यह बात तबे असें से बैंकों द्वारा कही जा रही है और सरकार की ओर से भी जोर दिया जा रहा है कि आधार से लिंक होने पर ही सरकारी योजनाओं को लाभ की राशि ट्रांसफर हो सकती है। इसके बावजूद अभी भी बड़ी संख्या में अकाउंट आधार नंबर से लिंक नहीं हुआ। सूत्रों के अनुसार कुछ बैंक आधार कार्ड जमा नहीं करने पर अकाउंट बंद करने की बात कह रहे हैं ताकि

दबाव से आधार नंबर का लिंक शीघ्र पूरा हो, लेकिन आरबीआई के अनुसार बैंक अकाउंट को बंद करने या आधार कार्ड जमा करने की कोई मियाद तय नहीं की गई है।

## आधार को बैंक अकाउंट से लिंक करने के फायदे:

आप आधार कार्ड को अपने बैंक अकाउंट से लिंक करते हैं तो ज्यादातर लोग बैंक अकाउंट से आधार कार्ड को लिंक करने को पीछे सिर्फ गैस सब्सिडी हासिल करने को ही कारण मानते हैं लेकिन वास्तव में इसके अन्य फायदे भी हैं। आधार कार्ड को बैंक अकाउंट से लिंक करने पर आप ई-बैंकिंग की मदद से अपना इनकम टैक्स रिटर्न भर सकते हैं। इसके अलावा एलपीजी पर मिलने वाली सब्सिडी का भी लाभ उठा सकते हैं।



# Delhi Market Report



# ENGINE PARTS

As On 06.06.2017

## USHA PISTON & RINGS

PISTON	PRICE	PISTON	PRICE	RINGS	PRICE	RINGS	PRICE
SE SHIM W	3800	1612 TURBO W	6600	HTCR	1300	407 S2S	1800
DI SHIM W	3880	697 WT W	6500	SSTR	1600	1612 NA	3000
SE 3RV W	4600	697 3RV W	6600	3 RV-92	2075	1612 DVM	3500
3 RV WT W	4600	407 Turbo W	4700	3 RVDVM-92	2450	608/1612 NA	3000
Tata 407 W	4600	1612 GT-W	7300	3 RV S2S	1725	1612 S/DVM	4600
Tata 407 (WT) W	4600	407CP Gold Ring	2500	Tata 407	2150	1612 S2S	2350
SUMO W	3500	1612 CP Gold Ring	3500	407 DVM	2500	OM 352	2450
				407 S/DVM	2850	Sumo Dvm	2100
						Sumo SSTR	1575

## IPL PISTON & RINGS

PISTON	PRICE	PISTON	PRICE	RINGS	PRICE	RINGS	PRICE
SE W	3800	AC 77mm	550	DI (9448)	950	1612 (9505) Q6	3450
DI W	3800	AC 94mm	550	3 RV(9486)	1600	1612 (9507) Q6	3700
SE 3RV W	4400	9536Q6	3500	3 RV(9482)	2000	1612 (9508) Q6	4100
407 W	4400	9536Q4	2500	407 9503 Q4	2550	1612 (9509) Q6	3800
697 NA	6300			407 9505 Q4	2300	1612 (9534) Q6	3800
T.CUMMINS W	7150			407 9509 Q4	2550	AC 70mm/ 94 mm	100
609 W	4400			407 9534-Q4	2600	AC 77mm	100
AC 70mm	550			1612 9503 Q6	3700	CUMMINS	2550

## MPR PISTON & RINGS

PISTON	PRICE			RINGS	PRICE	RINGS	PRICE
SE W	3800			SE SL	1400	1612 M/GOLD	3000
DI W	3800			SE SGL	1525	1612 M/PLASMA	3650
SE 3RV-W	4200			407 T/STEEL	1850	1612 HILL STAR	3350
407 W	4200			407 SGL	1650	1612 SGL	2400
609 W	4260			407 M/GOLD	2150	3RV T/STEEL SE	1900
CUMMINS W	6900			407 M/PLASMA	2250	3 RV HILL STAR 92	2600
1612 - 3RV W	6100			407 HILL STAR	2700	3 RV SGL 92	1600
				1612 T/STEEL	2600		2350

## GOETZE PISTON (Without RINGS)

PISTON	PRICE	PISTON	PRICE	PISTON	PRICE	PISTON	PRICE
490 W	7300	491 W	7700	350	5500	481 W	7500
460 W	7300	445 W	5000	489 W	9600	A.C. 400	550
461 W	5000	466 W	5000	710 W	7600	4811	7600
440 W	3500	439 W	3800	A.C. 401	550	4813/1616/5815	9500
777 W	7200	A.C 620	550	465 W	4600		
493 W	NA	482 W	4500	475 W	4200		
479 W	4400	496 W	7400				

## GOETZE PISTON RINGS

RINGS	PRICE	RINGS	PRICE	RINGS	PRICE	RINGS	PRICE
5310 DCES	1425	5321 TSSMOI	3550	5321 PLASMA	3050	5316	2800
5310 SHAKTI	1675	6871 TSSMOI	2550	6871 TSSMOCES	2550	5321 Challenger	3050
5314 SHAKTI	2550	5326 TSSMOI	3600	5321 M/PLUS	4075	6891	4450
6881 TSIDCES	2750	6873 Moly Plus	2100	A.C. 5311	100	6871 PLASMA	1950
5326 PLASMA	3150	A.C. 5302	100	A.C. 5302 ES	100	5321 TKDCES	3050
6873 PLASMA	1750	6871 M/PLUS	2750	5310 TSDCPGS	2000	A.C. 5307	100
A.C. 5319	100	5317	2950	5314 TSIDPEGES	2200	6889	2750

Courtesy By : ADARSH MOTORS (INDIA) 255, G.N.A. Market, K. Gate, Delhi-6 Ph : (0) 23919166, 23923011 (M) 9953733187, 9711077288

# 47 फीसदी लोग गाड़ी चलाते समय करते हैं

## फोन पर बात

विकिपीडिया

सेवलाइफ फाउंडेशन और वोडाफोन इंडिया लिमिटेड ने नई दिल्ली में थीम 'सेफ्टी इन मोबिलिटी' के तहत भारत को पहली रिपोर्ट जारी की। अध्ययन के अनुसार 94 फीसदी लोग मानते हैं कि गाड़ी चलाने समय मोबाइल फोन का इस्तेमाल खतरनाक है, किन्तु इनमें 47 फीसदी इस बात को स्वीकार भी करते हैं कि वे गाड़ी चलाने समय फोन सुनते हैं।

रिपोर्ट 'डिस्ट्रैक्टेड ड्राइविंग इन इंडिया: अ स्टडी ऑन मोबाइल फोन यूजेज, पैटर्न एंड बिहेवियर' का अनावरण वोडाफोन इंडिया के रेयुलेंटरी एवं सीएसआर निदेशक पी. बालाजी तथा सेवलाइफ फाउंडेशन के ऑपरेशंस निदेशक साजी चेरियन के द्वारा किया गया। साथ ही इस अवसर पर सड़क परिवहन एवं राजमार्ग मंत्रालय के संयुक्त सचिव अभय डेमले ने व्हॉट्सएप सेवलाइफ फाउंडेशन 'रोड सेफ' मोबाइल एप्लीकेशन लॉन्च किया।



गए 34 फीसदी चालकों ने बताया कि वे वाहन चलाने के दौरान फोन पर बात करते समय अचानक ब्रेक लगाते हैं, जबकि 20 फीसदी चालकों ने बताया कि वे वाहन चलाने समय मोबाइल फोन का इस्तेमाल करने के कारण सड़क दुर्घटना का शिकार होने से बचे हैं। सर्वेक्षण के परिणाम दर्शाते हैं कि 96 फीसदी यात्री अपने आप को असुरक्षित महसूस करते हैं। इस मौके पर अभय डेमले ने कहा कि भारत सरकार दुर्घटनाओं एवं मौतों की संख्या को कम करने के लिए प्रतिबद्ध है।

भारत में किया गया अपनी तरह का यह पहला सर्वेक्षण अंतरराष्ट्रीय शोध एजेंसी कंटर पब्लिक के द्वारा किया गया, जिसमें 8 शहरों के 1749 वाहन चालक शामिल थे। इन वाहन चालकों में दोपहिया, तिपहिया और चार-पहिया वाहन चालक सहित ट्रक/बस के चालक भी शामिल थे। अध्ययन किए

लोकसभा द्वारा मोटर वाहन संशोधन विधेयक पारित किया गया है। मानसून सत्र में विधेयक पर विचार किए जाने की संभावना है आम जनता को वाहन चलाने समय फोन को नजरअर्दा करने के बारे में शिक्षित करने के लिए एक छोटा ऑडियो-विजुअल ओकेटूटनोर भी लांच किया जा रहा है।



Contact : Mr. Gautam Narang # 09868378628  
1089/1, Shiv Motor Market, Kashmere Gate, Delhi-110 006  
Phones : (O) 23985212, 23945212 (M) 09654329576, Fax : 011-23945212  
Email : naranngplus@gmail.com

Specialist in:

- Fuel Injection Pipes
- Brake Pipes
- Diesel Pipes
- Fuel Lines

**the future of pipes**

TM

---

Nylon Pipes for T/C Vehicles.

---

Hydraulic Power Steering Pipes  
(for All Tata & Leyland vehicles)

---

Teflon Pipes for Latest Tata Cummins Engine  
Rubber Hoses & spares for Tata Cummins Engine  
High Pressure Hose for JCB, L&T, Pocolin, Samsung  
Fuel Injection Pipes for T/C Rotary Pump Engines

Dealers  
Enquiry  
Are  
Solicited

# NARANG PIPES INDIA (REGD.)



# Delhi Market Report



# ENGINE PARTS

As On 06.06.2017

## PERFECT CIRCLE RINGS

RINGS	PRICE	RINGS	PRICE	RINGS	PRICE	RINGS	PRICE
CSA 3mm	1600	407 Express Moly	2650	1612 GNS	3050	2515 Ex King Moly	4250
GX 3mm	1200	407 GNS	2150	CUMMINS PVD	3700	Temoly	2700
2 in 1	1350	1612 PSCSM	2375	3RV DUCTILE	1850		
407 PSCSM	1750	1612 MCSM	3500	3RV C/FLASH	2050		
407 King Moly	2750	1612 MGN	3675	1612 King Moly	3950		
407 MCSM	2250			1612 Express Moly	3800		

## BI-METAL (Main & Connecting)

MODEL SIZE	STD	010	020	030	040	050	060
Tata Main/Connecting SE	1985	2060	2060	2060	2140	2140	2140
Tata Connecting DI & SE	835	865	865	865	905	905	870
Tata Main/Connecting DI	2080	2170	2170	2170	2225	2225	2140
Tata Main/Connecting 1312	1590	1645	1645	1645	1695		
Tata Connecting 1312	825	860	860	860	895	895	860
Tata Main/Connecting 1510	1925	1995	1995	1995	2095	2095	2015
Tata Main/Connecting 407	1380	1430	1435	1435	1480	1475	1420
Tata Main/Connecting 609	1340	1390	1390	1390	1475	1475	1400
Conn 407/609	555	575	575	575	575	600	575
A. C. (Old Model) SE	105	105	105	100	105	105	105
A. C. (New Model) 1510	105	105	105	105	105	105	105
Thurst Washer (O/M)	165						
Thurst Washer (N/M)	165						

## KIRLOSKAR (Main & Connecting)

MODEL SIZE	STD	010	020	030	040	050	060
Tata Main/Connecting SE	1735	1785	1785	1785	1855	1855	1855
Tata Connecting DI & SE	735	745	745	745	770	770	770
Tata Main/Connecting DI	1855	1910	1910	1910	1965	1965	1965
Tata Connecting 1510	735	760	760	760	790	790	790
Tata Main/Connecting 1510	1685	1735	1735	1735	1835	1835	1835
Tata Main/Connecting 407	1195	1325	1325	1325	1380	1380	1380
Main/Connecting 609	1195	1325	1325	1325	1380	1380	1380
Thurst Washer (O/M) & N/M)	185						

## TAVERA/QUALIS Imported Item

Particulars	Rate	Particulars	Rate
Clutch & Pressure Tavera PHE	2550	Full Gasket Kit Tavera Imported	1400
Steering Motor TC without shaft Quanzing	2750	Full Gasket Kit Tyoto Imported	1500
Steering Motor 1612 Shaft type Quanzing	2750	Tappet Guide Pefco 1612	700
Steering Pump TC SORL	2900	Fuel Transfer Motor Imported	900
Steering Pump 1612 SURL	2900	Half Jain Kit Safari/Victa Polyrub	430

Courtesy By : ADARSH MOTORS (INDIA) 255, G.N.A. Market, K. Gate, Delhi-6 Ph. : (0) 23919166, 23923011 (M) 9953733187, 9711077288

## Subscription Rates



Period	Dispatch through Govt. Post	Dispatch through Courier
One Yearly Subscription	400.00	800.00
Three Yearly Subscription	1000.00	2200.00
Five Yearly Subscription	1500.00	3500.00
Life Time Subscription (15th Year)	3000.00	9000.00

# सियाज़, अर्टीगा और स्कार्पियो को नहीं मिलेगी

## वाहन-उद्योग + फेम सब्सिडी

- सरकार ने फेम स्कीम के दायरे से माइल्ड हाइब्रिड सिस्टम को बाहर किया।
- मारुति के दो और महिन्द्रा के एक मॉडल में माइल्ड हाइब्रिड सिस्टम है।

इसे यू-टर्न कहें या कोर्स करेक्शन समझ नहीं आ रहा। भारत सरकार ने पहले फेम स्कीम को तहत माइल्ड हाइब्रिड मॉडलों को सब्सिडी दी, मारुति और महिन्द्रा ने कुछ मॉडलों को माइल्ड हाइब्रिड अवतार लॉन्च किये लेकिन अब अचानक ऐसे मॉडलों को मिल रही सब्सिडी को खत्म कर दिया गया है। अभी पिछले सप्ताह ही सीएसई (सेंटर फोर साइंस एंड एन्वायरनमेंट) ने माइल्ड हाइब्रिड मॉडलों पर फेम सब्सिडी की आलोचना की थी। इस सब्सिडी का फायदा जिन मॉडलों को सबसे ज्यादा मिला है उनमें मारुति (अब नेक्स) की सियाज़ और अर्टीगा के अलावा महिन्द्रा की स्कार्पियो शामिल हैं।

सरकार को नोटिफिकेशन में अब फेम सब्सिडी के दायरे से माइल्ड हाइब्रिड मॉडलों को अलग कर दिया गया है। जबकि मूल नोटिफिकेशन में माइल्ड हाइब्रिड, स्टूनिंग हाइब्रिड, प्लान इन हाइब्रिड और इलेक्ट्रिक व्हीकल को फेम सब्सिडी के लिये योग्य माना गया था। भारत सरकार ने फेम स्कीम की घोषणा वित्त वर्ष 2015-16 के बजट में की थी और इसका मकसद देश में ग्रीन गाड़ियों की सेल्स, प्रॉडक्शन और डवलपमेंट को बढ़ावा देना है। फेम स्कीम के जरिये टू-व्हीलर को 29 हजार रुपये तक और कार पर 1.38 लाख रुपये तक की सब्सिडी मिल रही है। पहले दो वित्त वर्ष के लिये स्कीम का बजट 795 करोड़ रुपये रखा गया था। मारुति ने अर्टीगा और सियाज़ को डीजल वैरियंट्स में एएफसीवीएस हाइब्रिड किट का इस्तेमाल कर इस स्कीम का सबसे ज्यादा फायदा उठाया। फिर डीजल को लेकर कस्टमर की बेरुखी को भी हाइब्रिड तद्दुका लगाकर कम्पनी एक हद तक कम करने में कामयाब रही है। दिल्ली में लागू हुये ट्रेफिक फॉर्मूले ऑड-ईवन से भी इन माइल्ड हाइब्रिड डीजल गाड़ियों को बाहर रखा गया था। माइल्ड हाइब्रिड सिस्टम में एक इलेक्ट्रिक मोटर होती है जो ब्रेक रीजनरेशन से बैटरी में सेव हो रही एनर्जी से चलती है और इंजन को एकस्ट्रा पावर देती है। दावा है कि इस सिस्टम से मायलेज बढ़ता है और एमिशन कम होते हैं। फेम स्कीम के तहत मारुति सियाज़ और अर्टीगा को 13 हजार रुपये की सब्सिडी मिल रही थी और सब्सिडी के दम पर इसके वॉल्यूम में ग्रोथ दर्ज की गई। अभी हाल ही सियाज़ ने 1.5 लाख यूनिट्स के लेवल को पार किया है। सरकार के आंकड़े बताते हैं कि फेम स्कीम की सब्सिडी का

## ड्राइवरलैस बस का पेरिस में ट्रायल

जर्मनी और ऑस्ट्रेलिया के बाद अब पेरिस की सड़कों पर ऑटोनोमस बस के ट्रायल शुरू किये हैं। पेरिस में परखने के लिये दो ई-बसों को उतारा गया है जिनमें 10 सवारियों की जगह है। इन बसों के लिये स्पेशल लेन बनाई गई जो अभी फिलहाल दो रेलवे स्टेशनों को जोड़ती है। पेरिस के डिप्टी मेयर ज्यॉं लुई मिसिका के अनुसार गुरुवार को शुरू हुआ इन बसों का परीक्षण तीन महिनों तक चलेगा। यह लेजर कैमरे के जरिए लोगों व सामने आने वाली चीजों को पहचानते हुये आगे बढ़ेगा। पेरिस ट्रांसपोर्ट नेटवर्क की प्रमुख हेड एलिसाबेथ बोर्न ने कहा लोगों को पर से रेलवे स्टेशन तक पहुंचाने के लिए इन बसों का प्रयोग शुरू किया गया है। हमारा सपना है कि ये बस एक दिन यात्रियों को डिमांड पर उन तक पहुंचें और उन्में मॉडल तक पहुंचाने में मदद कर सकें।



## In the Name of Fame

Vehicle	Units Sold
Low Speed 2W	33496
High Speed 2W	1582
Mild Hybrid 4W	73633
Strong Hy. 4W	1949
Electric Car	1230
Electric LCV	10
<b>Total Units</b>	<b>111897</b>

फायदा महिन्द्रा ई2ओ जैसी 1230 फुल इलेक्ट्रिक कारों को मिला है जबकि 10 ई-एलसीवी भी बिके हैं। फेम स्कीम के तहत 33496 टू-व्हीलर बिके हैं वहाँ 73633 माइल्ड हाइब्रिड गाड़ियों को इसका फायदा मिला है। अभी तक इस स्कीम के तहत 1.51 करोड़ रुपये के सब्सिडी क्लेम सरकार को मिले हैं। सरकार के इस फैसले पर मारुति सुजुकी के प्रवक्ता ने कहा है कि हाइब्रिड गाड़ियों के ट्रेंड की दिशा में माइल्ड हाइब्रिड पहला कदम है। सियाज़ और अर्टीगा में माइल्ड हाइब्रिड सिस्टम लगा है जिसके चलते ये बेस्ट इन क्लास मायलेज देते हैं। सरकार के फेम इन्सॉल्व बंद करने से कोई बड़ा असर नहीं पड़ेगा और कम्पनी कस्टमर को इस टेक्नॉलॉजी का फायदा देती रहेगी।

**TVP**  
AUTOMOBILE PIPES

- Fuel Injection Pipes
- Hyd. Brake Hoses
- Power Steering Hoses
- Steel Brake & Lub. Oil Pipes
- Hyd. Lift Hoses
- Flexible Diesel Pipes
- Airbrake Pipes

Manufacturer of Automobile Pipes For Tata, Leyland

Available Nylon Pipes for C/T Vehicles  
All Hydraulic Power Steering Pipes For All Tata & Leyland  
Material & Labour Contractor

**TAURAS VENUS PIPES (INDIA)**

T-175, 1st Floor, Gali Ram Mandir Wali, Roshanara Bagh, Delhi-110007  
Mobile : 8368718081, 9210350679 Email : taurasvenuspipes@gmail.com





# Delhi Market Report



# ENGINE PARTS

As On 06.06.2017

## MENON (Main & Connecting)

MODEL SIZE	STD	010	020	030	040	050	060
Tata SE Main/Connecting	1400	1425	1325	1425	1450	1400	1450
Tata 1612 Main/Connecting	1350	1370	1370	1370	1400	1380	1400
Tata TC Main/Connecting	1360	1428	1325	1425	---	---	---
Tata 407 Main/Connecting	900	915	915	915	950	900	950
Tata Sumo Main/Connecting	700	710	710	710	790	700	740

## ENGINE VALVES

MODEL	EVL	KAR	USHA	KIRLOSKAR	Tata SE	240
CROME	1150.00	1050.00	1100.00	925.00	Tata 1612	260
MODIFIED	1150.00	1050.00	1100.00	925.00	Tata TC	380
Tata 1312	1650.00	1450.00	1500.00	1400.00	<b>CAME BUSH (MENON)</b>	
Tata 407	1200.00	1050.00	1050.00	950.00	Tata SE	225
Tata 207	900.00	850.00	875.00	2250.00	<b>THRUST WASHER (MENON)</b>	
Tata TC	3500.00	2000.00	2400.00		Tata SE	130
<b>C. R. BUSH (KIRLOSKAR)</b>					Tata 1612	135

## C. R. BUSH (KIRLOSKAR)

SIZES	DI	SE	1312	407	E&D	D&E
STD	200.00	205.00	305.00	215.00	330.00	200.00
1st O/S	205.00	210.00	305.00	225.00	330.00	250.00

## GASKETS

ITEMS	DYNA SEAL	BANCO P/SEAL	VICTOR 2000	ITEM	EVL	FRIENDS	
FULL SET TC TELCO	5500.00	2600.00	2700.00	DI	270.00	170.00	
Full Set SE	800.00	800.00	750.00	407 O/M	355.00	120.00	
Full Set 1612	850.00	835.00	750.00	407 N/M	355.00	120.00	
Full Set 407	700.00	750.00	700.00	1312 O/M	480.00	170.00	
Full Set 608	850.00	890.00	800.00	1312 N/M	480.00	170.00	
Full Set 609	800.00	815.00		<b>KROSS</b>			
Full Set Leyland 370	1150.00			ITEM	SE	1612	407
Full Set Leyland 411	1150.00			DORI	100.00	115.00	100.00
Half Set SE	500.00	50.00	460.00	T/SEAL	50.00	50.00	53.00
Half Set Tata 1612 & 608	515.00	515.00	500.00	V/SEAL 1612	100.00	130.00	--
Half Set Tata 407	450.00	415.00	400.00	SPACER CUT	75.00		
Half Set Tata 608	525.00	500.00	490.00	SPACER PLAIN	70.00		
Half Set Tata 609	450.00	450.00	4800	O.P. VALVE	100.00		
Half Set Leyland 370	80.00			Main Bearing Oil Seal Tata Cummins		480	
Half Set Leyland 411	800.00			Timing Oil Seal Tata Cummins		295	
Head Gasket SE	350.00	325.00	310.00	Valve Stem Seal Tata Cummins		400	
Head Gasket 1612 & 608	40.00	375.00	360.00	Valve Stem Sela Tata Cummins N/M		390	
Head Gasket 407 & 609	250.00	255.00	235.00	Oil Pressure Valve Assy. Tata Cummins		115	
Head Gasket 608	410.00		375.00	Gear Box Small Tata GB-40		40	
Head Gasket 609	245.00		230.00	Gear Box Big Tata GB-40		55	
SUMO FULL SET	1100.00	650.00	980.00	Gear Box Small Tata GB-50		50	
SUMO HEAD GASKET	600.00	575.00	515.00	Gear Box Small Tata GB-60		50	
9915 X TAPPET	170.00	110 & 120	185.00	Gear Box Big Tata GB-60		65	
407 TAPPET	130.00	110.00					

Courtesy By : ADARSH MOTORS (INDIA) 255, G.N.A. Market, K. Gate, Delhi-6 Ph. : (O) 23919166, 23923011 (M) 9953733187, 9711077288



# RMP<sup>®</sup> BEARINGS

PRODUCTS MADE WITH PRECISION AND PASSION

Quality that  
Recognised  
by World



Tier 2 / Complete Range of Products for



RMP BEARINGS LIMITED  
Station Road, Ranpur - 382 245,  
Dist. : Ahmedabad, Gujarat, INDIA  
Phone : +91 2711 238227, 238343,  
Fax : +91 2711 238496  
Email : mail@rmpbearings.com,  
Website : www.rmpbearings.com

OEM Customers



1978 - 2013

REGD. OFFICE  
08, Pragatishil Society,  
Opp. Mangal Maltry Hall, Paldi,  
Ahmedabad - 380 007,  
Phone : +91-79-26581492  
+91-79-26574746  
Fax : 91-79-26589135





# MAKINO AFTERMARKET VROOMS TO 100 CRORES: CORE TEAM CELEBRATES IN THAILAND

For nearly 3 decades Makino has set high industry standards with cutting edge technology breakthroughs (Fibro clutches & assembly solutions-ICA & CCA), channels partners' management & HR excellence. It's dedicated manufacturing plants with R&D facilities and a maverick sales team led by Praveen Bajaj, Makino Aftermarket has grown impressively year on year. Rishubh Bhandari, Director Makino Automotive & Head Aftermarket, is a successful business thought leader who relentlessly strives to boost brand Makino across customer touchpoints. Sharing his brand passion for establishing Makino as market leader-innovator, Rishubh Bhandari said, "A company is as good as its people & products and at Makino we focus on continuously enhancing our product & people management to be amongst world's best. Our breakthrough product and solutions in automotive clutches and brakes for 2, 3 & 4 wheelers, highly motivated teams & excellent market relationships have helped us race ahead with impressive 100 crores in sales revenues." To boost leadership team morale, they were sent to Thailand's sun-kissed beaches for a well deserved 100 crores sales target achievement celebratory holiday. This core team from Makino Aftermarket's divisions viz. Praveen Bajaj, Ajay Sood, Nittin Chaudhari, Nasim Akhtar, Roshan Rana, Beer Singh Rana, Khalid Nihal Siddiqui, Atul Mandal, Yogendra Singh, Ajay Dawar, Sandeep Awasthi, Vipin Gupta.



Makino Automotive's Core Team Celebrating In Pattaya



The team thoroughly enjoyed some of the choicest tourist attractions of Thailand-Bangkok (Golden Buddha Monastery & Marble Temple), Pattaya Beach, Sriracha Tiger Zoo, Coral Island (speed boat racing & parasailing). Meals were made memorable at top Indian food restaurants at top hotels offering delicious Indian cuisine. After the hard grind of past 12 months wherein the team spent sleepless nights in achieving the highest ever 100 crores in Aftermarket sales, this Thailand visit was a refreshingly unique reward. With this hardworking team's motto being 'work is worship', they found time to have brainstorming sessions to set course for even higher targets with new innovations to accelerate Makino's success-momentum. They were in regular touch with their brand innovation experts at boutique consulting firm BRANDisrupt for devising disruptive branding and customer delight innovations across marketing, sales, and employee management. Theirs was a collective decision of making Makino a customer journey focused market leader that thrives in winning with superior products, solutions, and relationships with channel partners, internal teams & suppliers.

This well deserved Thaliand trip was fruitful & invigorating as the team on their return, met with Rishubh Bhandari to concretize their future plans for brand domination across all 2, 3, & 4 wheelers products and significantly expand global exports. Post this landmark meeting Makino Aftermarket has shaken up the auto parts & components market with new brand innovations, sales commission structures, and great new product launches in 4 wheeler segment to cement its market leadership in automotive clutches, brakes & brake linings. This memorable Thailand trip has led to many new market initiatives like special focus on building a customer community amongst growing numbers of taxi & SUV owners. Truly Makino is all set to shake up the market in many wow ways.

## **AUTOMOTIVE** **CLUTCHES & BRAKES**

**FOR 2 & 3 WHEELERS**



ज्यादा माईलेज का कमाल  
चले सालो साल  
ऑटोपाल बेमिसाल



- ➔ Intelligently Engineered
- ➔ Endurance tested for Long Life
- ➔ Compatible for Fast Charging
- ➔ Rear suspension for Comfortable Ride
- ➔ Equipped with Reversing Lights
- ➔ Skid proof Tyres for Strong Road Grip
- ➔ Smart Lights for More Visibility
- ➔ Extended Warranty

- ➔ भारत सरकार द्वारा मान्यता प्राप्त
- ➔ न्यूनतम खर्च आमदनी ज्यादा
- ➔ बैठने को आरामदेय जगह
- ➔ धूप-बारिश से सुरक्षित
- ➔ बेहतरीन व अनेक कलर में उपलब्ध



Feel Free Contact for : Dealership / Distributorship

## **Autolite India Limited**

**Electric Vehicle Division**

D-469/9A, V.K.I. Area, Jaipur - 302013 • Mob. 9352244403

Email: [evmktg@autopalm.com](mailto:evmktg@autopalm.com)



### **Group of Companies**

- Autolite Manufacturing Ltd. (Pantnagar)
- Palsoft Infosystems Ltd. (Jaipur)
- Tanishka Autocomponents Pvt. Ltd.
- Autopal Inc. (Texas, USA)
- Autolite Shanghai Co. Ltd. (China)

॥ श्री विश्वकर्माय नमः ॥

**AMAR**

**AUTO PARTS**

- KAMANI CLIPS FOR ALL VEHICLES
- SILENCER CLIPS & PATTI FOR ALL VEHICLES
- KAMANI CLIPS PIPES, BOLTS & RIVETS
- AXLE COVER PATTI FOR TATA & LEYLAND
- "U" CLAMP PATTI
- KAMANI SIDE WASHERS FOR ALL VEHICLES

**VISHWAKARMA** *Auto Enterprises*

MANUFACTURER FOR ALL TYPE OF KAMANI CLIPS & KAMANI SIDE WASHERS & AUTO PARTS

A-6-A, Transport Nagar, Agra Road, Jaipur-302 003 (Raj.) India.  
Ph.: 0141-2642685, 4012685 Mobile : 9928857766, 9928460420  
E-mail : vishwakarmaautoentp@gmail.com

# UNIK



# UNIK

An ISO 9001 : 2000 Co.

OEM Supplier to :

Tata  
Eicher  
AMW

A Complete  
Range of Brake Lining  
Brake Pads, Brake Shoe  
Clutch Plate & Pressure Plate  
For



# UNIK JET



Dealers Enquires are Solicited for Unrepresented Areas

**FRIENDS AUTO INDIA LTD.**

38-A, Industrial Area, NIT Faridabad

Phone : 0129-4029996

Contact Person :

Mr. Suman Verma (G. M. Mkt. & Sales) # 99873668889

Authorised Distributor For Rajasthan :

## KUMAR ENTERPRISES

B-XI 31 & 32, Automobile Nagar, Jaipur-302 003 (Rajasthan)

Ph. : (0) 0141-2640940, 3240145 E-mail : kumarenterprises.unik@gmail.com

Contact Person : Mr. Ramit Kumar # 98292-12009 Mr. Rajat Kumar # 99299-58881



# A HOUSE OF AUTO ELECTRICAL PARTS & LIGHT ACCESSORIES FOR ALL VEHICLES

**ROOTS**<sup>®</sup>  
No.1 in Horns



Excellence in Lighting

BULBS

**PHILIPS**  
Bulbs



**Reliance**

Auto Electrical Parts



Auto Electrical Parts



Auto Electrical Parts

**MINDA**

Auto Electrical Parts



HORNS



Side Mirror



Carban Bushes



BULBS



Automobile Wires  
And Cables



Auto Electrical  
& Ignition Parts



Auto Cable



Self Alt. Carbon



Rear View Mirror



Auto Electrical Switches



Lighting



Lighting Accessories



FIELD COILS



BULBS



Lucas-TVS  
Auto Electrical Parts



Switches



BUSH



AUTO ELECTRICAL EQUIPMENTS



Auto Switches



Genuine Spares



AUTO ELECTRICAL PARTS



Side Door Mirror



Self Housing



Auto Electrical  
Equipments



WIPER BLADE



Pinion Garari

Authorised Distributors & Stockists

# MODI SALES

B-55, Transport Nagar, Jaipur-302003 Phone : 0141-2642049, 4108440

Mobile : 94142-28146, 96603-77525, 99288-38146 E-mail : sushilmodi60@gmail.com



# प्रियस: ब्रेक लगाते ही बैटरी को चार्जिंग पावर मिलेगी

वाहन-उद्योग

हाल ही में टोयोटा ने फोर्थ जनरेशन वाली नई हाइब्रिड कार प्रियस लॉन्च की है। ये कार दुनियाभर में चलने वाली फोर्मस हाइब्रिड कार मॉडल्स में से एक है। टोयोटा का ये मॉडल वर्ष 1997 में पहली बार जापान में विक्री के लिए उतारा गया था। जबकि दुनियाभर में ये मॉडल वर्ष 2000 में सामने आया। लगभग दो दशक में टोयोटा ने प्रियस को 35 लाख से ज्यादा मॉडल विक्र चुके हैं। एक बार फिर टोयोटा देखा में फोर्थ जनरेशन वाले मॉडल के साथ देश में लॉन्च हो चुकी है। आपको बता दें कि 2010 में टोयोटा ने देश में पहली सेडान श्रेणी की जो हाइब्रिड कार उतारी थी वह प्रियस ही थी। उस समय कार को ज्यादा सफलता नहीं मिल पाई थी। अब एक बार फिर प्रियस नए संस्करण के साथ भारतीय बाजार में आई है। इस कार का लुक सामने से देखने में शाप की 'V' शोप जैसा है। इसमें मल्टी एज वाले हेड लैम्प दिए गए हैं। कलर ऑप्शन में भी शाप वैरिएशन दिए गए हैं। इसमें कंफर्ट सिटिंग के हिसाब से लेदर सीट दी गई हैं। कबिन को काफी आकर्षक बनाया गया है, इसके सेंटर में दिया गया ट्रांसमिशन कंट्रोल सिस्टम जायं स्टिक जैसा फील देता है। इस कार को टोयोटा ने पहली बार टीएनजीए (टोयोटा न्यू ग्लोबल आकॉर्डेक्वर) प्लेटफॉर्म पर तैयार किया है।

स्टियरिंग व्हील में कई कंट्रोलिंग ऑप्शन, कार की स्टियरिंग में मल्टी डायमेंशनल स्विच दिए गए हैं जिससे टिप, वॉल्यूम, कॉल रिसीविंग कर सकते हैं।



## लो पॉइंट

इस कार में कुछ खासियां भी हैं, एक्सपर्ट्स के अनुसार पिछले हिस्से का लेंगरूम और कीमत के मुताबिक इसके फीचर निराश करते हैं।

कबिन को भी खास बनाने के लिए इसमें मल्टीलेयर्ड डैशबोर्ड दिया गया है। सेंटर में 7.0 इंच का टचस्क्रीन प्लॉटिंग कंसोल भी लगाया गया है।



कलर हेड अप डिस्प्ले, एयरक्राफ्ट टेक्नेलॉजी इंस्पायर्ड फीचर है। जहां दाईं ओर विंड स्क्रीन पर स्पीड, हाइब्रिड सिस्टम इंफो इंडीकेटर और डायरेक्शन दिखाई देता है।



Manufacturer of :  
Fly Wheel Ring Gears & Other Auto Parts



डाइव मोड स्विच, कार डाइव करते समय नॉर्मल, इको पावर या इंडी जिस मोड्स में डाइव करना हो इस स्विच से चयन किया जा सकता है।

ऊंचाई 1490 चौड़ाई 1760 और लंबाई 4540 एमएम है। सुरक्षा के लिहाज से इसमें 7 एयरबैग, एबीएस, ट्रेक्शन कंट्रोल, सभी सीटों के लिए सीट बेल्ट वार्निंग, रिअर फॉग लैंप जैसे फीचर हैं। वहीं अन्य फीचर्स की बात करें तो इसमें वायरलेस चार्जर, रेन सेंसर वाले वाइपर्स, सीट हीटर और इयूअल ऑटो एसी, स्मार्ट एंटी सिस्टम है।

**कीमत:** रु. 38.96 लाख

**फीचर:** पावर 98 एचपी टॉक 142 एनएम ट्रांसमिशन सिस्टम सीवीटी इंजन 1798 सीसी फ्यूल इकोनॉमी 26.27 कंपीएल

## हाई पॉइंट

एक्सपर्ट्स के अनुसार का लुक, फ्यूल एफिशिएंसी और हाइब्रिड पावर सिस्टम इसको खास बनाता है।

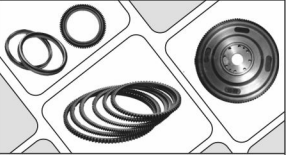

## FITWELL AUTO INDUSTRY

Plot No. 48, Ajay Nagar, Backside Indl./Estate, Jalandhar - 144004 (Ph.)  
Mobile : 9357753996, 9357253996, 9317908900  
Email : fairing125@gmail.com, asmadaan@gmail.com

**DISTRIBUTOR ENQUIRIES SOLICITED**



# Delhi Market Report BEARINGS

AS ON 06-06-2017

BALL ROLLER BEARINGS					Size	SKF	NBC	TATA	FAG	Size	ABC	SKF	NBC
6003	105	88	75	70	6308-N	435	385	402	360	33111	580	700	575
6004	115	80	80	85	6309	700	490	429	33112	840	-	850	
6004-2 RS	150	95	95	105	6309 N	705	510	445	480	331257	620	710	555
6005	128	98	90	85	6310	710	510	445	480	33215	1240	1425	1340
6005-2RS	160	131	115	110	6310 N	710	540	468	500	3659	410	-	265
6006	165	136	115	110	6311	1045	800	700		77213	1380	1575	-
6007	172	131	130	130	6312	1235	1000	885		11590/20	214	260	190
6007-2RS	216	185	165	140	6313	1425	1080	946		11949/10	230	260	235
6010	379	270	255		1838001	158	124	110		12649/10	260	295	300
6200	72	50	50	50	6308ZN	455	450			1988/22	240	280	245
6200-2RS	88	80	70	60	<b>TAPPER ROLLER BEARINGS</b>								
6201	61	43	45	50	Size	ABC	SKF	NBC	Size	24780/20	380	470	360
6201-2RS	88	77	70	75	30203	160	185	175	25572/20	380	480	385	
6202	67	44	50	65	30204	185	205	175	25577/23	330	490	430	
6202-2RS	95	79	75	75	30205	180	220	190	25590/20	415	530	490	
6203	84	60	60	80	30206	260	290	280	25590/23	-	490	500	
6203-2RS	112	90	85	90	30207	280	315	270	25877/21	340	425	355	
6204	120	92	90	90	30208	420	490	455	2789/20	370	440	-	
6204 N	120	102	95	90	30209	320	365	285	28580/21	450	525	475	
6204-ZZ	155	110	120	130	30210	370	390	455	31594/20	-	550	510	
6205	162	135	130	130	30211	570	660	580	320/32	230	260	245	
6205-2RS	205	165	160	175	30212	570	-	615	344/32	390	465	-	
6206	247	175	170	200	30218	750	-	-	3984/20	700	870	785	
6206-2RS	278	230	223	220	30302	195	210	188	414/18	400	525	490	
6207	240	205	198	180	30303	260	310	240	47487/20	780	910	770	
6207-2RS	285	265	230	225	30305	280	360	275	48548/10	230	260	235	
6208	285	250	220	200	30306	415	-	575	462/53	610	760	705	
6208 N	295	260	220	230	30307	410	515	417	501349/10	320	370	315	
6209	348	280	240		30308	640	720	660	535/32	710	870	775	
6210	368	295	255		30309	1130	1310	1155	539/32	560	715	770	
6210 N	371	305	250		30312	1260	1425	1235	565/62	1000	1180	1025	
6211	478	385	305	340	31312 L	480	-	465	566/63	790	900	830	
6212	545	375	370	375	32011 X	1120	1355	1260	580/72	810	1120	810	
6213	594	505	425		32020 L	330	-	325	603049/10	385	450	400	
6215	-	570	500		32206	340	418	365	6379/20	1380	1590	1480	
6300	102	80	72	70	32207	350	453	410	67048/10	190	-	-	
6300-2RS	145	106	90	70	32208	380	460	430	683/72	1450	1780	1470	
6301	64	73	70	85	32209	450	545	500	716649/10	1600	-	-	
6301-2RS	87	94	90	80	32210	360	511	365	72212/487	810	890	850	
6302	125	88	90	110	32211	660	875	715	86649/10	430	460	450	
6302-2RS	155	127	120	125	32212	840	1075	910	09067/9195/12	248	300	285	
6303	145	116	103	110	32213	850	1020	910	U 497/60	894	-	695	
6303-2RS	178	145	128	150	32214	1200	1355	1100	KIT 32217/683/72	-	3300	-	
6304	124	108	116	120	32215	1450	1880	1535	KIT 580/572-683/72	-	2540	-	
6304 NZ	132	140	150	120	32216	2100	2750	1780	KIT 535/32-6379/20	-	2310	-	
6304-2RS	155	160	133	140	32220	-	-	2630	KIT 580/72-566/63	-	1765	-	
6305	180	145	133	154	32305	350	-	-	KIT 32308/565/62	-	1680	-	
6305-2RS	215	177	138	160	32307	521	590	535					
6306	255	220	207		32308	490	580	490					
6306 N	255	235	213		32309	650	750	650					
6307	295	246	218	209	33010	530	590	560					
6307 N	305	260	225		33013	840	-	-					
6308	430	370	330	330	33019	1250	1520	1280					

Courtesy By: STATE BEARING 42-42A, P. S. Jain Motor Market, Kashmere Gate, Delhi-110 006 Phone : (0) 011-23934368, 23920702

# जीएसटी तो आ रहा है...

## लेकिन कारोबारी रहें सावधान

विद्युत

विधेयक के अध्याय 19 में अपराध और सजा के बारे में वर्णित किया गया है और कहा गया है कि कारोबारी यदि:

- बिना बिल के किसी माल या सेवा का प्रदाय करता है
- झूठा या गलत बिल जारी करता है

- अधिनियम के तहत अपने कर्तव्यों का निर्वहन नहीं करता
- आवश्यक दस्तावेजों के बिना माल का परिवहन करता है

- कर अपवर्चन के लिए अपने कारोबार को छिपाता है

- लेखा-पुस्तकों में आवश्यक जानकारी समाहित नहीं करता

- अधिनियम की पालना में सूचना-दस्तावेज आदि प्रस्तुत करने में असमर्थ रहता है

- किसी कार्रवाई के दौरान झूठी सूचना या दस्तावेज प्रस्तुत करता है

- ऐसे माल का प्रदाय, परिवहन व भंडारण करता है जो जबरती योग्य है

- अन्य किसी पंजीकृत व्यक्ति के पंजीकरण क्रमांक का उपयोग करता है

- किसी साक्ष्य के साथ छेड़छाड़ करता है

- किसी माल को खूबसूरत या गूठ करता है तो

- न्यूनतम जुर्माना 10 हजार रुपये और सरकार के लिए देय बकाया राशि में जो भी अधिक हो वह जुर्माना उसे देना होगा।

- किसी माल या सेवा के संदाय में गलत सूचना देने पर कर चोरी की राशि का दस प्रतिशत या दस हजार रुपये जो भी अधिक हो वह जुर्माना लगेगा।

- कोई कारोबारी जो कि ऐसे माल का क्रय-विक्रय, भंडारण या परिवहन करता है, जो कि जन्ती योग्य हो तो जुर्माना राशि 25 हजार रुपये तक हो सकती है।

- सूचना विवरणी देने में असफल होने पर

- एक सौ रुपये प्रति दिन का जुर्माना लगेगा, लेकिन इसकी अधिकतम सीमा 5 हजार रुपये रहेगी।

- सूचना विवरणी में अपेक्षित आंकड़े न देने पर

- एक हजार रुपये प्रति दिन का जुर्माना लगेगा, लेकिन इसकी अधिकतम सीमा 20 हजार रुपये रहेगी।



वस्तु एवं सेवा कर

सरकार की कोशिश है कि 1 जुलाई से 15 सितम्बर, 2017 के बीच देश में जीएसटी लागू कर दिया जाये। इसके लिए सरकार अपने स्तर पर तैयारियां भी लगातार कर रही है, लेकिन कितनी व्यवहारिक है और कितनी नहीं इसका खुलासा तो जीएसटी लागू होने के बाद ही पता चलेगा, पर कारोबारी समुदाय के लिए महत्वपूर्ण बात ये है कि वे जीएसटी में शिफ्ट होने के बाद सतर्क एवं सावधान अवश्य रहें। केंद्रीय जीएसटी का जो विधेयक लोकसभा में हाल ही प्रस्तुत किया है, उसमें वर्णित सजा-जुर्माने के प्रावधानों को देखें तो कारोबारियों को छोटी-छोटी गलतियों के लिए भी आर्थिक दंड व कैद की सजा के प्रावधान किये हुए हैं। यह अलग बात है कि सरकारी धन का दुरुपयोग करने वालों को बहुत मुश्किल से आर्थिक दंड या कैद की सजा मिलती है।

कर संग्रहित करने के बाद तीन माह के भीतर उसे जमा नहीं करवाता

- आवश्यक कर कटौती में असफल रहता है

- रिफंड की वापसी कष्ट-पूर्ण तरीके से प्राप्त करता है

- नियमों के विपरीत इनपुट टैक्स प्राप्त करता है

- कर दायित्व से बचने के लिए वित्तीय अभिलेखों को बदलता है

- फर्जी लेखों या दस्तावेजों के जरिये विवरणी प्रस्तुत करता है

- अधिनियम के तहत पंजीकृत होने का दावी होने के बाद भी पंजीकृत नहीं रहता

- पंजीकरण आवेदन के समय कोई गलत सूचना देता है

ऐसा कार्य या कृत्य जिसके लिए कोई जुर्माना अधिनियम में कहीं वर्णित नहीं है, वह किये जाने पर 25 हजार रुपये तक का जुर्माना देय होगा।

हालांकि अधिनियम में यह स्पष्ट किया गया है कि किसी कारोबारी को सुनवाई किये बिना उस पर कोई जुर्माना आरोपित नहीं किया जा सकता।

यदि कोई कारोबारी नियम भंग होने की जांच प्रक्रिया के दौरान अपनी ओर से मान लेता है कि ऐसा हुआ है, तो सक्षम अधिकारी के विवेक पर है कि वह क्या निर्धारित करे, अर्थात् उसके पास डिस्क्रेशन पावर रहेगा।

कोई कारोबारी बिना कर चुकाये माल ले जा रहा है और रास्ते में पकड़ा जाता है या उसका माल पकड़ा जाता है, तो देय कर को 100 प्रतिशत राशि के बराबर जुर्माना उस पर लगेगा, यदि कोई माल ऐसा है जिस पर कर छूट है लेकिन साथ में बिल नहीं है तो उस पर भी माल के मूल्य का 2 प्रतिशत लेकिन अधिकतम 25 हजार रुपये जुर्माना वसूल किया जायेगा।

यहां यह भी स्पष्ट किया गया है कि कोई ऐसा माल ले जाय जा रहा हो, जिसका कोई लेखा-जोखा

(शेष पृष्ठ 60 पर)

**ORIENT BEARINGS**



**ORIENT BEARINGS Co.(P) LTD.**  
C-17280, G.I.D.C., A/J Industrial Estate Rajkot-360 003  
Tel. : 0281-2387894 Fax : 0281-2385324



# प्रॉ5000 सीरिज में आयशर के हेवी ड्यूटी ट्रक लॉन्च

वोल्वो आयशर ने प्रॉ5000 सीरिज के तहत नये हेवी ड्यूटी ट्रक लॉन्च किये हैं। बीएस4 मानकों वाली इस सीरिज में 16 से 40 टन के हॉलजे ट्रक, ट्रैक्टर और टिपर शामिल हैं। 16 से 28 लाख रुपये की प्राइस रेंज में इन ट्रकों को

सिस्टम 3.0 के साथ ही फ्यूल कॉन्सिंजिंग और क्रूज कंट्रोल जैसे बेहद खास फीचर हैं। कम्पनी इस रेंज को ईजीआर यानि एक्जॉस्ट गैस रीसर्कुलेशन और एससीआर यानि सेलैक्टिव कॅटैलिस्ट रीडक्शन टेक्नोलॉजी से लैस किया गया है। इनमें ईजीआर

टेक्नोलॉजी वाले ट्रक की प्राइस अपेक्षाकृत कम है और इन्हें खासकर उन ट्रांसपोर्टों के लिये डेवलप किया गया है जिनकी गाड़ी महिने में 8 हजार किलोमीटर तक चलती है।



लॉन्च करते हुये कम्पनी के एमडी एंड सीईओ विनोद अग्रवाल ने कहा कि वीईसीवी पास अलग-अलग प्राइस पर हेवी ड्यूटी ट्रक की सबसे लम्बी रेंज है। इसमें वोल्वो के इंजन मैनेजमेंट

## जीएसटी तो ... (पृष्ठ 59 का शेष)

नहीं, उसे पकड़े जाने पर जुर्माना की राशि माल की कुल लागत अधिक नहीं होगी तथा उस लगाने वाले कर से कम भी नहीं होगी।

अधिनियम में आगे जाकर यह भी खुलासा किया गया है कि यदि कर अपवर्चन की रकम पांच करोड़ रुपये या अधिक है, तो कारोबारी को पांच वर्ष की कैद हो सकती है। इसी तरह कर अपवर्चन की रकम दो से पांच करोड़ रुपये के बीच है तो कारोबारी को तीन वर्ष की कैद हो सकती है। कर चोरी की रकम एक से दो करोड़ रुपये के बीच है, तो कारोबारी को एक वर्ष की कैद की सजा भी हो

सकती है। कैद के अलावा जुर्माना अतिरिक्त होगा। लेकिन यह भी स्पष्ट है कि अपराध की सजा के लिए पहले प्रथम श्रेणी न्यायिक मजिस्ट्रेट की अदालत में अधियोग चलाया जायेगा और उस के बाद न्यायिक मजिस्ट्रेट ही मोटे तौर पर फैसला देगा।

जहां तक बात कंपनियों की है, तो ऐसे में उन कंपनियों का भार-साधक ही सामान्यतः दायी होता है। अधिनियम में वर्णित प्रावधानों की अवहेलना किस के दिशा-निर्देश पर या लापरवाही के कारण हुई, उसके विरुद्ध ही कार्रवाई होगी। ये प्रावधान तो केंद्रीय जीएसटी के नियमों की अवहेलना के संदर्भ में हैं, राज्य जीएसटी की अवहेलना के संदर्भ में जुर्माना या सजा के प्रावधानों का वर्णित होना अभी बाकी है। लेकिन इतना जरूर है कि जीएसटी में अधिकारियों के डिस्क्रीशन पावर बहुत अधिक हैं, उसके लिए सरकार ने किसी स्तर पर पारदर्शी नीति नहीं रखी है।



## Delhi Market Report BEARINGS

AS ON 06-06-2017

CYLINDRICAL ROLLER BEARINGS			
Size	ABC	FAG	NRB
LO 64	280	295	290
CFM-10	350	380	410
NJ 305 EM	350	-	340-
NJ 2305 EM	600	-	600
NS 1909 S	860	850	-
NS 1909 L	970	900	-
NU 307 MNW	460	460	500
NU 2209 MNS	540	540	540
NU 309 N	450	440	450
NUP 309 N	520	480	550

Size	ABC	FAG	NRB
NUP 309 EM	700	690	780
NUP 310 EN	660	630	755
NUP 12097	-	890	900
QJ 209	-	515	510
QJ 309	-	500	530
306445[5012]	-	495	-
1888180	-	490	-
1888451	-	490	-
5012 A	-	560	-
5012 B	-	580	-
SC-109			

Size	ABC	FAG	NRB
SC-119			
TSA-55			
3350 Clutch-50		1500	
3460 Clutch-60		1500	
JB 1003			220
509043	158	180	175
JC 8017			650
JC 8018			550
JC 8019			420
JC 8020			1170
JC 8025			760

Size	NRB
KN 20 28 20 POLY	
KW 20 28 20 BRASS	120
KO 42 47 27 ST	120
KN-42 47 27 POLY	90
KO 50 55 30 [80019]ST	110
KN 7025(POLY)25 35 24	160
KW 7025 (BR)25 35 34	170
KS 224 BR [24 36 24]	170
KN 7012 (POLY) 2028	
KO 7012[STEEL]	
KW 7012 (BRASS)2028	120
KS 230 2030(BRASS)	160
KO 56 61 40.2 ST	170
KN 32 52 31 (POLY)	410

Size	NRB
KW 32 52 31 (BRASS)	510
KS 7074 ST [9810]	90
KS 7074 POLY [50749]	75
KW 28 44 24 (BRASS)	190
4*8 BPM ROLLER[115PCS]	95
KN 63.66 (80005)POLY	
KO 63.66 (80005)ST	190
KN 62.1(80006) POLY	
KO 62.1(80006) STEEL	170
KN 7050 (POLY)284824	210
KW 7050 (BRASS)	200
KN 7050 (POLY) 25MM	170
70 76 40.2 ST	260
KK 45 52 36 ST.	180

Size	NRB
KK 62 70 40 ST.	250
KK 72 80 40 ST.	260
KK 75 83 34.8 ST.	280
KK 80 88 40 ST.	300
32 52 25 ST.	
KW 32 52 25(BRASS)	
5*11.5 BPM ROLLER [100 PCS]	
75 100 7.5 TN	220
22 30 15 POLY	
22 30 15 30	140
10 24 3.5 PAISA	80
50 55 36 KO	
42 47 34 KO	

Courtsey By: STATE BEARING 42-42A, P. S. Jain Motor Market, Kashmere Gate, Delhi-110 006 Phone : (0) 011-23934368, 23920702

## भारतीय अर्थव्यवस्था के लिए वास्तव में रामबाण है ?

विविधा

इस समय जी.एस.टी. पूरे देश में एक बहुत बड़ी चर्चा का विषय बना हुआ है और जहाँ भी आप पहुँगे और सुनेंगे तो पाएंगे कि सभी जगह जी.एस.टी. को तारीफ़ की जा रही है और भारतीय अर्थव्यवस्था में बहुत बड़े परिवर्तन के रूप में देखा जा रहा है। आपने जी.एस.टी. के गुणों के बारे में तो सुना होगा लेकिन किसी एक कर प्रणाली में केवल सकारात्मक गुण ही हो तो इसका प्रचार काल्पनिक ही लगता है। आपने जी.एस.टी. से बहुत बड़ी उम्मीद भरे लेख और व्याख्यान तो बहुत सुने होंगे इसलिए यहाँ हम चर्चा करेंगे कि क्या जी.एस.टी. वास्तव में भारतीय अर्थव्यवस्था के लिए "रामबाण" है और इसके साथ ही आम करदाता में इस कर को लेकर जो प्रीतियाँ हैं उनके बारे में भी चर्चा करेंगे। यह भी बताया यहाँ उचित होगा कि जी.एस.टी. को लेकर जो प्रीतियाँ हैं उनका मुख्य कारण है कि जी.एस.टी. की सरकारी मार्केटिंग बहुत ही आक्रामक हुई है।

सबसे पहले तो यहाँ यह बताना उचित होगा कि भारत में लगने वाला जी.एस.टी. एक "एकल कर" नहीं है जैसी कि आम धारणा व्यक्त की जा रही है बल्कि यह एक "दोहरा कर" है जिसमें बिक्री के एक ही व्यवहार पर केंद्र एवं राज्य दोनों ही अपने कर वसूल करेंगे। राज्य के एवं राज्य के जी.एस.टी. अर्थात् जी.एस.टी. के रूप में राज्य कर वसूल करेंगे एवं केंद्र के जी.एस.टी. अर्थात् सी. जी.एस.टी. के रूप में केंद्र सरकार द्वारा कर वसूल किया जाएगा। इसका अर्थ यह है कि अब ये राज्य में ही बिक्री के एक ही बिल पर दो कर लगाने होंगे और यदि एस.जी.एस.टी. की दर 8% और सी.जी.एस.टी. दर 10% रहती है तो ये दोनों कर एक साथ ही बिल में लगेंगे चाहे बिक्री राज्य के भीतर ही क्यों नहीं हो। यही व्यवस्था सेवाओं पर लगने वाले कर के सम्बन्ध में भी होगी और राज्य भी अब से सेवाओं पर कर लगायेंगे।

इसके साथ ही दो राज्यों के बीच होने वाली बिक्री जिस अंतरराष्ट्रीय बिक्री कहा जाता है पर एक और कर व्यवस्था लागू होगी जो कि आई.जी.एस.टी. के नाम से जानी जायेगी जिस व्यवस्था के तहत राज्यों को मिलने वाला सारा कर उस राज्य को जाएगा जहाँ वस्तु का उपभोग किया जाएगा। इस प्रकार माल का निर्माण करने वाले राज्यों को कोई कर नहीं मिलेगा जो कि अब तक उन्हें केंद्रीय बिक्री कर अर्थात् सी.एस.टी. के रूप में मिल रहा है। इसी बिक्री पर केंद्र को अपना कर मिलेगा जो उसके सी.



जी.एस.टी. के बराबर होगा। अब आप ही सोचिये भारत में लगने वाला जी.एस.टी. एकल कर किस तरह से है जब कि कुल लगने वाले कर दो हैं और यदि प्रक्रियाओं की बात करें तो ये कुल तीन कर होंगे।

अब यहाँ देखिये कि राज्यों में वैट डीलर्स जो होते हैं उन्हें इस समय "सेंट्रल एक्साइज" का भुगतान नहीं करना होता है वे केवल वैट का ही भुगतान करते हैं क्यों कि सेंट्रल एक्साइज कंवल निर्माताओं पर ही लगती है, अब उन्हें भी सेंट्रल एक्साइज की जगह लगने वाले सेंट्रल के एक और कर "सी.जी.एस.टी." का भी भुगतान करना पड़ेगा। सभी राज्यों में मिलकर कर देखें तो इन डीलर्स की संख्या बहुत ही अधिक अर्थात् लाखों में है। सरकार चाहे राहत के नाम पर ही "एक चालन और एक रिटर्न" की बात करे पर अब एक की जगह इन डीलर्स को दो कर एकत्र कर उनका हिसाब रखना ही अपने आप में प्रक्रियाओं को उलझाने वाला होगा तो फिर जी.एस.टी. करों का सरलीकरण किस तरह से हुआ। इसके अतिरिक्त जी.एस.टी. की प्रक्रिया पूरी तरह सूचना तकनीक पर आधारित होगी जिसके लिए छोटे व्यापारियों और निर्माताओं को अतिरिक्त साधनों की व्यवस्था करनी होगी। इस समय राज्यों में वैट को लेकर जो सूचना तकनीक काम में आ रही है उसकी गुणवत्ता कोई विशेष उत्साहवर्धक नहीं है और इसे लेकर कई राज्यों में वैट डीलर्स परेशान हैं। यहाँ आप अच्छी तरह से समझने का प्रयास करें तो वैट और सेंट्रल एक्साइज दोनों ही केवल नाम के लिए ही हट रहे हैं और व्यावहारिक रूप से वैट अपनी उन्हीं प्रक्रियाओं के साथ "एस.जी.एस.टी." के नाम से मौजूद रहेगा लेकिन सेंट्रल एक्साइज का दायरा बढ़ जाएगा और अब ये निर्माताओं के साथ-साथ

व्यापारियों अर्थात् डीलर्स पर भी लगेगा और इसका नाम "सी.जी.एस.टी." हो जाएगा। अभी तक अंतिम ग्राहक ग्रेड माल खरीदते हैं तो उन्हें बिल में केवल वैट ही लगा हुआ दिखता है लेकिन अब उन्हें अपने बिल में दो कर लगे हुए दिखाई देंगे तब उनकी प्रतिक्रिया क्या होगी इसके बारे में शायद अभी सोचना नहीं गया है। यह बात तब और गंभीर हो जाती है जबकि हमें यह व्यवहारिक सच्चाई पता है कि भारतीय उपभोक्ता बिल में लगे हुए कर के सम्बन्ध में बहुत ही अधिक संवेदनशील हैं। अब जी.एस.टी. से जुड़ी एक और समस्या है वह है छोटे निर्माताओं को मिलने वाली 150 लाख रुपये की सेंट्रल एक्साइज की छूट जिसके कारण उन्हें केवल वैट का भुगतान ही करना होता है लेकिन अब उन्हें बड़े उद्योगों की तरह सेंट्रल एक्साइज की तरह लगने वाला "सी.जी.एस.टी." भुगतान भी करना होगा जब प्रश्न यह है कि जिन लघु उद्योगों में सेंट्रल एक्साइज की इस छूट जिसे आप उन्हें मिलने वाला संरक्षण भी कह सकते हैं, के कारण स्थानीय स्तर पर अपना एक बाजार खड़ा कर रखा है लेकिन जब उन पर एवं बड़े उद्योगों पर एक दर से कर लगेगा तो वे बड़े उद्योगों के सामने प्रतिस्पर्धा में किस प्रकार से अपना अस्तित्व बचा पाएंगे यह भी एक बड़ा प्रश्न है। भारत की अर्थव्यवस्था में बड़े उद्योगों का योगदान तो है ही लेकिन भारतीय अर्थव्यवस्था में विकास की कल्पना लघु उद्योगों के बिना नहीं की जा सकती है। सरकार के लिए यह भी एक सोचने का विषय होना चाहिए। जी.एस.टी. के लिए कर की दर, कर मुक्त वस्तुओं की सूची इत्यादि जी.एस.टी. कांसिल को तय करनी है और ये दरें और सूचियाँ अभी तय नहीं हुई हैं।

(शेष पृष्ठ 66 पर)

**AN ISO 9001:2008 CERTIFIED COMPANY**

**FCL No.1**  
Rolling Bearings  
ANIL R. PATEL GROUP

Customer Care : 096620 55055  
Divisional Distributor  
**G. S. MOTORS**  
Kota (Raj.) Mob. : 09252036400





# Delhi Market Report

# BHARAT GEARS



As On 18.05.2017

Part No.	DESCRIPTION	PRICE
<b>TRANSMISSION GEARS GB - 40</b>		
107	MAIN SHAFT	2205
5960	MAIN SHAFT L/P.B	2260
230	MAIN DRIVE	180
231	MAIN DRIVE	2070
5848	MAIN DRIVE	1970
5849	MAIN DRIVE	1970
5961	MAIN DRIVE	2510
230M	MAIN DRIVE	2250
231M	MAIN DRIVE	2250
330	COUNTER SHAFT	2315
340	COUNTER SHAFT	2335
422	TWIN GEAR	1690
423	DOUBLE GEAR	1670
424	TWIN GEAR	1960
525A	REVERSE IDLER	1100
527	1st GEAR ON M/S	2410
615	1st GEAR ON M/S	2220
610	2nd GEAR ON M/S	1660
611	3rd GEAR ON M/S	1830
616	3rd GEAR ON M/S	1980
612	4th GEAR ON M/S	1830
613A	4th GEAR ON M/S	1760
692	CONST. MESH GEAR	1780
693	4th GEAR ON C/S	1430
694	4th GEAR ON C/S	1355
5847	REVERSE ON M/S	1980
785	SHIFTER SLEEVE 4+5	920
791	SHIFTER SLEEVE 1st	815
792	SYN.Ring on M/D -5th speed	1230
5963	SYN.Ring on M/D -5th speed	1320
1073	Coller Bush-1st	790
1073M	Coller Bush Big (Modified)	820
1079	Coller Bush Small	770
1092	ENGG. GEAR 4th+5th	1540
5962	ENGG. GEAR 2nd+3rd	1490
535	SPLIT TWIN GEAR 1T	820
536	SPLIT TWIN GEAR 22T	850
537	SPLIT TWIN GEAR 23T	1025
535M	Split Twin Modified	820
536M	Split Twin Modified	945
5964	3rd+4th GEAR PLATE	585
715	Brass Ring-GB-40	365
<b>TRANSMISSION GEARS GB - 30</b>		
105	MAIN SHAFT	1600
205	MAIN DRIVE GEAR	1525
307	COUNTER SHAFT	2175
509	REVERSE IDLER(Coller Type)	1125
509M	REVERSE IDLER(Flat Type)	1125
618	1st GEAR	1190
605	2nd GEAR	830
606	3rd GEAR	680
619	4th GEAR	810

Part No.	DESCRIPTION	PRICE
541	REVERSE GEAR ON M/S	1140
624	SPLIT DOUBLE GEAR BIG	1040
625	SPLIT DOUBLE GEAR SMALL	930
753	SYN.SLEEVE 2nd+3rd	390
1070	ENGG. GEAR 4nd+5rd	725
1071	COLLER BUSH	410
1170	ENGG. GEAR 2nd+3rd	775
<b>TRANSMISSION GEARS TATA - 407</b>		
4105	MAIN SHAFT	1510
4205	MAIN DRIVE 18T	1400
4205M	MAIN DRIVE 19T	1400
4307	COUNTER with key slot	2000
4307M	COUNTER w/o key slot	2000
4618	1st GEAR ON M/S	1070
4605	2nd GEAR ON M/S	880
4606	3RD GEAR ON M/S	900
4619	4TH GEAR ON M/S	860
4619M	4TH GEAR ON M/S(turbo)	900
4624	SPLIT DOUBLE BIG	755
4626	SPLIT DOUBLE BIG	760
4625	SPLIT DOUBLE SMALL	680
4625M	SPLIT double small-turbo	690
4509	REVERSE IDLER	875
4541	REVERSE ON M/S	1210
4023	ENGG. 2ND + 3RD	635
4070	ENGG. 4TH + 5TH	625
4071	Coller Bush-4th speed	280
4071M	Coller Bush-4th speed-Turbo	290
4753	SLEEVE 2ND+3RD	675
4745	SLEEVE 4TH+5TH	650
4827	Brass Ring-GB-18	210
4836	Brass Ring-GB-18	210
4845	Brass Ring-GB-18	210
<b>TRANSMISSION GEARS TATA - 709</b>		
5801	MAIN SHAFT	1550
5802	MAIN DRIVE	1500
5803	COLLER BUSH	400
5804	COLLER BUSH 2+3rd	455
5805	Rev.Idler Gear	900
5806	Syn.Sleeve	1075
5807	Split Gear on C/S	850
5808	COUNTER SHAFT	1975
5809	COUNTER SHAFT	1975
5811	Syn.Sleeve	990
5812	Syn.Sleeve	975
5791	Reverse gear on M/S	1250
5792	Main Drive-Turbo	1510
5793	1ST Gear on M/S	1315
5794	2ND Gear on M/S	1350
5795	2ND Gear on M/S	1300
5796	3RD Gear on M/S	1440
5797	3RD Gear on M/S	1525
5798	4TH Gear on M/S	1500

Courtesy By : **BAREILLY MOTORS** 111, Guru Nanak Auto Market, Kashmere Gate, Delhi-6 Ph.9810068199, 9811168199



# Delhi Market Report

## BHARAT GEARS



As On 18.05.2017

Part No.	DESCRIPTION	PRICE
5799	4TH Gear on M/S	1360
5991	TOP PLATE 3RD GEAR	445
5992	Top Plate 4TH gear	445
5993	Split Gear on C/S	1585
5994	4th Gear on C/S	815
5995	4th Gear on C/S-Mod	750
5996	Engg. 2ND + 3RD	910
5997	TOP GEAR PLATE	1010
5810	Brass Ring-GB-27	290
TRANSMISSION GEARS GB - 60		
5818	MAIN SHAFT	4895
5819	MAIN SHAFT	4325
5820	MAIN SHAFT	4605
5821	MAIN DRIVE GEAR	4010
5822	MAIN DRIVE GEAR	4010
5841	MAIN DRIVE GEAR	3760
5842	MAIN DRIVE GEAR	3760
5843	MAIN DRIVE GEAR	3760
5844	MAIN DRIVE GEAR	3850
5867	MAIN DRIVE GEAR	3950
5868	MAIN DRIVE GEAR	3950
5823	COUNTER SHAFT	3450
5824	DOUBLE BIG	1700
5825	3RD GEAR	2975
5826	4TH GEAR	2900
5827	5TH GEAR	2620
5972	5TH GEAR	2205
5828	ENGG.1ST/2ND	1430
5829	ENGG.3RD/4TH	1435
5830	ENGG.5TH/6TH	1530
5830M	ENGG.5th/6th(modi)	1500
5831	SHIFTER SLEEVE	1050
5832	SHIFTER SLEEVE	660
5833	Clutch body M/D	905
5834	DOUBLE BIG	1580
5834M	DOUBLE BIG MODIFIED	1650
5835	Engaging Gear Reverse	770
5836	5th Gear on counter	1350
5836M	5th Gear on counter MODIFIED	1400
5837	1st Speed Gear	3740
5838	2nd Speed Gear	3195
5839	Rev. Idler Gear	1180
5840	Rev. on Main shaft	2080
5970	Split Gear	1090
5971	Split Gear	1070
5973	Clutch Body-1st+2nd+3	875
5974	Clutch Body-4TH	1005
5975	Clutch Body-5TH	780
5501	Steel Ring-big-Carbon-GB-60	1140
5502	Steel Ring-small-Carbon-GB-60	1070
5503	Steel Ring-big-Splined-GB-60	1140
5504	Steel Ring-small-Splined-GB-60	1070

Part No.	DESCRIPTION	PRICE
TRANSMISSION GEARS GB - 75		
5201	MAIN SHAFT BIG	4100
5202	MAIN SHAFT SMALL	4100
5204	MAIN DRIVE GEAR	4150
5205	MAIN DRIVE GEAR	4150
5206	MAIN DRIVE GEAR	4250
5207	MAIN DRIVE GEAR	4250
5210	COUNTER SHAFT	4700
5210H	COUNTER SHAFT (HELICAL)	4750
5211	CONSTANT MESH GEAR (DOUBLE BIG)	4140
5212	CONSTANT MESH GEAR (DOUBLE BIG)	4140
5213	1ST SPEED GEAR	3100
5213H	1ST SPEED GEAR (HELICAL)	3500
5214	2ND SPEED GEAR	4460
5215	3RD SPEED GEAR	4355
5216	4TH SPEED GEAR	3850
5217	5TH SPEED GEAR	3650
5218	ENGAGING GEAR	1200
5219	ENGAGING GEAR 3RD/4TH	1415
5220	ENGAGING GEAR 5TH/6TH	1470
5222	SHIFTER SLEEVE 1/2/3/4/5/6TH	1100
5225	REV.IDLER GEAR 21T (TWIN TYPE)	2450
5225H	REV.IDLER GEAR 21T (HELICAL)	2450
5226	ENGAGING GEAR REVERSE TYPE	785
5227	5TH SPEED GEAR ON COUNTER	4070
5228	REV. ON MAIN SHAFT	4300
5228H	REV. ON MAIN SHAFT (HELICAL)	4300
5231	THIRD SPEED GEAR ON C/S	3655
5232	FOURTH SPEED GEAR ON C/S	4000
5234	SYNCHRONIZER RING (1/2/3) (SMALL)	1200
5235	SYNCHRONIZER RING (4/5/6) (BIG)	1250
5236	SYNCHRONIZER ENGAGING GB-75	1150
5237	SYNCHRONIZER CONE	1150
5238	SYNCHRONIZER CONE	1150
5239	SYNCHRONIZER CONE	1150
5240	INNER CONE (1/2 CARBON LINING)	1200
5241	INTERMEDIATE CONE (1/2)	1200
5245	THREE IN ONE SET (OLD TYPE)	3500
5246	THREE IN ONE SET (NEW TYPE)	3500
TRANSMISSION GEARS ZF 6 SERIES		
6001	Main Shaft - 21T+28T+36T+31T	3400
6004	Main Drive Gear - 17T	1840
6005	Main Drive Gear - 17T	1860
6006	Main Drive Gear - 17T	1950
6009	Counter Shaft - 11S+16T	3530
6012	1st & 2nd Plate - 51T	650
6013	3rd & 4th Plate 0/S - 45T+18 Spl	530
6014	3rd & 4th Plate - 45T+18 Spl	550
6015	5th & 6th Plate - 36T	560
6016	5th & 6th Plate 0/S - 36T 0/S	560
6019	1st & 2nd Sleeve - 51 Int.t	980
6021	5th & 6th Sleeve - 33 Spl	800
6024	1st & 2nd Engaging - 51T+36Int.t	1075

Courtesy By : BAREILLY MOTORS 111, Guru Nanak Auto Market, Kashmere Gate, Delhi-6 Ph.9810068199, 9811168199





# Delhi Market Report

# BHARAT GEARS



As On 18.05.2017

Part No.	DESCRIPTION	PRICE
6025	3rd & 4th Engaging - 39T+28S	1050
6026	5th & 6th Engaging - 24T+21 Spl	940
6027	5th & 6th Engaging Modified - 24T+21 Spl	920
6030	5th Gear On M/S - 22T	1080
6031	4th Gear On M/S - 24 T	1210
6032	3rd Gear On M/S - 27T	1390
6033	1st Gear On M/S - 39T	2630
6034	2nd Gear On M/S - 33T+64T	1340
6037	5th Gear On C/S - 42T	1740
6038	4th Gear On C/S - 31T	1690
6039	3rd Gear On C/S - 22T	1270
6043	Constant Mesh Gear - 43T	1950
6044	Rev Gear On M/S - 35T+22int.s	2210
6046	Rev Idler Gear - 20T	1080
6050	Syn.ring Cone 3rd & 4th - 42T	1450
6051	Syn.ring Cone 5th & 6th - 33T	1450
6053	Coller Bush -	860

### UNIVERSAL JOINT CROSS

5883	1210-grease less	500
5884	1312 grease less	760
5885	1312	600
5886	1210	400
5887	407-old model	300
5888	A/L-hino/ 1612/2214-spicer shaft	470
5889	1613	470
5890	Hywa.2516TC/2515EX-Spicer	605
5882	Outer lock/ SINGLE PIN-2515EX	685
5591	AMW	1085
5592	AMW	1415
5593B	4018-welded plate/AMW/Tata 3118-	1200
5594	4018/3118-circlip type-RSB/2518C	945
5595	Taurus-A/L	745
5596	1616/2515EX-BS2	665
5597	Canter-10.75/10.90/11.50/Mazda	340
5598	407 new model/Allwin Nissan/Mahindra	315
5599	Jeep/Marshal/Commander/Utility	215
5590	TATA ACE	235

### TURBO CHARGER CORE

5301C	TATA-1615TC	6500
5302C	TATA-2516/3516TC.	6500
5303C	2516/3516-AL-412	6500
5304C	TATA-2515EX-CMVR	6500
5305C	TATA-709 LPT/SFC-BS2/BS3	6500
5306C	TATA-709/1109	6500
5307C	TATA-1613 LPT/SFC	6500
5308C	TATA-4018	6500
5309C	2516/3516.BS2-AL412	6500
5310C	JCB EXCA.	6500
5311C	TATA-407	6500
5312C	TATA-709	6500
5313C	TATA-2518-BS-3	6500
5905	REPAIR KIT-HX-35	750

Part No.	DESCRIPTION	PRICE
<b>PROPELLER SHAFT COMPONENTS</b>		
5870	SLEEVE YOKE	1150
5570	HALF YOKE	700
5871	G/B-coupling flange	420
5872	C/B coupling flange	425
5873	DIFF.coupling flange	420
5874	CROSS HOLDER	675
5875	REAR TEETH	980
5876	SLEEVE YOKE	1670
5877	REAR TEETH	1200
5878	SLEEVE YOKE	1400
5879	REAR TEETH	900
5880	SLEEVE YOKE	1900
5881	REAR TEETH	1200
5550	SLEEVE YOKE	755
5551	G/B-coupling flange	315
5552	C/B coupling flange	310
5553	DIFF.coupling flange	320
5554	CROSS HOLDER	450
5555	REAR TEETH	570
5571	Front Teeth	870
5578	CROSS HOLDER	800
5874M	CROSS HOLDER	820

### FLYWHEEL ASSEMBLY

5981	Fly Wheel Assy.-138 Teeth	3600
5982	Fly Wheel Assy.-173 Teeth	3600
5983	Fly Wheel Assy.-125 Teeth	3200
5984	Fly Wheel Assy.-146 Teeth	3600
5985	Fly Wheel Assy.-146 Teeth	3600
5986	Fly Wheel Assy.-127 Teeth 1312 TC CNG 4 BOLT	3600
5987	Fly Wheel Assy.-159 Teeth 1312 TC/ 1613 CNG 4 BOLT	3600
5988	Fly Wheel Assy.-138 Teeth GB-75	5500
5989	Fly Wheel Assy.-138 Teeth (ALLEN KEY TYPE)	3800

### FLYWHEEL RINGS

5768	Fly Wheel Ring Gear-159 Teeth	590
5768M	Fly Wheel Ring Gear-159 Teeth	665
5770	Fly Wheel Ring Gear-125 Teeth	670
5772	Fly Wheel Ring Gear-173 Teeth	680
5773	Fly Wheel Ring Gear-138 Teeth	735
5771	Fly Wheel Ring Gear-114Teeth	585
5774	Fly Wheel Ring Gear-136 Teeth	745

### STEERING COMPONENTS

5701	ST.WORM	1175
5702	SECTOR SHAFT	800
5703	ST.WORM	1175
5704	SECTOR SHAFT	1175
5708	ST.WORM	1175
5709	ST.WORM	1175

### CROWN WHEEL & PINION

001/002 B	312-14mm - 6 X 41	5150
043/044	1210SE - 7 X 48	6040
083/084	1312 - 7X45	6180
023/024	1612 - 6 X 41	6180

Courtesy By : **BAREILLY MOTORS** 111, Guru Nanak Auto Market, Kashmere Gate, Delhi-6 Ph.9810068199, 9811168199





Part No.	DESCRIPTION	PRICE
4015/4016	2213 - 7 X 41	5950
2045/2046	1510/1313 - 8 X 47	11000
2043/2044	1510/1109 - 7 X 37	6630
057/058	2416(50 Diff) - 7 X 48	11000
2087/2088	2515C(50 Diff) - 7 X 41	11000
2089/2090	2515EX(60 Diff) - 6 X 41	12450
2377/2378	HYVA-RR/FT- 6 X 41	10350
2379/2380	HYVA-RR/RR- 6 X 41	10350
1887/1888	407 - 8 X 37	3770
2061/2062	709 - 8x 31	5150
4013/4014	909 - 7X 41	5500
2541/2542	2515EX - 7 X 41	12450
2577/2578	3518-7X43	13100

**TAIL PINION**

044 L	1210SE	1780
084 L	1312	1875
024 L	1612	1875
4016 L	2213	1875
2044 L	1510	1890
058 L	2416	2550
2090 L	2515EX	2875
1888 L	407	1200
2088 L	2515C	2550
2378 L	HYVA	2775
2380 L	HYVA	2775
2578L	4018	3100
2542 L	2515EX	2875

**SPIDER KIT**

2003	1210SE- 9X18-with out spider	1715
2004S	1312 - 9X18-with spider	2700
2005	1312/1613 - 9X18-with out spider	2175
2010	1312/1613 - 9X16-with spider	2750
5860A	2515EX - 11X20-with spider	4750
5861	2515EX- 9 X14-with spider	4750

**SPIDER CROSS**

1003	Spider cross	550
1001	Spider cross	470

**AXLE GEAR**

834	1210SE-18T	715
874	1210SE-18T	715
890	1312- 20T	715
894	1312- 20T	715
2010A	1312- 16T	715

**RSB 325 Series (Cross Fitment 42x120)**

6201	Long Fork 13" - 42x120	1745
6202	Long Fork 12" - 42x120	1640
6205	Sleeve Bottle 3.5" x 6.5" - 42x120	895
6210	Dust Cover with Oil Seal (135mm) - 42x120	255
6215	Flange Yoke /Cross Holder (Plate 150mm-Serrated) Ht-110mm - 42x120	985
6220	Half Yoke 4" Ht-125mm - 42x120	770

**RSB 403 Series (Cross Fitment 42x129)**

6231	Long Fork 13" - 42x129	1745
6235	Sleeve Bottle 4" x 7" - 42x129	955

Part No.	DESCRIPTION	PRICE
6232	Long Fork 14.5" - 42x129	1910
6236	Sleeve Bottle 4" x 9" - 42x129	1250
6240	Dust Cover with Oil Seal (170mm) - 42x129	310
6245	Flange Yoke/Cross Holder (Plate 165mm) - 42x129	975
6246	Flange Yoke/Cross Holder (Plate 150mm-Serrated) Ht-130mm - 42x129	1110
6247	Flange Yoke/Cross Holder (Plate 150mm-Serrated) Ht-110mm - 42x129	985
6250	Half Yoke 4" Ht-125mm - 42x129	770
6251	Half Yoke 4" Ht-145mm - 42x129	895

**RSB 490 Series (Cross Fitment 48x135)**

6261	Long Fork 13" - 48x135	2030
6265	Sleeve Bottle 4"x7.75" - 48x135	1230
6262	Long Fork 14.5" - 48x135	2300
6266	Sleeve Bottle 4" x 9" - 48x135	1330
6270	Dust Cover with Oil Seal (135mm) - 48x135	310
6271	Dust Cover with Oil Seal (170mm) - 48x135	360
6275	Flange Yoke/Cross Holder (Plate 150mm-Serrated) Ht-135mm - 48x135	1025
6276	Flange Yoke/Cross Holder (Plate 150mm-Serrated) Ht-110mm - 48x135	1130
6280	Half Yoke 4" Ht-140mm - 48x135	870

**CLUTCH PLATE**

170PT	TATA ACE	650
310PC	310 DIA-12"	1280
310PCB	310 Dia-black facing	1700
310PLCF	LEYLAND CARGO 310 DIA	1750
310PSEW	310 DIA ENCLOSED WINDOW (8 SPRING)	1800
240PT	407-9.5"-240Dia	945
240PTT	407-9.5"-240Dia-Turbo	1100
280PT	709 - 280 DIA	1750
280PTM	709 - 280 DIA WHITE FACING	1250
330PT	330 DIA-13"- FAN TYPE (TURBO)	2800
330PSF	330 DIA FACING TYPE (ROUND)	2200
352PT1.5	352 DIA-1.5"-14"-ceramic (GB-50)	3000
352PT1.75	352 DIA-1.75"-14"-ceramic (GB-60)	3000
380PT	380DIA-1.75"-15"-Round (GB-75)	3850
380PTB	380 DIA BUTTON TYPE AMW	4100
330PLEW	LEYLAND 13" 330 DIA ROUND	2200
141PL	14"-leyland FAN TYPE	3600
141PHCBF	14"-leyland ROUND	2250
151PL	15"-leyland FAN TYPE	3650

**COVER ASSEMBLY**

310CC	310 DIA-12"-Lever type (GB-40)	2655
240DNH	TATA 407-Diaphragm-9.5"	1700
240DNE	TATA 407-Diaphragm-TURBO-9.5"	1700
280DJD	TATA 709 TURBO-Diaphragm TYPE	2250
310DES	1109-Diaphragm	3200
330CTL3	TATA 330 DIA-13"-coil type 3fing	3650
330CS4	TATA 330 DIA-13" 4fing (8 hole)	3440
330CS4-12	330 DIA-13" 4fing (12 hole)	3440
352CTB	TATA 352 DIA-1.75"-GB-60	7000
352CT	TATA 352 DIA-1.50"-GB-50	6000
380CT	TATA 380 DIA GB-75	7400
141CL	Layland 14" -12 springs-4L	5800
151CL	Layland 15" -16 springs-4L	6200



# क्या जी.एस.टी. ....

(पृष्ठ 61 का शेष)

लेकिन आधिकारिक क्षेत्र से यह कहा जा रहा है कि भारत की जी.डी.पी. (सकल घरेलू उत्पाद) 2 प्रतिशत से बढ़ जायेगी जिसकी गणना कर की दर एवं करमुक्त वस्तुओं की सूची को तय किये बिना ही कर ली गई अर्थात् यह केवल कल्पना पर ही आधारित है और एक बात और ध्यान देने योग्य है कि जी.डी.पी. में वृद्धि पूंजी निवेश, वित्तीय सुधार एवं उत्पादन के तरीकों में तथा तकनीक सुधार से आती है यह तो अर्थशास्त्र के सिद्धांतों में लिखा है लेकिन केवल किसी एक प्रणाली में परिवर्तन से जी.डी.पी. में गुणात्मक सुधार की उम्मीद करना और पूरे देश को इसका पूरा भरोसा देना शायद जी.एस.टी. की आक्रामक मार्केटिंग का हिस्सा ही है। जी.एस.टी. एक ऐसा अप्रत्यक्ष कर है जिसमें अंतिम उपभोक्ता जिस राज्य में रहता है कर का एक हिस्सा उस राज्य को जाएगा अर्थात् जहां माल की खपत होती है और दूसरा कर केंद्र को जाएगा और इस प्रकार निर्माता राज्य को यदि उनके राज्य में बनने वाला माल दूसरे

राज्यों में बिकता है तो उसे माल पर उन्हें कोई कर नहीं मिलेगा और इस प्रकार विकसित राज्य अब अपने राज्यों में निर्माण इकाईयों को सुविधाएं देने को उतना उत्सुक नहीं रहेंगे। एक दूसरा पक्ष यह बताया जा रहा है कि अब निर्माण इकाईयों उपभोक्ताओं के राज्यों में लगेगी लेकिन यह कोई इतना आसान नहीं है। औद्योगिक रूप से पिछड़े और बीमारू राज्यों के नाम से जाने जाने वाले राज्यों में निर्माता इकाइयों लगाना कोई आसान काम नहीं होगा। निर्माण राज्य अब तक जो कर एकत्र कर रहे थे और विकसित राज्य कहलाते थे वे अब केंद्र की और क्षतिपूर्ति के लिए देखेंगे यह अर्थव्यवस्था के लिए कोई अच्छी बात नहीं है।

जी.एस.टी. के लिए एक और विशेष बात की जाती है कि इसके लगने से परिवहन लागत कम होगी क्यों कि अब वाहनों को चेकपोस्ट पर अलग-अलग करों के लिए नहीं रुकना पड़ेगा तो यहां यह बात ध्यान रखने योग्य है कि राजस्थान जैसे राज्य कई बरसों से चेकपोस्ट हटा चुके हैं और इसके अलावा हमारे कानून निर्माता पूरे देश में जगह-जगह टोल टैक्स की वसूली के नाके खत्म कर देने की तरफ ध्यान दें तो शायद परिवहन लागत हमसे 50 किलोमीटर पर बने टोल नाकों पर लगी वाहनों की कटौत जितमें माल परिवहन के वाहन भी शामिल हैं की तरफ शायद हमारे कानून निर्माता देखना ही नहीं चाहते। जी.एस.टी. को लेकर एक बात और है कि इस व्यवस्था में केंद्र आर्थिक रूप से अधिक समृद्ध होगा इसीलिपे तो केंद्र द्वारा राज्यों को जी.एस.टी. से होने वाले नुकसान भरपाई को बात की जा रही है।



इसका एक बड़ा कारण यह भी है कि अभी तक केंद्र सेंट्रल एक्ससाइज निर्माण का अवस्था तक ही वसूल करता है लेकिन जी.एस.टी. के तहत इसके विकल्प के रूप में वह जी केंद्र का जी.एस.टी. अर्थात् सी.जी. एस.टी. वसूल करेगा वह बिजली की अवस्था तक होगा तो निश्चित रूप से केंद्र का "टैक्स वेस" बढ़ेगा। इसके अतिरिक्त अभी सेंट्रल एक्ससाइज की न्यूनतम सीमा इस समय 150 लाख रुपये है जो अब गिरकर रुपये 10 लाख (या ज्यादा से ज्यादा 20 लाख) हो जायेगी इससे भी केंद्र का कर संभरण बढ़ेगा। इसके अतिरिक्त करों की दरें, करमुक्त माल की सूची, श्रेणहोल्ड लिमिट जहां से कर लगना प्रारम्भ होगा और करों के मामले में अन्य फैसेल जैसे पेटेंटलियम पदार्थों को कब जी.एस.टी. में लेना है का फैसेल जी.एस.टी. कीसलिल को करना है लेकिन यहां भी केंद्र को व्यवहारिक रूप से वीटो पावर हासिल है इसे हम अगले पैरा में देखेंगे लेकिन ये सभी देश के संघीय ढांचे को देखते हुए अर्थव्यवस्था की वेहतीरी के लिए कोई अच्छे संकेत नहीं हैं।

जी.एस.टी. कीसलिल को जी.एस.टी. को लेकर बहुत से फैसेल लेने है जैसे करों की दर, करमुक्त वस्तुओं की सूची, करदाताओं पर केंद्र और राज्य के दोहरे प्रशासनिक अधिकार का फैसेल, श्रेणहोल्ड (शेष पृष्ठ 67 पर)



Distributor/Stockist:

**SOLANKI MOTORS**

Parshwanath Colony, Plot No. 65,  
Kayalana Chorah, Jodhpur (Raj.)  
Ph. : 0291-2754910, Mobile : 09314214466



Delhi Market Report As On 18.05.2017

**BHARAT GEARS**



Part No.	DESCRIPTION	PRICE	Part No.	DESCRIPTION	PRICE
<b>PRESSURE PLATE TAWA</b>			<b>LEVER KIT</b>		
PP310	310 DIA-12"	1050	LK310	310 DIA GB-40	485
PP330L3	330 dia, -3 finger	1500	LK330L3	330 DIA 3 Finger	950
PP330L4	330 dia, -4 finger	1400	LK330L4	330 DIA, -4 Finger	650
PP352B	352 dia	2000	LK352L75	352 DIA 1.75" GB-60	1080
PP380	380 dia	2250	LK380	380 DIA 1.75" GB-75	1150
<b>SPRING KIT</b>			<b>MISCELLANEOUS</b>		
SK310	310 DIA-set of -12 sprng.	320	5942A	CLUTCH BUTTON (PAD)	1115
SK330L3	330 DIA 3 Finger (9 SPRING)	650	352 BA	CLUTCH BEARING GB-60	1350
SK330L4	330 DIA, -4 Finger (16 SPRING)	570	380CR	WITHDRAWAL PLATE GB-75	370
SK352L.75	352 DIA 1.75" (21 SPRING) GB-60	730	1700PT	CLUTCH SET TATA ACE	1380
SK380	380 DIA 1.75" GB-75	1050			

Courtesy By : **BAREILLY MOTORS** 111, Guru Nanak Auto Market, Kashmere Gate, Delhi-6 Ph.9810068199, 9811168199

# कॉलिंग व्हाइल ड्राइविंग...



**विश्लेषण**  
निसान ग्रेट ब्रिटेन ने ड्राइविंग के दौरान फोन पर बात करने से ध्यान भटकने से रोकने के लिये 200 साल पुरानी एक साइंस ट्रिक से कॉन्सिप्ट तैयार किया है। निसान सिग्नल शील्ड दरअसल निसान के ज्यूक मॉडल के आभिरस्ट में बनाया गया कम्पार्टमेंट है। फीरोडे केज कॉन्सिप्ट पर आधारित इस कम्पार्टमेंट यानि कहें तो छोटे से बॉक्स में फोन रखकर डबकन बंद किया जाता है तो निसान सिग्नल शील्ड से एक साइलेंट ज़ोन तैयार हो जाता है जो इनकॉमिंग व आउटगोइंग कॉल के अलावा ब्लूटूथ व वाई-फाई को ब्लॉक कर देता है। सीधी भाषा में कहें तो यह बॉक्स फोन सिग्नल के लिये डैमर का सा काम करता है। कम्पनी का मानना है कि बार-बार मोबाइल पर कल, मैसेज, वॉट्सएप और ट्विटर आदि के सलट आने से ड्राइविंग के दौरान ध्यान भटकता है।

# इलेक्ट्रिक ट्रक भी लायेगी ई-कार कम्पनी टेस्ला



**विश्लेषण**  
इलेक्ट्रिक कार रेंज के जरिये ग्लोबल डिमांड ओटो कम्पनियों के दबदबे को चुनौती देने में कामयाब रही टेस्ला मोटर्स ने ट्रक का टीजर रिलीज किया है। कम्पनी के सीईओ एलन मस्क ने कनाडा के वैंकूवर में कहा है

कि यह इलेक्ट्रिक ट्रक अभी प्रोटोटाइप के दौर में है और सितम्बर में इस पर से पर्दे हटायें जायेंगे। मस्क ने कहा कि इस ट्रक को ड्राइव रेंज बहुत अच्छी होगी और इसकी



परफॉर्मैन्स अमेरिकी सड़कों पर चल रहे किसी भी ट्रक के मुकाबले की होगी। टर्क के मामले में तो कोई भी ट्रक इसका मुकाबला नहीं कर पायेगा। आने वाले सालों में टेस्ला की योजना पिक-अप ट्रक, स्मॉल एसयूवी और इलेक्ट्रिक कागो वैन-लॉन्च करने की भी है।

# क्या जी.एस.टी. ....

(पृष्ठ 66 का शेष)

लिमिटेड जहाँ से कर लगना प्रारम्भ होगा पेट्रोलिएम पदार्थों को कब जी.एस.टी. में लेना है इत्यादि। इस सम्बन्ध में यह ध्यान रखें कि जी.एस.टी. कौंसिल केंद्र और राज्यों की एक बहुत ही शक्तिशाली संस्था होगी जिसे बहुत बड़े-बड़े फ़ैसले लेने हैं। इस संस्था को अपने फ़ैसले लेने के लिए 75 प्रतिशत मत चाहिए इस संस्था में एक तिहाई मताधिकार केंद्र के पास और दो तिहाई राज्यों के पास होगा अर्थात् सारे राज्य एक साथ मिल भी जाएं तो भी उनके मत लगभग 66 प्रतिशत ही होंगे अतः बिना केंद्र की मदद के वे कोई फ़ैसला नहीं ले पायेंगे। इस प्रकार केंद्र को हर फ़ैसले को दोलन का बीटो पावर होगा लेकिन दूसरी ओर जो रकन सत्ता पक्ष में होगा तो जाहिर है उसी दल की बहुत सी राज्य सरकारें होंगी और उनकी मदद से केंद्र 75 प्रतिशत मत हासिल कर फ़ैसले करवा सकेगा। राज्य यदि अपने आप में संगठित रहें और अपने अधिकारों के प्रति राजनैतिक प्रतिबद्धता के होते हुए भी सचेत रहें तो वे जी.एस.टी. कौंसिल का अच्छा इस्तेमाल अपने अधिकारों की रक्षा के लिए कर सकते हैं लेकिन व्यवहारिक रूप से जी.एस.टी. कौंसिल केंद्र को ही मजबूती प्रदान कर रही है जिसके बारे में राज्यों की प्रतिक्रिया, तब मिलेगी जब जी.एस.टी. विल रजिज विधानसभाओं में अनुमोदन के लिए पेश किया जाएगा। यहाँ यह भी ध्यान रखें कि सन 2006 में जिस जी.एस.टी. की जिक्र बजट के दौरान संसद में उस समय के वित्तमंत्री द्वारा किया गया था वह एक "एकल कर" था

जिसके अनुसार केंद्र को समस्त कर एकत्र कर 'अपने और राज्यों' के बीच बांटना था लेकिन देश के संघीय ढांचे में केंद्र के साथ राज्यों को भी कर लगाने का अधिकार है जिसे वे छोड़ना नहीं चाहते हैं इसलिए यह दोहरा जी.एस.टी. लगाया जा रहा है और इसी "दोहरे जी.एस.टी." से "एकल जी.एस.टी." जितने लाभों की उम्मीद को जा रही है जो कि इसमें समझौतावादी स्वरूप के देखते हुए व्यवहारिक प्रतीत नहीं होती है और नैसा कि ऊपर बताया गया है कि अभी जारी कर प्रणाली को तरह यह भी एक जटिल कर प्रणाली होगी जब कि वादा एक सरलीकृत कर प्रणाली का किया गया था और इसे प्रचारित भी इसी प्रकार किया जा रहा है। जी.एस.टी. के आदर्श स्वरूप के साथ जितने समझौते किये गए हैं उनके कारण उसकी गुणवत्ता पर भी नकारात्मक प्रभाव पड़ा है इसलिए अब आप इसे भारतीय अर्थव्यवस्था के लिए रामबाण नहीं कह सकते हालांकि इसे इसी तरह प्रचारित किया जा रहा है।

**50th Anniversary Celebration**

**TATA**

**INDICA, SUMO, SAFARI, 207DI, ACE**

**KANSAL AUTO TRADERS**  
123, Gurnunank Auto Market  
Kashmere Gate, Delhi-110 006  
Ph.: (O) 23916961, 64775375  
(M) 9811031573 (Surendar Jain)

**ANK®**  
U. J. CROSS

**Specialist In**  
All Kind of U.J. Cross Kits  
Prop. Shaft Components  
Steering Cross Assy.  
Wheel Spanners

Since 1987

**ANKIT AUTO AGENCY**

197, Prem Gali, Punja Sharif, Kashmere Gate, Delhi-110 006  
Phone: (O) 011-45784542 Cell : 09999257596  
Customer Care : #9810163039  
Email : ankcross@yahoo.co.in

Works: D-254, Sector-5, D.S.I.D.C. Industrial Area, Bawana, Delhi-110 042

# Replacement Spares Parts

## For TATA Vehicles

Delhi Market Report As On 06.06.2017

PARTICULAR	Rate	PARTICULAR	Rate	PARTICULAR	Rate
<b>CLUTCH FORK</b>		<b>Speedo Meter Cover GB 50 Open Comp.</b>		<b>NEW INTRODUCE ITEMS</b>	
407	230	<b>SPEEDO METER GEAR SET (PVC)</b>	550	Diesel Motors Long 12V Henxing	750
608	230	Speedo Meter Gear Set 407	100	Pitman Arm Power Steering/1613/LP	450
709	230	Speedo Meter Gear Set GB 60	200	Sector Shaft 1613 SFC/1613/LP	1050
GB 30/40	225	Speedo Meter Gear Set GB 40	150	Clutch Booster HYWA	2250
1612	300	<b>BRASS RING (FORGING)</b>		Sector 1613 Modified	1100
1613 Thicker	300	Brass Ring GB 407	140	Steering Worm 1109	1100
Clutch Fork & 2515 Type C Type/G375	375	Brass Ring GB 608	200	Steering Worm 1613 SFC	1100
<b>COOLING PIPE</b>		Brass Ring GB 40	225	Steering Worm 1613 LPT	1125
407	190	Brass Ring GB 50	380	Cabin Tappa 10m Hole	180
608/1709/1109/407 TURBO/712	220	Brass Ring GB 60	340	Power Steering Pump TC/Turbo	2650
SE/1612	200	Ring GB 50/GB 75 Steel	260	Water Body Hub TC Big (ALM)	160
1613 SK / EURO II/2515	225	Ring GB 60 Steel Big/Small	275	Water Body Hub TC Small (ALM)	140
<b>POWER STEERING ROTTOR</b>		<b>GEAR BOX</b>		Coolant Bottle White 407/1612	85
ZF & Rane	500	Gear Box Carrier Kit 407	140	Coolant Bottle White 709 LPT/1109	625
TC All Type & 10 Hole/Rock Berg	850	Gear Box Carrier Kit 608/GB40	220	Coolant Bottle White TC Big	900
<b>BRAKE RACHED</b>		Gear Box Carrier Kit GB-50	270	Water Separator N/M Padmini	650
Rached Front L/R 1510 Each	450	Gear Box Carrier Kit GB-60 FULL	240	Tensioner Assy.	675
Rached Rear L/R 1510 Each	450	<b>ASSLY HOUSING GB BLOCK FOR GEAR</b>		Lever 3 Hole 1510 (Fine)	100
Rached Front L/R 709 Each	450	Housing Block 1512 TC	550	Lever 3 Hole TC (Rough)	110
Rached Rear L/R 709 Each	450	Housing Block 2515 TC	550	Clutch Booster 70mm/90mm	1050
Rached Front TC Each	450	Housing Block 2516TC	550	<b>GEAR TOPA RAD</b>	
Rached Rear L/R TC Each	550	Housing Block 1312 TC	560	Gear Topa Rod 1510 (Fine)	175
Brake Rached Ex Front	550	Housing Block 1313 TC	560	Gear Topa Rod TC (Rough)	180
Brake Rached Ex Rear L/R/1109	550	Housing Block 1616 TC	560	Gear Topa Rod 709 (Thin/Thick)	175
<b>CLUTCH PATTI</b>		<b>POWER STEERING CROSS ASSLY</b>		Gear Topa Rod 407 (Thin/Thick)	200
Clutch Patti Complete 407/1612	95	Power Steering Cross Assy. ZF	366	Gear Topa Rod GB 50 (Thin/Thick)	200
Clutch Patti Complete 1613	110	Power Steering Cross Assy Rane Manual	360	Gear Topa Rod GB 60 (Thin/Thick)	200
<b>GEAR LEVER</b>		Power Steering Cross Assy. Rane	350	<b>GEAR CHIRA PIN SET</b>	
Gear Lever 407 O/T & N/T Each	250	<b>BRAKE ADJUSTER</b>		Chira Pin Set 407	3.50
Gear Lever 608 Each/709	260	Brake Adjuster 407	130	Chira Pin Set 1510	7.50
Gear Lever GB-30 Truck/ GB 40 Truck	250	Brake Adjuster 407 Modified	140	Chira Pin Set TC	8
Gear Lever 1512-1612	400	Brake Adj 709 Double Gr/407TURBO	240	Chira Pin GB-60/Spiral	10
Gear Lever LPGB-40/GB-30	650	<b>STEERING CROSS ASSLY</b>		<b>GEAR CROSS KIT</b>	
Gear Lever LP 709	200	Steering Cross Assly. 1312/1612	310	Gear Cross Kit 1510	40
Gear Lever 2515 Thick	390	Steering Cross Assly. 407	200	Gear Cross Kit TC	45
<b>AIR FILTER CAP</b>		Steering Cross Assly. ZF/Rane	350	Gear Lever Kit 1109 (Brass)	43
Air Filter Cap Top Plain	140	<b>STEERING YOKE TEETH</b>		Gear Lever Kit 709 (Brass)	35
Air Filter Cap Top 1613 TC/2515	150	Steering Yoke & Teeth 407/608 Thin	325	Gear Lever Kit 709 (Steel)	29
Air Filter Cap Top 1616 Tasla	180	Steering Yoke & Teeth LP 709	350	Gear Lever Kit 1109 (Steel)	31
<b>AIR COMPRESSOR HEAD (ALUMINIUM)</b>		Steering Yoke & Teeth 1613 SFC	490	Gear Lever Kit 4018 With Brass Bush	48
Air Comp. (Casting) Head 709	375	Steering Yoke & Teeth 1109	450	Gear Roller GB 40	55
Air Comp. Head 709 (70mm) ALM	450	Steering Yoke & Teeth 2515 ZF	530	<b>EXHAUST PIPE</b>	
Air Comp. Head 1510/TC (94mm)	500	Steering Yoke & Teeth 2515 Rane	530	Turbo Exhaust Pipe 0115	220
Air Comp. Head 3118	1200	Steering Yoke & Teeth 407/608 Thick	360	Turbo Exhaust Pipe 0109/110 N/M	240
Air Comp. Head Ex O/M/N/M	475	Steering Yoke & Teeth 1613 LPT	450	Turbo Exhaust Pipe 0104/0102	240
A.C. Head Plate 3118/4018	425	<b>SWITCH</b>		Turbo Exhaust Pipe 0132	240
Air Comp. Head Plate 709/1510/TC/EX	200	Oil Pressure Switch TC Thick 1616	350	Turbo Exhaust Pipe 0123	435
Air Com. Plate CNG/IVECO/1613 Turbo	260	Oil Pressure Switch 4018	100	Turbo Exhaust Pipe 0136	435
<b>SPEEDO METER COVER</b>		Fan Sensor Switch TC	300	Turbo Exhaust Pipe 0117 Big	460
Speedo Meter Cover 407 Complete	410	Reverse Light Switch With Wire	95	Turbo Exhaust Pipe 0107	380
Speedo Meter Cover DI Complete	400	Diesel Filter Switch TC	50	Turbo Exhaust Pipe 709	220
Speedo Meter Cover GB40/GB50	650	Diesel Filter Switch EX	45	Turbo Exhaust Pipe 1109	220
Speedo Meter Cover GB-60/75 (Alum)	400	Brake Switch Red/Black	55	Turbo Exhaust Pipe 909	220
Speedo Meter Cover 709 Complete AL	590	Diesel Filter Switch 3118	50	Turbo Exhaust Pipe 0138	480



A Quality Product From The House of  
ATUL INTERNATIONAL

Manufacturer & Suppliers of Auto Tractor & Jeep Parts

Dealers  
Enquiry  
Solicited

Visit us at: [atulinter.com](http://atulinter.com)

Marketed By  
**ATUL INTERNATIONAL**

Nirankari Street No. 6, Miller Ganj, Ludhiana (Pb.)

Phone: 0161-2537233, 4637233

Mobile: 9417039233, 9417053739

Email: [info@atulinter.com](mailto:info@atulinter.com), [star0431@gmail.com](mailto:star0431@gmail.com)



BELL CRANK BUSHES  
BUSHES BEARINGS  
O. E. Suppliers

Distributor  
Required  
for  
Unrepresented  
Areas



Manufacturers & Suppliers of  
All Type of Bushes, Auto Bushes, Shackles Bushes  
For Tata, Leyland & Mahindra Vehicles

**Z. A. Enterprises**

No.18, Bagh Shah Radka, Kotla Mandi, Meerut-250 002 (U.P.)

Mobile: +91-9897632638, 9634993182, 9430964992

E-mail: [zaenterprises2010@gmail.com](mailto:zaenterprises2010@gmail.com)



**NARWAL®**  
Quality that Speaks for Itself

All Type of Alloy Steel U. J. CROSS, Tie Rods  
& Repair Kit, Propeller Shaft Components  
& Wheel Spanner

Replacement Parts for:

TATA : 1312, 1612, 1613 Turbo 4018, 3118, 2518, 2515 EX, 2516, 3516, 2214, 4018 LPK, 1510  
INTERAXEL, HIWA, 407 O/M, 407 TURBO EX, 1210, SE, 808, 709, 909, 1109, 1616

LEYLAND : 2214, 3516, 2515, 4018, TUSKER, TAURUS, 350, 370, E-COMET, STAG

OTHERS : AMW, EICHER, CANTER, RSB SHAFT, SPICER SERIE

DEALERS  
ENQUIRES REQUIRED  
FROM  
UNREPRESENTED  
AREAS

Manufacturer, Exporter & Supplier :

**RHYTHM AUTOMOBILES**

*Narwal*

Regd. Office :

3279, Sector-38, Chandigarh Road, Ludhiana -141 012 (Punjab)

Mobile: 09814144733 Email: [info@rhythmauto.com](mailto:info@rhythmauto.com) Visit us at [www.rhythmauto.com](http://www.rhythmauto.com)

Contact Person : Mr. Yogender # +91-98141 44633 e-mail: [rhythmauto@gmail.com](mailto:rhythmauto@gmail.com)

We are also Required Dynamic Persons for Statewise Marketing in Commission Bases





**Manufacturers & Exporters:**  
Automobiles & Industrial Bearings

**Product Range:**

Taper Roller Bearings | Ball Bearings  
Needle Roller Bearings | Cylindrical Roller Bearings  
Spherical Roller Bearings | Clutch Bearings



HCV



Bus



LCV



MUV



Tractors



Combine



Car



Marine Engines



Earth Movers

# JEI BEARINGS

Plot No. G-1933/2, Lodhika, GIDC, Metoda  
Rajkot-360021, Gujarat - India

Phone : +91 9979997910 | Web : [www.jeibearings.com](http://www.jeibearings.com)  
E-mail : [info@jeibearings.com](mailto:info@jeibearings.com) | [www.jei.in](http://www.jei.in)

E-magazine Now Available at Our Website.



[www.parivahansampda.in](http://www.parivahansampda.in)  
[www.parivahansampda.com](http://www.parivahansampda.com)

- ✔ Login to View The Last 5 Years' Magazine at One Place.
- ✔ Like and Inquire Details of The Party Directly to Them.

**Followed by 3 Steps Only**

- ✔ New User Login & Registration.
- ✔ Check E-mail & Confirm your Successful Registration.
- ✔ Login & Enjoy E-magazine



Now read your favorite magazine wherever you go...  
Available on PC...Mac...Tablet...or  
any other handheld device!

ESTD-1971  
**ATUL**  
SPARES  
**AUTO  
PARTS**



Area-wise  
Dealers  
Enquiries  
Invited

**Exportors & Traders**

# ATUL INDUSTRIES

Nirankari Street No.6, Miller Ganj, G.T. Road, Ludhiana  
Phone : 0161-2537396, 2546544 Fax : 0161-2537396  
Mobile : 09417053723  
Email : [parasind6@gmail.com](mailto:parasind6@gmail.com)

# Gsdelite™

MFRS. & EXPORTERS OF AUTOMOTIVE CHASSIS PARTS,  
TRAILER PARTS & ALL TYPE OF S.G. IRON CASTING

Specialist in: Hanger, Shackle, Bushes & Hubs  
for all Indian & Imported Vehicles



## G.S. Auto Industries Pvt. Ltd

Preet Nagar, Sodal Road, Jalandhar City  
Ph.: 0181-5083759, (M): 094174-41648  
Email: gsautovikas@gmail.com

DEALERS & DISTRIBUTORS ENQUIRY SOLICITED

**PRODUCTS :**  
Synchronizer Ring  
Tipper Spares  
Gear Parts

GB-60

ZF 9speed

GB-75 (Molycoated)

GB-75 (Assy.)

GB-75 (P.T.O.)

GB-75 (Woven Carbon)

SRT Axle Washer

## Victoria Auto Components

Office:- B-765, Trans Yamuna Colony, Agra-282006 (Uttar Pradesh)  
Mobile : +91-9319305616 Email : vikesh.victoria@hotmail.com  
Website : www.indiamart.com/victoria-auto-component

Mfrs. & Exporters of : Automotive Chassis Components, Tractors Trolley Parts,  
Trailer Parts, Scaffolding & Formwork Accessories, Drop Forged Fittings,  
Agricultural Equipments, Grilling Items and All types of S.G. Iron Castings and  
Drop Forged components as per customer requirements.

Scaffolding & Formwork  
Accessories



Truck Parts



Trailer Parts



S.G. Iron Casting



Drop Forged Items



JCB Parts



Misc. Items Jeep Hubs,  
Trolley Hubs, Gear Lever,  
Nagar Items & Steel Jack



BUCKET ADAPTOR



COMPANY MOTO WIDE PRODUCT RANGE TIME BOUND AVAILABILITY COST EFFECTIVE

## DELITE PALLAHAN INDUSTRIES

Admn. Office:-D-149, Focal Point Extn, Jalandhar. Ph. (india) Email : delitesunil@gmail.com Ph. 0181-5083208, 5003208

SUNIL SHARMA (PROP.) Mobile : 09814001083, 87289-01083

Email:delitesunil@gmail.com, www.pallahanindustries.com YouTube https://www.youtube.com/watch?v=SwKfsaFHC-w



# C-Ron<sup>®</sup>

Auto-Spare



An ISO 9001 : 2000 Certified Co.

Manufacturer of:

U.J. CROSS, SHAFT COMPONENTS, FLY WHEEL RINGS  
TIE ROD ENDS & ASSEMBLIES FOR ALL VEHICLES



## Bemex Engineering Organisation

HR-36, Upper Anand Parbat Industrial Area, Gali No. 10, New Delhi-5  
Phone : (Fact.) 28762009 Fax : 011-28761009  
Cell : 09311225111 E-mail : Mantry@c-ron.com

<b>SRI</b> CHASSIS PARTS TOP QUALITY			<b>GSR</b> CHASSIS PARTS TOP QUALITY

Manufactured By :

## S. R. INDUSTRIES

M-30, INDUSTRIAL AREA, JALANDHAR-144 004 (Punjab)  
Phone : 0181-2290440 Mobile : 09417259204, 09814359204  
E-Mail : srim30@gmail.com

	<b>LRM</b>		
<b>FleetSafe</b>			
<b>HYDRAULIC JACKS</b>			
Complete Range (5 Ton to 150 Ton)			
Regd. Office :			
<b>L.R. MARKETING COMPANY</b>			
158, Sehev Market, Jalandhar-144 001 (Punjab)			
Phone: (O) 0181-4612235, 2235347 (Mobile) +919814325757			
Email : lrmarketingcompany@gmail.com			
Works : <b>L.R. ENGINEERING WORKS</b>			
46, Raja Garden, Godaipur Industrial Area, Jalandhar (Punjab)			



Manufacturer and Exporter of  
**AUTOMOBILE PIPES & COMPONENTS**  
For TATA, Leyland & AMW

Nylon Pipes for T/C Vehicles

Hydraulic Power Steering Pipes For All Tata & Leyland vehicles

Teflon Pipes for Latest Tata Cummins Engine

Rubber Hoses & Spares For Tata Cummins Engine

High Pressure Hoses for JCB, L&T, Poclair, Samsung

Fuel Injection Pipes For T/C Rotary Pump Engines



Quality is not an act, it is a habit



Website : [www.narangpipes.com](http://www.narangpipes.com)

## Narang Fluid Transmission Products

Total Solution of Fluid Transmission Products

Regd. Office : 1350-C, Nicholson Road, Kashmere Gate, Delhi-110 006

Email : np\_india@gmail.com, narangpipes@gmail.com

Works : RZ-97A, Narsingh Garden, Khayala, New Delhi-110 018

Contact For Sales Enquiries Mr. Rishi Narang # 08860573103, 09968490954 Email : rishi@narangpipes.com

Dealers Enquiry are Solicited for Southern India





# Delhi Market Report

## SPARE PARTS for All Tata Model

06.06.2017

PARTICULAR	RATES	PARTICULAR	RATES	PARTICULAR	RATES
Prima Drum Front	9800	Exhaust Brake Unit 709 TC	525	Gear Cover Small GB-60 (Counter Cap)	150
Drum 1618 LPO Rear	9400	Tapit Cover 1613 Turbo Side Hole	2800	Gear Cover Big GB-60	250
Drum 4928 HV 10 Hole	4000	Tapit Cover 1613 Turbo Upper Hole	2600	Gear Box Chillam GB-75 NM	650
Drum LPO - 1512 Rear	9200	Tapit Cover 1612	2400	Crank Shaft ACE	2400
Engine Mounting Front 2515	360	Oil Pump Assy. TC/1612	1600	Engine Block ACE	4000
Engine Mounting Rear 2515	370	Oil Pump Assy. 1210	1500	Sync. Ring GB-60 Big NT Carbon	1200
Fly Wheel Assy 1613 Tc 159 TH	2250	Oil Pump Assy. 407	1450	Sync. Ring GB-60 Small NT Carbon	1150
Fly Wheel Assy 1613 Tc 127 TH	2250	Oil Pump Assy. 2518 Turbo	1750	Brass Pad GB-50	60
Fly Wheel 1613 Turbo 125TH	1850	Con. Rod Assy. TC BS-III	850	Brass Pad GB-60	55
Fly Assy 138 Teeth	2000	Con. Rod Assy. 1612 TH Type	750	G.B. Cover Upper Half GB-60 Complete	1650
Fly Wheel Assy 2518/4018 turbo	2350	Con. Rod Assy. 1612/709	750	G.B. Coupling Flang GB-40	400
Fly Wheel Assy GB-75	3650	Con. Rod Assy. 407	650	G.B. Coupling Flang GB-60	600
Fly Wheel Assy 1109	3500	A/c Con. Rod Assy. 1612 94mm	180	Cooling Plate 1613 Turbo	3200
Fly Wheel Assy 709	2500	A/c Con. Rod Assy. 1210 92mm	190	Cooling Plate 1109/709	2200
Fly Wheel Assy 407	2600	A/c Block 70mm, 77 mm	275	Cooling Plate 407 Aluminium	1600
Fly Wheel Assy 207 DI	3400	A/c Block 94mm	340	Cooling Plate TC	1400
Fly Wheel Ring Tc 138 TH OR 173 TH	400	Con. Rod Assy. 709 N/T	850	Oil Cooler 407	1200
Fly Wheel Ring 1613 Tc 159 TH	450	Clutch Fork 2515 TC	650	G.B. Chillam 75-OM	400
Fly Wheel Ring 1613 Tc 127 TH	450	A/C Block 77 N/T	400	Sync. Ring GB (Set 3 Pcs.)	3000
Fly Wheel Ring 1613 Turbo 125TH	400	Valve Tappet 1612	48	Fly Wheel Assy. ACE Diesel	950
Fly wheel Assy. Sumo	1450	Pressure Plate Tawa GB 75	1700	Gear Box Housing 75 Set	9500
Fly Wheel Ring 146 Teeth	400	Press. Plate Tawa Complete GB-50/60	1600	Crown Pinion 8x39 ACE	2000
Fly Wheel RING 2518/4018 Turbo	450	Gear Box Top Cover GB-40 Truck	1200	Crown Pinion 36x7	2000
Fly Wheel Ring 407	400	Gear Box Top Cover GB-40 Bus	1300	Crown Pinion 9x40 ACE CNG	2400
Fly Wheel Housing 2515 Tc	3200	Gear Box Top Cover 1510 Lw. Eng.	1400	Axle Gear Kit ACE	950
Fly Wheel Housing 2515 Turbo	3700	Gear Box Housing GB 60 Set	9500	Shifter Sleeve ACE	250
Fly Wheel Housing 1613 TC	4000	Gear Box Top Cover 1510 U/H Cp.	1650	Hsg. Block 2763 Kross	800
Clutch Housing GB-75	3600	P.T.O. Housing Set of 2pcs.	2600	Fan Belt Indica/Santro Genuine	40
Clutch Housing 3516 TC GB60	3200	Speedometer Cover GB-40 Close	650	Rotar Disc ACE	275
Clutch Housing 2515 TC GB50	3400	Speedometer Cover GB-40 Open	650	Drum ACE	350
Clutch Housing 1613 TC GB40	2300	Speedometer Cover GB-60 Alum.	425	Propellor Shaft ACE	--
Clutch Housing 1613 Turbo 330Dia	3600	U.J. Cross RSB 2515	1500	Fly Wheel Assy. ACE CNG	1700
Clutch Housing 1109	3800	Front Spindle 1312/2515	4000	Circlip Kit GB-60	--
Exhaust Manifold 2515 TC	1800	Gear Box Chillam GB-40	475	Circlip Kit GB-75	--
Exhaust Manifold 1613 Turbo 3774	1850	Gear Box Chillam GB-50	400	Sync. Kit GB-60	250
Exhaust Manifold 4018 (0881)	2400	Gear Box Chillam GB-60	175	Sync. Kit GB-75	275
Exhaust Brake Unit 2515 TC	500	Gear Box Chillam Euro II	550	Gasket Valve Cover with Isolator GB-60	140

Packing & Forwarding/Freight/Sales Tax (as applicable) etc. will be Charged Extra.

# BALWANT MOTORS

2817/11, Gurunank Auto Market, Kashmere Gate, Delhi-110 006 Tel. : (O) 23920159 Telefax : 011-23931485 (R) 27383014

Mobile : 9818793593, 9891571757 E-mail : balwantmotors@yahoo.com

## A House of TATA Spare Parts

### Specialities In :

Brake Drums, Strg. Cross, U. J. Cross Assy., A/c Con. Rod, A/c Sleeve, Axle Shaft, Fly Wheel Assy. & Other Items are Available For All Models Tata Sumo, ACE, 407, 608, 609, 709, 1312, 1612, 1516





### BRAKE LINING 407, 608

DESCRIPTION	RATES
19/20/1 STD	500
19/20/1 1MM	550
19/20/1 2MM	610
19/20/2 STD	610
19/20/2 1MM	700
19/20/2 2MM	780

### BRAKE LINING 709, 909, 1109, HF-7

709 STD	1300
709 1MM	1400
10.95/909 STD	1090
10.95/909 1MM	1600
11.10/1109 STD	1630
11.10/1109 1MM	1750

1510, 1612	STD	1MM
TT/TP/SM/1 HF-7	2150	2370
TT/TP/SM/2 HF-7	2280	2520
TT/TP/SM/1 AF-9	1920	2120
TT/TP/SM/2 AF-9	2040	2300
WTP/1STD	4150	
WTP/2STD	5400	

ASHOKA LEYLAND	STD	1MM
AL/TP/SM/122	1580	1670
AL/TP/SM/324	2050	2250
AL/TP/SM/728	1850	1950
AL/TP/SM/10211/HLP/8	3000	3200

### CLUTCH FACING

4MM-10MB/1-A	170
1612 12MB 4060	195
1612 12MB 4051	290
EICHER CANTER	240
SWARAZ MAZDA	225
14" L/L	340
15" L/L	500

### CLUTCH PAD

TC	1280
LELYAND	1470

खुशी के लिए काम करोगे तो खुशी नहीं मिलेगी,  
लेकिन खुशी होकर काम करोगे तो खुशी और सफलता दोनों ही मिलेगी।

### BRAKE LINING (JEEP SECTION)

PARTICULAR	STD	1st O/S	2nd O/S
Marshall	310	340	370
FC 150	220	240	260
Commander 540	250	285	310
RBL/F-307/Tempo Trax	350	385	440
GG/72/1	240	250	260

### BRAKE RANGE FOR DISC PAD

PART NO.	GRADE	RATES	PART NO.	GRADE	RATES
FDB 208	R817	250	FDB/JEEP SPECIAL/1	R812M	540
FDB/ALTO-LX-1	R812M	350	FDB/XUV 500-F/1	R816	1880
FDB/SWIFT/1	R812M	560	FDB/XUV 500-R/2	R5082	720
FDB/A-STAR/1	R815	565	FDB/SANTR0 XINK	R812M	465
FDB/SX4/1	RD5102	930	FDB/ACCENT/1	R815	690
FDB/ECQ/1	R815	610	FDB/1-10/1	R815	560
FDB/IRIGTA/1	R812M	890	FDB/I-20/1	R815	820
FDB/ACE-SPECIAL/1	R812M	375	FDB/IKON/1	RD6173M	
FDB/INDIGO/1	R812	615	FDB/FIESTA/1	R815	1250
FDB/INDICA VISTA/2(PTL)	R812	562	FDB/ECOSPORT/1	R816	1490
FDB/ARIA-R/2	R812M	615	FDB/TAVERA SPECIAL/1	R812M	640
FDB/AL/DOST/1	R812M	620	FDB/BT/1	R812M	720
FDB/SCORPIO/3(MHAWK)	R812	1220	FDB/BRIO-P/1	R5102L	930
FDB/XYLO/1	R812	1030	FDB/HONDA CITY/1	R812	800
FDB/MAXXIMO/1	R812M	560	FDB/HONDA CITY/2	R812M	800
FDB/VERITO/1	R5084	780	FDB/POLO/1	R812M	1020
FDB/LOGAN/1	R5084	780	FDB/LANCER/1	R812	820

## E-magazine Now Available at Our Website.

[www.parivahansampda.in](http://www.parivahansampda.in)  
[www.parivahansampda.com](http://www.parivahansampda.com)

### Followed by 3 Steps Only

- ✓ New User Login & Registration.
- ✓ Checked E-mail & Confirm your Successful Registration.
- ✓ Login & Enjoying E-magazine



# जीएसटी में हाईब्रिड कारों पर घट सकती है टैक्स की दर

विचार

वस्तुओं और सेवाओं पर जीएसटी रेट की घोषणा के साथ ही इंडस्ट्री सेक्टर अपने प्रोड्यूसर पर टैक्स कम करवाने की कोशिशों में जुट गए हैं। हाईब्रिड कारों पर 28% टैक्स के साथ 15% सेस भी रखा गया है। इस तरह कुल टैक्स लगभग कारों के बराबर 43% हो गया है। जीएसटी कार्टिसिल की 3 जून की बैठक में इसे कम करने के प्रस्ताव पर विचार हो सकता है। अभी इन पर 12.5% एक्साइज 1% राष्ट्रीय आपदा टैक्स, 2% सीएसटी और 12.5% औसत वैट लागू होता है। कुल टैक्स 30.3% हो जाता है।

राजस्व विभाग के एक अधिकारी ने बताया कि इंडस्ट्री की मांग पर कार्टिसिल की बैठक में विचार होगा। देश में जो हाईब्रिड कारें बिकती हैं उनमें टोयोटा की कैमरी व प्रवास और होंडा की एर्कोर्ड प्रमुख हैं। इनकी कीमत 32 से 39 लाख रुपए तक है। टोयोटा किलोस्कर के वाइस चैवरमैन शेखर विरवनाथन ने कहा कि ज्यादा टैक्स पर्यावरण के खिलाफ है। ऑटो इंडस्ट्री मझोली कारों पर 43% टैक्स से भी नाखुश है।

**अगरबत्ती:** अगरबत्ती निर्माताओं ने भी 12% टैक्स का विरोध किया है। इन्होंने राजस्व सचिव हसमुख आहिया से मिलकर इसे घटाने की मांग की। निर्माताओं के संगठन एआईएएमए के प्रेसिडेंट सरत बाबु ने कहा है कि अभी इस पर केंद्र का कोई टैक्स नहीं है। ज्यादातर राज्यों में भी वैट 0% है।

### स्टॉप इयूटी खत्म हो: क्रेडाई

क्रेडाई ने स्टॉप इयूटी खत्म करने की मांग की है। इसने कहा कि दूसरे सेक्टर में तो बाकी टैक्स की जगह सिर्फ जीएसटी लागेगा। लेकिन रियल स्टेट में कई टैक्स लगेंगे। जीएसटी 12% की दर से लगेगा।

अभी 30.3% टैक्स लगता है, जीएसटी में 43% का प्रावधान



राज्य भी पूरी कीमत पर 5-8% स्टॉप इयूटी लेते हैं। राज्य सरकारें भनमाने तरीके से सर्किल रेट तय करती हैं।

### 6 माह तक डील मिले: एसोचैम

एसोचैम ने कहा है कि 1 जुलाई से जीएसटी लागू करना इंडस्ट्री के लिए बड़ी चुनौती है। चैंबर प्रेसिडेंट संपीज जाजोदिया ने कहा कि यह सबके लिए नया है, सब सीखेंगे। इसलिए सरकार को कम से कम छह महीने तक जुमाने और सजा के प्रावधान में ढील देनी चाहिए। जीएसटी कानून में विभिन्न अपराधों के लिए 21 तरह की पेनाल्टी का प्रावधान है।

### ई-वे बिल सबसे बड़ी बाधा

अकाउंटिंग सॉफ्टवेयर फर्म टैली ने ई-वे बिल को जीएसटी की सबसे बड़ी बाधा बताया है। इसने

कहा है कि इनवॉयस अपलोड करने के बाद भी ई-वे बिल जनरेट करना पड़ेगा। ट्रांसपोर्ट के मामले में टेक्नोलॉजी पर निर्भरता काफी ज्यादा होगी, जिससे छोटे ट्रांसपोर्टर्स को परेशानी होगी। इंडस्ट्री को आपतियों के बावजूद सरकार इसे लागू कर रही है।

### एयरलाइंस का खर्च बढ़ेगा: इक्रा

इक्रा ने कहा है कि इकोनॉमी टिकट पर क्रेडिट नहीं मिलने से एयरलाइंस की लागत बढ़ेगी। ज्यादा रेवेन्यू इसी से आता है। बिजनेस क्लास टिकट में खाने-पीने के सामान समेत हर चीज पर क्रेडिट मिलेगा। लेकिन इकोनॉमी क्लास में सिर्फ सेवाओं का क्रेडिट मिलेगा। अभी दोनों क्लास पर सेनवैट क्रेडिट मिलता है।

## आवश्यक सूचना

हमारे सभी पाठकों से अनुरोध है कि हमारे Data Search Portal में अपनी Details Update करने के लिये, **Feedback Form** भरकर तुल्य भिजवायें अथवा हमारी वेबसाइट [www.parivahansampda.in](http://www.parivahansampda.in) अथवा [www.parivahansampda.com](http://www.parivahansampda.com) अथवा [psampda.com](http://psampda.com) पर Inquiry बटन दबाकर Details Submit करें। ताकि आपको **Online Portal** से होने वाले सभी लाभ प्राप्त हो सकें। यह सभी सेवायें नि:शुल्क हैं।

## Manufacturer of All Kinds of Steel Wire Springs



Specialist in TATA 1210, SE 1510, 1612, TC, EX 709, 407, 608, 1109 Turbo & Leyland All Models

## श्री BAJRANG SPRING

197/4, Prem Gali, Punja Shariff, Kashmere Gate, Delhi-110 006 E-mail : [bjrangspring01@gmail.com](mailto:bjrangspring01@gmail.com)  
Contact : Mr. K. K. Gupta # 09891368821 Mr. Madhur Gupta # 09958890903





# Delhi Market Report



# QUALIS SPARES PARTS

As On 06.06.2017

DESCRIPTION	RATES	DESCRIPTION	RATES	DESCRIPTION	RATES
ENGINE MOUNTING QUALIS (71020)	130	REAR AXLE BRG. QUALIS	370	CRANK PULLEY 3 BELT	N.A.
ENGINE MOUNTING QUALIS (54110)	140	CALIPER SHIM	70	VACCUME ROTTER	180
GEAR BOX MOUNTING QUALIS	180	DISC. PAD PATTI KIT	20	VACCUME ASSEMBLY	2100
REAR BUSH KIT QUALIS	230	FRONT SPINDLE	650	BRAKE BOOSTER IMPORTED	1950
SILENCER RUBBER QUALIS	35	NUCCLE ARM.	380	MASTER CYLINDER KIT	240
FRONT SUSPENSION BUSH KIT OLD	640	WHEEL RIM	1700	CLUTCH CYLINDER KIT	110
JUMPING ROD KIT QUALIS (Set of 14)	220	WHEEL CAP 5 SPOKE	410	CLUTCH START CYLINDER KIT	120
BODY MOUNTING	550	WHEEL CAP 8 SPOKE	480	WHEEL CYLINDER KIT	80
FRONT BUFFER	90	WHEEL CAP 7 SPOKE	470	MASTER CYLINDER	950
STEERING BOOT QUALIS POWER	140	FRONT BRAKE HOSE	210	CLUTCH CYLINDER	590
STEERING BOOT QUALIS MANUAL	110	REAR BRAKE HOSE	120	SLAVE CYLINDER	400
BALANCE ROD BUSH QUALIS	80	ALTERNATOR PIPE	170	WHEEL CYLINDER	190
BREAK ROD BUSH QUALIS	20	ALTERNATOR HOSE	110	CLUTCH PRESSURE (VALVE)	2800
STEERING RACK BUSH	70	BRAKE ALL HOSE A	110	CLUTCH PRESSURE (LUK)	4550
STEERTING PINION	160	BRAKE ALL HOSE B	100	MUD FLAPS	85
DAMPER KIT	100	BRAKE PIPE SET	600	ROOF LIGHT	160
STEARING CROSS ROD QUALIS	320	OVER FLOW PIPE SET	260	NUMBER PLATE LIGHT	150
STEARING CROSS ROD POWER STY.	320	NOZZLE PIPE SET	510	FRONT WHEEL OIL SEAL	30
STEARING COUPLING QUALIS	380	TIMING COVER	450	REAR WHEEL OIL SEAL	30
FLY WHEEL RING	560	JUMPING ROD BRACKET	60	DIFFERENTIAL PINION SEAL	40
STEPNEY BRACKET (GTH)	450	FRONT SHOCKER O.E GABRIEL	650	GEAR BOX SEAL SET	80
ELBOW QUALIS THERMOSTATE	260	REAR AXLE	1020	FRONT ALTERNATOR SEAL	22
SHAKLE ASSEMBLY	360	SPINDLE NUT	45	REAR ALTERNATOR SEAL	80
DIESEL TANK CAP	140	SHOCKER BOLT	48	ENGINE SEAL KIT	190
OIL CAP	80	OIL PRESSURE SWITCH	120	U. J. CROSS	240
COOLANT BOTTLE	120	TEMPERATURE SWITCH	100	BONET (KABJA) HINGES	240
BREAK OIL BOTTLE	300	BREAK LIGHT SWITCH	130	WATER BODY	720
CLUTCH BOTTLE	280	REVERSE LIGHT SWITCH	150	BONNET RUBBER	13
WIPER BOTTLE	360	BONNET QUALIS	2600	HUB BOLT	20
BRAKE ROD	260	FRONT FENDER	940	LOWER ARM BOLT	260
GEAR LEVER BOOT QUALIS	130	BONNET TOYOTA	NA	KAMANI BOLT	160
CONNECTING ROD QUALIS	620	FENDER TOYOTA	NA	JACK ASSEMBLY	1500
ACCELATOR CABLE	110	FRONT DOOR TOYOTA	NA	JACK ROD SET	190
SPEEDOMETER CABLE	120	FRONT DOOR	3800	JUMPING ROD BOLT KIT	60
BONNET CABLE	100	TAIL GATE	NA	JUMPING ROD BUSH KIT	190
PARKING CABLE	440	LOWER MEMBER	470	F SUSPENSION BUSH KIT N/M	590
FUEL LID CABLE	240	UPPER MEMBER	1800	REAR KAMANI TIKKI	9
FRONT CALIPER ASSEMBLY	3000	DIFFERENTIAL ASSY. COMPLETE	6000	FRONT DISC PAD QUALIS (IMPORTED)	360
REAR ANCHOR ASSEMBLY	3450	CROWN PINION	1900	FRONT DISC. PAD QUALIS (RANE)	650
BRAKE ADJUSTER QUALIS	150	STAR GEAR	740	FRONT DISC TAWA	580
BRAKE ADJUSTER PATTI	80	STAR WASHER	150	FRONT HUB	420
PROPELLER SHAFT	2950	STAR PIN (Set of 2)	130	REAR DRUM	900
PROPELLER SHAFT YOKE	550	BRASS RING BIG	240	TORSION BAR	590
BRAKE SHOE QUALIS IMPORTED	500	BRASS RING SMALL	240	TORSION BAR BRACKET SET	390
BRAKE SHOE QUALIS LOCAL	310	A/C BELT PULLEY	160	TORSION BAR BOLT	120
FRONT WHEEL BRG. QUALIS BIG	240	TIMING PULLEY	380	BALL JOINT SET	1900
FRONT WHEEL BRG. SMALL (67148)	170	CRANK PULLEY 2 BELT	550	TIE ROD END	400

Courtesy By : SHRI GOBIND HARI MOTORS 2808, Gurunank Auto Market, Kashmere Gate, Delhi-6 Ph. : (0) 011-23971757

## बहुत से फर्स्ट जुड़े हैं ई-कारों के साथ

## ELECTRIC/HYBRID CARS IN INDIA



**वाहन-उद्योग**  
बड़े रोचक आँकड़े हैं। आप भी देखिये 1890 में पेट्रोल-डीजल के मुकाबले दस गुना इलेक्ट्रिक कार बिकती थी। जो इलेक्ट्रिक कारों अब सड़क पर अपनी जगह बनाने के लिये जुड़ रही हैं। 135 साल पहले सड़क से लेकर शोरूम तक इनका ही बदला था। अमेरिका की पहली डीलरशिप कार नहीं बल्कि ई-कार की ही थी। ओल्ड्समोबाइल याद के सालों में ऐसी बड़ी कार कम्पनी बनी जिसकी शुरुआत ई-कार से हुई थी।

1895 में अमेरिका की पहली ऑटो रेंस भी इलेक्ट्रिक कार ने ही जाती थी।

पहली बार पावर स्टीयरिंग का इस्तेमाल इलेक्ट्रिक कार में ही हुआ था।

**क्राफ्ट:** 1890 में विलियम मॉरिसन की बनाई 6-पैसेंजर वैगन दुनिया की पहली कार (इलेक्ट्रिक कार) थी जिसमें स्टीयरिंग व्हील का इस्तेमाल हुआ।

1894 में पेरिस में लुई एंटोनियो क्रौगर ने इलेक्ट्रिक हॉर्सलैस कैरियेज का उत्पादन शुरू किया। यह दुनिया की पहली गाड़ी है जिसमें लेटेस्ट मानी जाने वाली रीजेनेरेटिव ब्रेकिंग का इस्तेमाल किया गया। ब्रेक से बर्बाद होने वाली एनर्जी को फिर से चैनल कर बैटरी तक पहुँचाया जाता था।

दुनिया की पहली इलेक्ट्रिक कार 1828 में हंगरी के इन्वेंटर एर्यास जोसेफिक ने बनाई थी। दरअसल उन्होंने पहली इलेक्ट्रिक मोटर बनाई थी जिसे एक गाड़ी पर फिट किया था।

1834 में अमेरिका के चरमॉन्ट के लुहार थॉमस डेवनपोर्ट ने पतिन एमिली के साथ मिलकर खिलौने जैसी इलेक्ट्रिक कार बनाई थी जो गोल घेरे में चलती थी और करंट के लिये तार की जगह ड्रेस के सिलक के धागे का इस्तेमाल किया गया।

1859 में फ्रांस के साइटिस्ट गैस्टन प्लांटे ने लेड एसिड बैटरी का विकास कर इलेक्ट्रिक कार को व्यावहारिक बनाने में बड़ा योगदान दिया।

वर्ष 1900 में हुई पहली गिनती के समय अमेरिका में 38 फीसदी वाहन गाड़ियाँ (33842 इलेक्ट्रिक कार) थीं जबकि 40 परसेंट गाड़ियाँ भाप की और 22 परसेंट पेट्रोल की थीं। 1899 में न्यूयॉर्क की 90 फीसदी टैक्सियाँ इलेक्ट्रिक थीं। 1901 में

फर्डिनैंड पोर्शा ने अपनी दूसरी कार डिजाइनर की जो कि हाइब्रिड थी और इलेक्ट्रिक मोड में यह 65 किलोमीटर चलती थी। 1912 में अकेले अमेरिका की सड़कों पर 38 हजार इलेक्ट्रिक कार थीं। सिटी लिमिटेड और इन्फ्रास्ट्रक्चर की सीमाओं को देखते हुए बैटरी एक्सचेंज सुविधा भी शुरू हुई।

**डिस्टन्स:** 1913 में फोर्ड मॉडल टी का प्रॉडक्शन शुरू होना इलेक्ट्रिक कारों इंडस्ट्री के लिये सबसे बड़ा झटका साबित हुआ और मास असेम्बली लाइन प्रॉडक्शन सिस्टम शुरू होने से गैसोलिन कार की लागत तेजी से घटी और हैंड क्राफ्टेड इलेक्ट्रिक कार इनके मुकाबले दो से तीन गुना तक महंगी पड़ने लगी। टेम्सास ऑयल की सस्ती सप्लाय बढ़ने से भी ई-कारों पर असर पड़ा। सड़कों अच्छी होने से ड्राइव रेंज बढ़ गई लेकिन इलेक्ट्रिक कारों ज्यादा लम्बी नहीं चल पाती थीं। पेट्रोल कार में इलेक्ट्रिक मोटर यानि सेल्फ स्टार्टिंग की शुरुआत होना भी इलेक्ट्रिक कारों के खतम होने का बड़ा कारण मना जाता है। कम स्पॉड के साथ ही इनकी लेंडिंग कार के रूप में पहचान बनना भी बड़ा कारण रहा। हालाँकि पहले वर्ल्ड वॉर के बाद भी इलेक्ट्रिक कारों का बनना और बिकना चलता रहा लेकिन आगे के साल संघर्ष के थे और 1920 के बाद यह इंडस्ट्री दम तोड़ने लगी और दूसरे विश्वयुद्ध की तैयारियों के बीच यह इतिहास हो गई।

**रीचार्ज:** अगले तीस साल ऑटो इंडस्ट्री में किसी ने भी इलेक्ट्रिक कारों की सृष्ट नहीं की। जैसे भी दौर इकोनॉमिक नूम का था और दूसरे वर्ल्डवॉर

का अमेरिका अपने फायदे के लिये इस्तेमाल करने में कामयाब रहा था। जापान और जर्मनी जैसे प्रगतिशील कमजोर पड़ चुके थे। लेकिन पांच दशक तक अमेरिका में बेहताशा कारों की बिक्री होने से एक तो प्रदूषण को लेकर चर्चा होने लगी थी दूसरा अरब-इजरायल युद्ध के चलते तेल उत्पादक देशों के संगठन ओपेक ने अमेरिका को तेल की सप्लाय बंद कर दी। इसने भी ऑटो कम्पनियों को एक नये सिरे से इलेक्ट्रिक कारों पर विचार शुरू किया। 1967 में इलेक्ट्रिक ऑटो एसोसियेशन का गठन हुआ और इसी दौर में अमेरिकन मोटर कॉर्प यानि एएमसी व गुल्टन कॉर्प ने इलेक्ट्रिक कारों के लिमिटेड प्रॉडक्शन के लिये हाथ मिलाया। 1971 में इलेक्ट्रिक कार को बड़ा ब्रांडिंग मौका मिला। चांद पर चलने वाला पहला लूनर रोवर दरअसल एक इलेक्ट्रिक कार ही थी।

(शेष पृष्ठ 79 पर)

**50**  
Celebration



**KANSAL AUTO TRADERS**  
123, Gurananak Auto Market  
Kashmere Gate, Delhi-110 006  
Ph.: (O) 23916961, 64775375  
(M) 9811031573 (Surenraj Jain)



# Market Update - GAJRA GEARS

Delhi Market Report As On 06.06.2017

GG No.	DESCRIPTION	OE PART NUMBER	TEETH/ SPLINES	RATE
<b>TATA 312 (G-26)</b>				
64	Collar Bush (2nd/3rd Gear)	312 262 1750	8 int Spl.	433
682	2nd & 3rd Engaging Gear	312 262 2436	26 T	796
<b>TATA 1210 (G-26 R)</b>				
30A	Helical Gear 4 th Speed	341 262 0014	20 T	696
31A	Gear Shaft Sleeve 4th / 5th	341 262 0123	23 T	308
38A	Main Shaft	341 262 0005	8 Spl.	1343
40A	3rd Speed Gear	341 262 0013	22 T	696
41A	Counter Shaft Double Gear	341 263 0014	34 T + 29 T	1874
42A	2nd Speed Gear	341 262 0012	28 T	886
43A	Counter Shaft with Gear	042 263 0002J	12 T +13T+15T+20T	2134
44A	Sliding Gear 1st	341 262 0011	39T	1278
45A	Drive Shaft	341 262 0002	15T	1293
65A	Shifter Sleeve 2nd & 3rd	341 262 0023	26 Int. T	391
88A	Rev. double Gear	312 263 1831	21 T + 20 T	1548
89A	Engaging Gear 4th & 5th	341 262 2536	23 T	684
29TA	Split Double Gear	341 263 0014	29T	756
34 TA	Split Double Gear	341 263 0014	34T	981
38DI	Main Shaft	2503 3015 7904	8 Spl.	1420
<b>TATA 1210S (GBC-30)</b>				
30S	4th Speed Gear	2506 2620 5405	20T	854
38S	Main Shaft	2506 2620 7902	8 Spl	1590
41S	Counter shaft Double Gear	2506 2630 5401	34T + 29 T	2295
43S	Counter Shaft with gear	2506 2630 7901	12T + 13T+15T+20T	2126
44S	1st Speed gear	2506 2620 5402	39T	1223
45S	Drive Shaft	2506 2625 7901	15T	1564
88S	Rev. Idler Gear	2506 2635 5404	23 T	1151
89S	Engaging Gear 4th & 5th	2506 2620 5406	26T	760
535S	Rev. Gear	2506 2620 5401	35T	1208
736S	Rev. Idler Gear	2506 2635 7901		322
9TS	Split Double Gear	2506 2630 5405	29T	983
34TS	Split Double Gear	2506 2630 5406	34T+29 T	1070
<b>TATA 1210 SE (GBS-40)</b>				
30E	Helical Gear 4th Speed	2505 3015 0105	19T	1898
38E	Main Shaft	2505 3015 7901	8 Spl.	2343
38/6E	Main Shaft Long PBD	2505 2620 7903	8 Spl.	2395
31E	Clutch Body 3rd & 4th		27Int Spl.+45T	588
40E	Helical Gear 3rd Speed	322 260 0644	25T	1926
42E	Helical Gear 2nd Speed	322 262 0112	32T	1744
43E	Counter Shaft	2505 2630 7901	11 spl. +11T	2443
43ET	Counter Shaft Tipper	2505 3014 7901	11Spl+11T+17T	2576
44E	1st Speed Gear	2505 3015 5401	39T	2458
45E	Drive Shaft (Ratio 1:7.5)	2505 3013 7901	17T	1971
45/5E	Main Drive Gear Tata Cummins	2505 2625 7913	17T	2015
45/6E	Main Drive Gear 1109	2505 2625 7901	17T	2633
45/7E	Main Drive Gear (En353)	2505 2625 7915	17T	2328
63E	Collar Bush 47.2mm Long	2505 3015 3401	8 Int. spl.	796
63EM	Collar Bush 47.2mm Long Mod.	2505 3015 3401	8 Int. spl.	828
64E	Collar Bush 44.5 mm Long	322 262 4050	8 Int. spl.	776
88E	Rev. Idler Gear with Bush	322 260 0725	20T	1152
88ES	Rev. Idler Gear	2505 2635 0105	20T	1324
89E	Synchronising Sleeve 4th & 5th	2505 3015 5403	39T	1562
89EM	Synchro Hub 4th & 5th with Hole	2505 3015 5403	39T	1703
241E	4th Gear on counter shaft	2505 3014 5401	29T	1455
341E	Con.mesh Gear C/Shaft (1:7.5)	2505 3014 5402	36T	1832
503E	Shifter sleeve	321 262 0823	45 Int. T	927
573E	Twin Gear Counter shaft	322 263 0313	23T + 17 T	1764
573EP	Twin Gear Split on C/Shaft	322 263 0313	23T + 17 T	1835
846 E	Syn. Ring with 5th Sleeve M/Drive	340 262 0134	45T	1249

Courtesy By : SHEEL AUTO PARTS 9, Guru Nanak Auto Market, Kashmir Gate, Delhi-110 006 Ph.: 011-23936543, 23928691

## प्रस्तावित जीएसटी की दरों से प्रदेश के उद्योगों को होगा फायदा



फैडरेशन ऑफ राजस्थान ट्रेड एंड इंडस्ट्री (फॉर्टी) के अध्यक्ष सुरेश अग्रवाल ने बताया कि जीएसटी कार्टिस की श्रीनगर जम्मू-कश्मीर में संपन्न हुई बैठक में कर दरों की सूची जारी कर कुछ वस्तुओं का

छोड़कर बाकी वस्तु को दर सर्विस की दरें घोषित की गई हैं। इसमें ग्वारगम व मिनरल्स को 5 प्रतिशत की श्रेणी में रखा गया है, जो राजस्थान के परिपेक्ष्य में बेहद फायदेमंद होगा, क्योंकि राजस्थान में ग्वारगम एवं मिनरल्स प्रचुर मात्रा में उपलब्ध है।

फॉर्टी के महासचिव सीए विजय गर्ग ने बताया कि मोटा अनाज आदि को करमुक्त करने से



राजस्थान को अत्यधिक लाभ होगा। इसके अतिरिक्त राजस्थान में स्थापित अन्य औद्योगिक इकाइयों के अधिकतम उत्पाद 18 प्रतिशत की दर से जीएसटी में अधिभूचित हुए हैं। इस दर राजस्थान की औद्योगिक इकाइयों को फायदा होगा। इसके अलावा जीएसटी में मिलने वाले आगत कर से भी औद्योगिक इकाइयों में कर का भार कम होगा, क्योंकि विभिन्न कर जिनका अभी तक क्रेडिट नहीं मिलता था अब जीएसटी में मिलने लगेगा।

फॉर्टी की कर समिति के चेयरमैन पंकज घोषा ने बताया कि मुख्यतः कर दर का निर्धारण राजस्थान के लिए फायदेमंद है। इससे राजस्थान की औद्योगिक इकाइयों एवं प्रदेशवासियों को लाभ भी होगा, लेकिन राजस्थान के मुख्य खनिज मार्बल एवं ग्रेनाइट के तैयार माल पर 28 प्रतिशत कर दर तथा इनके ब्लॉक्स पर 12 प्रतिशत कर दर निर्धारित की गई है। इससे राजस्थान का व्यापार काफी हद तक प्रभावित होगा।



# Market Update - GAJRA GEARS

Delhi Market Report As On 06.06.2017

# ई-कारों के ...

(पृष्ठ 77 का सेप)

GG No.	DESCRIPTION	OE PART NUMBER	TEETH/ SPLINES	RATE
<b>TATA 1210 SE (GBS-40)</b>				
886E	Syn. Sleeve 2nd & 3rd Hub	322 262 0435	39T	1466
886EM	Synchro Hub 2nd & 3rd with Hole	322 262 0435	39T	1597
995E	Shifter sleeve 1st speed	321 262 0723	45Spl.	820
953E	Split Twin gear on C/Shaft	322 263 0313	23T	1007
953/4E	Split Twin gear (Tata type)	2505 2630 5415	23T	986
954E	Split Twin Gear Oon C/Shaft		17T	828
954/4E	Split Twin gear on C/Sft (Tata Type)	2505 2630 5412	17T	828
535E	Rev. Gear on M/Shaft	322 263 0333	36T	2122
30EM	Helical Gear 4th Speed	2505 2620 0111	20 T	1785
40EM	Helical Gear 3rd Speed	2505 2620 0118	26 T	2013
4EM	Counter Shaft	2505 2630 7902	11 S + 12 T + 11 T	3279
44EM	1st Speed Gear	2505 3015 5412	38T	2153
45EM	Drive Shaft Ratio (1:8.98 & 1:8.02)	2505 3013 7905	15T	2145
45/4EM	Main Drive Shaft , TC	2505 2625 7919	15T + 10 Spl	2541
241EM	4th Gear counter shaft	2505 2630 5401	28T	1377
341EM	Con.M/Gear (Ratio - 1:8.98 & 1:8.02)	2505 3014 5406	38T	1762
573EM	Twin Gear on Counter Shaft	2505 2630 5402	17T+22T	1995
573EMP	Twin Gear Split on Counter shaft	2505 2630 5402	17T+22T	1822
846EM	Syn. Ring with 5th Sleeve M/Drive	322 262 0034	45T	1360
953EM	Split Twin Gear on C/Shaft	2505 2630 5411	22T	994
953/4EM	Split Twin Gear on C/Sft Telco type	2505 2630 5411	22T	960
45/4E	Drive Shaft TC	2505 2625 7902	17T	2045

<b>Tata GBS 50</b>				
30H	4th Speed Gear	2507 2620 5418	23T	1426
38H	Main Shaft	2507 2620 7902	8 Spl.	3502
40H	3rd Speed Gear	2507 2620 5414	29T	1786
42H	2ND Speed Gear	2507 2620 5415	37T	2095
43H	Counter Shaft	2507 2630 7903	13T+13T	4143
43/4H	Counter Shaft Tipper type	2507 2630 7907	13T+13T	4028
4H	1st Speed Gear	2507 2620 5416	45T	2618
45H	Main Drive Gear	2507 2625 7904	19T	3054
45/4H	Main Drive Mod. ( 2516TC)	2507 2625 7911	19T	3406
64H	Collaer Bush 3rd Speed	2507 2620 3412	8 Spl.	807
88H	Rev. Idler Gear assembly	2507 2635 0102	23T	1706
89H	Syn. Sleeve Hub 4th & 5th	2507 2620 4607	48T + 8 Spl.	3004
241H	4th Speed gear on Counter shaft	2507 2630 5407	33T	1775
341H	Constant Mesh Gear	2507 2630 5408	43T	1973
503H	Shift Sleeve	2507 2620 4603	45 Int. Teeth	1264
535H	Rev. Gear on Shaft	2507 2620 5417	42T	2777
573H	Twin Gearb on C/Shaft	2507 2630 5409	27T+20T	2585
846H	Syn Ring for 5th Speed Gear	2507 2620 4613	51T	1326
886H	Syn Sleeve 1st/Rev/2nd/3rd	2507 2620 4606	51T	2724
1321H	Syn Ring 1/2/3/4th	2507 2620 4611	51T	1267
1322 H	Engaging Ring Rev. Gear	2507 2620 4605	51T	1218

<b>Tata 2515Ex ( GBS-600)</b>				
30N	4th Speed Gear on main Shaft	2691 2620 0137	24 T	2874
30NM	4th Speed Gear on M/Sht with O.G	2691 2620 0137	24T	2818
30/2N	Clutch Body 4th	2691 2620 4629	51T	1132
30/3N	Cluth Body 4th Gear with oil Groove	2691 2620 4629	51T	1022
38N	Main Shaft Taper BRg.	2691 2620 7905	34S+26S+38S+26S+18S	4485
38/4N	Main shaft thrust Brg.	2691 2620 7909	34S+26S+38S+26S+18S	4775
38/5N	Main Shaft Thrust Brg.	2691 2620 7911	34S+26S+38S+26S+18S	4223
40N	3rd Speed Gear on Main Shaft	2691 2620 0136	30T	2939
40NM	3rd Speed Gear on Main Shaft	2691 2620 0136	30T	2891
42N	2nd Speed Gear on Main Shaft	2691 2620 0133	36T	3109
42NM	2nd Speed Gear on M/Sft W.O.G	2691 2620 0133	36T	3109
43 N	Counter Shaft	2691 2630 7904	11T+16T	3445
43NK	Counter Shaft withy Key Way	2691 2630 7904	11T+16T	3353

Courtesy By : SHEEL AUTO PARTS 9, Guru Nanak Auto Market, Kashmir Gate, Delhi-110 006 Ph.: 011-23936543, 23928691

1990 के दशक में खाड़ी युद्ध के दौरान तेल संकट पैदा होने से इलेक्ट्रिक कारों की मांग फिर उठने लगी। 1996 में जनरल मोटर्स ने ईवी। नाम की कार उतार दी। लेकिन 2003 से इलेक्ट्रिक कारों की होड़ में दूरनों कम्पनियों शामिल हैं। भारत की रेवा इलेक्ट्रिक कार कम्पनी की शुरूआत 1994 में



हुई थी। 1997 में टोयोटा और होन्डा भी इस होड़ में शामिल हो गये और 1998 में फोर्ड ने रेंजर ईवी को लॉन्च कर दिया। 2001 में रेवा ने अपनी पहली गाड़ी लॉन्च की।

**ना-नुकुर:** मसौड़ीज, बीएमडब्ल्यू और फोक्सवैगन उन बड़ी ग्लोबल दिग्गज कम्पनियों में शामिल हैं जो इलेक्ट्रिक कार की जैसे जानबूझकर अनदेखी करती रहीं। आखिर 2013 में बाजार में पिछड़ने के डर से फोक्सवैगन और बीएमडब्ल्यू को अपनी ई-कारें पेश करने ही पड़ीं। अब करीब सभी कार कम्पनियां जान चुकी हैं कि कौफे मानकों के पालन और पर्यावरण की चिंता के बीच ग्रीन कारों की ज्यादा अनदेखी नहीं कर सकतीं। इस नजरिये को डाइवरलैस टेक्नोलॉजी से भी बढ़ावा मिल रहा है। ऐसे में फोक्सवैगन 2025 तक अपने कुल वॉल्यूम में 25 फीसदी हिस्सा इलेक्ट्रिक या ग्रीन कारों का करना चाहती है। जर्मन दिग्गजों के मिले-ठेकेला चुनौती बन रही और मॉडल 3 को लिपे बुकिंग से दिग्गजों के कान खड़े हो गये हैं। पोशा मिशन-ई नाम की कार तैयार कर रही है जो 2020 में बाजार में आएगी।



## Distributor/Stockist: SANJAY MOTORS

17-E, Pratap Nagar, By Pass Road  
Udaipur (Raj.) Phone : 0294-2492843  
Mobile : 09351365168





# Market Update - GAJRA GEARS

Delhi Market Report As On 06.06.2017



## लायेगा स्मार्ट कार...

GG No.	DESCRIPTION	OE PART NUMBER	TEETH / SPLINES	RATE
<b>Tata 2515Ex ( GBS-600)</b>				
44N	1st Gear on Main shaft	2691 2620 0135	43T	3636
44NM	1st Gear on Main shaft W.O.G	2691 2620 0135	43T	3636
44/2N	Clutch body 1/2/3rd	2691 2620 4609	51T	909
44/3N	Clutch body 1/2/3rd W.O.G	2691 2620 4609	51T	842
45N	Main Drive Tapper brg	2691 2625 0117	18T	3986
45NB	Main Drive Tapper brg	2691 2625 0118	17T	3981
45Nc	Main Drive Tapper brg	2691 2625 0110	19T	3864
45/2N	Cluth body drive shaft	2691 2620 4605	48T	903
88N	Rev.Idler gear	2691 2635 5403	21T	1156
89N	Eng. gear 5th/ drive shaft	2691 2620 4612	34Int sp	1480
90/4N	Eng. gear 5th/ drive shaft thrust brg	2691 2620 4640	24t+36T	1499
241N	5th Gear on C/Shaft	2691 2630 5410	32T	2005
241NB	over drive on C/shaft	2691 2630 5414	39T	1335
241NBK	over drive on C/shaft with key way	2691 2630 5414	39T	1243
241NK	5th Gear on C/Shaft with key way	2691 2630 5410	32T	1817
341N	Cons.Mesh Gear	2691 2630 5423	39T	1564
341NB	Cons.Mesh Gear	2691 2630 5411	40T	1646
341NBK	Cons.Mesh Gear with key way	2691 2630 5411	40T	1646
341NC	Cons.Mesh Gear	2691 2630 5413	32T	1395
341NCK	Cons.Mesh Gear with key way	2691 2630 5413	32T	1436
341NK	Cons.Mesh Gear with key way	2691 2630 5423	39T	1611
682N	Eng. Gear 1st/ 2nd	2691 2620 4615	38Int sp	1383
503N	Shifter sleeve 1,2,3 & 4th	2691 2620 4618	45Int sp	1063
535N	Reverse gear on m/shaft	2691 2620 5413	37T	2125
886N	Eng. Gear 3rd/ 4th	2691 2620 4621	26Int. Sp	1387
953N	3rd Gear on c/shaft	2691 2630 5424	22T	1032
954N	4th Gear on c/shaft	2691 2630 5425	27T	1112
995N	Shifter sleeve 5th & 6th	2688 2620 4608	30T	663
9330N	Assly. Helical gear 5th	2691 2620 0163	19T	2641
9330NB	Assly OD on main shaft	2691 2620 0146	18T	2151
1330/2N	Cluth body 5th Gear	2691 2620 4652	48T	809
1330/2NB	Cluth Body 5th Gear	2691 2620 4645	48T	825
1331N	Engaging Gear Rev.	2691 2620 4616	26Int. Spl+32T	751
1345N	Main Drive assly. Trust Brg.	2691 2625 0126	18T	3778
1345NB	Main drive Thrust Brg.	2691 2625 0136	17T	3753
1345NC	Main drive Thrust Brg.	2691 2625 0135	19T	3733
1345/2N	Clutch body Main drive thrust Brg.	2691 2625 4605	48T	1001
1346N	Assly. Main drive Shaft	2691 2625 0147	18T	4219

जेएलआर 2 साल में ऐसी कार ला रही है जो आपकी मित्रानुभूति कर सकेगी। यह स्मार्टकार आपकी पसंद और सुविधा का ख्याल रखेगी और टेम्परेचर अपने आप सेट कर देगी। एनीवर्सरी हुई ता बूक का अलर्ट डिस्प्ले करेगी। जेएलआर इन दिनों स्मार्ट असिस्टेंट प्रॉजेक्ट पर काम कर रही है और कोशिश उन लोगों को करेगी जो वापस खींचना है जो स्मार्टफोन के नशे में इसे भुला चुके हैं। माना



जाता है कि पब्लिक ट्रांसपोर्ट में स्मार्टफोन पर चिपके रहने की सुविधा के कारण यूरोप के लोग कार का विरसकार कर रहे हैं। लंदन जैसे शहर में औसत कम्प्यूटिंग यानि रोजमर्रा एक व्यक्ति औसत 45 किमी आता जाता है और कार चलाना समय की बर्बादी है जैसी सोच तेजी से घर कर रही है। 10 साल में पेरिस में प्रति 1 हजार व्यक्तियों पर गाडियों की संख्या 9 फीसदी घट चुकी है वहीं लंदन में 8 फीसदी। इस सिस्टम में कैमरा ड्राइवर का चेहरा पहचानेगा और स्मार्टफोन के सिगनल के जरिये बाहर के मौसम को भांपेगा और इनके आधार पर न केवल गाडी के अंदर टेम्परेचर खुद सेट हो जायेगा। बल्कि ड्राइविंग सैटिंग भी एडजस्ट हो जायेगी।

<b>Tata 4018 (GBS-750)</b>				
30RG	4th Speed Gear on Main shaft	2691 2620 5428	23T+45T	3798
30/2RG	Syn. Ring 4th Gear	2691 2620 4654		0
3BR	Main Shaft	2691 2620 7913	33T+26T+38T+26T+26Spl	3860
40RG	3rd Speed Gear on Main Shaft	2691 2620 5427	29T+42T	4172
42RG	2nd Speed Gear on Main shaft	2691 2620 5426	36T+42T	4271
43RG	Counter Shaft	2691 2630 7906	11T+17T	4484
44RG	1st Speed Gear on Main shaft	2691 2620 5446	43T	2944
88R	Rev. Idler gear (Twin Cone Ver)	2691 2635 5404	21T	2195
89R	Engaging Gear 5th & 6th	2691 2620 4627	51T	1519
241RG	5th Speed Gear on Counter shaft	2691 2630 5421	32T	3896
341RG	Constant mesh Gear	2691 2630 5422	39T	4353
341RB	Constant mesh Gear	2691 2630 5431	40T	4636
503R	Shifter sleeve 1/2/3/4/5 & 6th	2691 2620 4631	51T	1067
535R	Rev. Gear on Main shaft	2691 2620 5430	38T	4145
682R	Engaging Gear 1 & 2nd	2691 2620 4658	32T	1127
886R	Engaging Gear 3rd & 4th (51V /42A)	2691 2620 4626	48T+26 Int. Spl	1494
953RG	3rd Speed Gear ob Counter shaft	2691 2630 5419	23T+45T	3480
954RG	4th Speed Gear on Counter shaft	2691 2630 5420	28T	3798
1321R	Syn. Ring or 1/2/3/4th gear	2691 2620 4653	51T + 42 Int. T	1102

## किया मोटर्स आंध्रप्रदेश में ही लगायेगी प्लांट

कोई 3 साल का कयासबाजी के बाद आखिर ह्यूंदै की सहयोगी किया मोटर्स ने आंध्रप्रदेश सरकार के साथ समझौते पर हस्ताक्षर कर ही दिया। 1.1 अरब डॉलर के इस प्रॉजेक्ट के तहत साईबाबा के मठ वाले अनंतपुर जिले में 3 लाख यूनिट्स की कैपेसिटी का प्लांट लगाया जायेगा। वर्ष 2019 की दूसरी छमाही में उत्पादन शुरू होने के बाद इस प्लांट में सबसे पहले लॉन्च होने वाले रेंज में कॉम्पैक्ट सेडान और कॉम्पैक्ट एसयूवू मॉडल होंगे। किया मोटर्स के प्रेसिडेंट हान-वू पार्क ने इस समझौते के बाद कहा कि दुनिया के पांचवे बड़े कार मार्केट में आने से ग्लोबल बिजनेस ऑपरेशन में सहूलियत होगी। वर्ष 2020 तक भारत दुनिया की तीसरा बड़ा कार मार्केट बन जायेगा।

Courtesy By : SHEEL AUTO PARTS 9, Guru Nanak Auto Market, Kashmere Gate, Delhi-110 006 Ph.: 011-23936543, 23928691





# Market Update - GAJRA GEARS

Delhi Market Report As On 06.06.2017

GG No.	DESCRIPTION	OE PART NUMBER	TEETH/ SPLINES	RATE
<b>Tata 4018 (GBS-750)</b>				
1325R	Syn. Ring 5th Gear	2691 2620 4630	51T +23 Int. Spl	1047
1330RG	5th Speed Gear on Main shaft	2691 2620 5429	19T	3693
1331R	Engaging Rev. Gear (51V/48A)	2691 2620 4659	32T+26Int. Spl	767
1345R	Main Drive Gear (3118 BSIII)	2691 2625 0154	18T	5699
1345RB	Main Drive Gear (LPT 3118)	2691 2625 0140	17T	4388
1345RCG	Main Drive Gear	2691 2625 0156	19T	6173
1346R	Main Drive Gear (LPK 2518C)	2691 2625 0149	18T	3874
1346/2R	Clutch Body	2691 2625 0140	51T	1104
1347R	Main Drive	2691 2625 0160	17T	2425
43/4RG	Counter Shaft, Helical	2691 2630 7913		4192
88/4RG	Reverse Idler, Helical	2691 2635 5408	19 T	2229
1332R	Syn Ring 4th Speed	2691 2620 4654	51T + 45 Int Spl	1028
<b>Tata 407 (GBS18)</b>				
30L	4th Speed Gear	2515 2620 5401	22T	1058
30LM	4th Speed Gear MOD	2515 2620 5401	22T	903
31L	Shifter Sleeve 4th /5th speed	2515 2620 4601	36t	685
38L	Main Shaft	2515 2620 7904	26s+34s+34s+16s	1857
40L	Helical Gear 3rd speed	2515 2620 5408	23T+45T	928
42L	Helical Gear 2nd speed	2515 2620 5402	32T	898
43L	Counter Shaft	2515 2630 7902	24t+19t+13t+13t	2047
43LM	Counter Shaft (turbo)	2515 2630 7902	24t+19t+13t+13t	2129
44L	1st Speed Gear	2515 2620 5411	38t	1112
45L	Drive Shaft	2515 2625 7902	19T	1658
45LM	Drive Shaft MOD	2515 2625 7904	18T	1435
45/5L	Drive Shaft turbo	2515 2625 7908	18T	1384
45/6L	Drive Shaft turbo	2515 2625 7913	19T	1455
64L	Collar Bush 4th speed	2515 2620 3402	plain	303
64LM	Collar Bush 4th speed Turbo	2515 2620 3404	plain	313
341/5LM	Shifter sleeve 2nd/3rd	2515 2620 4604	45T	706
65LB	Shifter sleeve 2/3/4/5th	2852 2620 4608	42T	843
88L	Reverse Idler gear	2515 2635 5402	22T	909
88LB	Rev. Idler Gear for BS III	2852 2635 5401	22T	1033
89L	Engaging Gear (4/5th Speed)	2515 2620 5410	36T	650
241L	4th Gear on Counter Shaft	2515 2630 5402	33 T	735
341L	Constant Mesh Gear on C/ shaft	2515 2630 5401	36T	918
341LM	Constant Mesh Gear on C/shaft	2515 2630 5403	37T	776
341/5LM	Cons. Mesh Gear on C/ shaft (Turbo)	2515 2630 5410	37T	776
535L	Rev. Gear on Main Shaft	2515 2620 5403	36T	1365
682L	Engaging Hub 2nd & 3Rd	2515 2620 5407	45T	581
89LB	Engaging Gear 4th & 5th	2852 2620 4606	36T+25 Int. Spl	811
<b>Tata 709</b>				
30F	4th Speed Gear Assly.	2516 26200167	19T	1540
30FM	4th Speed Gear Mod.	2516 2620 0168	20T	1604
30/2F	Clutch Body 4th Speed	-	42 T	455
38F	Main Shaft	2516 2620 7905	8 Spl	1747
40F	3rd speed Gear assembly	2516 2620 0137	22T	1593
40FM	3rd Gear Mod.	2516 2620 0176	23T+45T	1620
40/2F	Clutch Body 3rd Speed	-	42T	453
42F	2nd Speed Gear	2516 2620 5421	31T	1332
42FM	2nd Speed Gear Mod	2516 2620 5431	32T	1410
43F	Counter Shaft	2516 2630 7904	20T+16T+12T	2067
43FM	Counter Shaft Mod.	2516 2630 7906	19T+15T+12T	2020
44F	Gear Wheel 1st Speed	2516 2620 5420	43T	1380
45F	Main Drive	2516 2625 7904	19T	1608
45/4F	Drive Shaft Turbo	2516 2625 7905	18T	1584
63F	Collar Bush	2516 2620 3472	8Spl	511
64F	collar Bush 2nd & 3rd 45mm	2508 2620 3402	8Int. Spl	464
88F	Rev. Idler Gear	2516 2635 5405	26T	928

Courtesy By : SHEEL AUTO PARTS 9, Guru Nanak Auto Market, Kashmir Gate, Delhi-110 006 Ph.: 011-23936543, 23928691

## जब आप डर पर काबू पा लते हैं तो जिंदगी का खोज लते हैं

दिल्ली

मेरे बचपन में हम ऑटोरिक्षा भी ले नहीं सकते थे और आमतौर पर पैदल ही चलना पड़ता था। आज जब मैं पीछे मुड़कर देखता हूँ, तो मुझे लगता है कि मैं भागवान था कि पैदाइशी धनी नहीं था और बड़े होते समय मेरे पास ज्यादा पैसे नहीं होते थे। इससे मैं अपने दिमाग का कहीं ज्यादा इस्तेमाल समाधान खोजने में करता था। इसके कारण मैं अत्यधिक रचनाशील और अपनी तरफ से पहल करने वाला व्यक्ति बन गया। चूँकि, मेरे पास खोने के लिए तो कुछ था नहीं तो मुझे बिल्कुल डर नहीं लगता था।

मेरा परिवार सिंगापूर और दुबई जाकर कपड़े और इलेक्ट्रॉनिक्स को चीजें लाकर भारत में बेचता था, क्योंकि तब भारत एक बंद अर्थव्यवस्था का

बेचने का हुनर ऐसी चीजें हैं, जो किसी को भी धनी बनाने से लेकर संभावनाओं के शिखर पर पहुँचा सकता है। फिर चाहे वह कौनो वस्तु बेचने की बात हो या आइडिया अथवा विचार। सबसे बड़ा सेलस सिद्धे क्या है? डर पर काबू पाना। जब आप डर पर काबू पाते हैं तो आप बेहतर ढंग से सेल कर सकते हैं। आप बेहतर ढंग से जिंदगी जी सकते हैं।

देश था और विश्वस्तरीय चीजों तक भारतीयों की सीमित पहुँच थी। जब मैं पाँच साल का था तो मैंने दोस्तों को आयातीत खिलौने बेचने शुरू किए। लेकिन, बेचने के पहले मैं हमेशा रिमोट से चलने वाली कारों और टॉकिंग डॉग्स से खेलता था ताकि पक्का हो जाए कि वे अच्छी हालत में हैं। मैं तो अपने मित्रों से उनके खिलौने आजमाकर देखने का प्रीमियम भी ले लेता था।

स्कूल में मैं कॉमिक्स, जूते, कपड़े, टोपी और कल्पना में जो भी आता उसे बेचता, क्योंकि मुझे अहसास हो गया था कि काम करने का सबसे अच्छा तरीका मेरे लिए यही है कि अपनी रचनात्मक का उपयोग करके असंयमित क्षमताओं के साथ बढ़ता जाऊँ। इसके साथ मैं जो भी बेचता उनमें भरोंसा करता और उनसे प्यार करता। यह एक ऐसा कौशल था, जिसका मेरे जीवन पर बहुत बड़ा प्रभाव पड़ा और वह था बेचने का कौशल। यह ऐसा हुनर है, जो किसी को भी धनी बनाने और सर्वोत्तम ऊँचाई तक पहुँचने में सहायक हो सकता है। यह रंग, लिंग, नस्ल, धर्म या शिक्षा के आधार पर कोई भेदभाव नहीं करता। यदि आप बेचने में हैं तो आप पैसा कमा लेंगे। इतिहास में हुए सभी महानतम लोगों में अपने विचार और आइडिया सेल

(शेष पृष्ठ 86 पर)



# E-magazine Now Available at Our Website.

www.parivahansampda.in  
www.parivahansampda.com

## Followed by 3 Steps Only

1. Open our Website & New User Login & Registration.
2. Checked E-mail & Confirm your Successful Registration.
3. Login & Enjoying E-magazine

Available on



Delhi Market Report As On 06.06.2017

## CROWN WHEEL PINION SET TATA ACE / MAHINDRA & MAHINDRA



### CROWN WHEEL PINION (JEEP MAHINDRA & MAHINDRA)

Model	O.E. PART NO.	GAJRA GOLD	BHARAT	DEMME	GNA EYE BRAND	GAJRA SUPER
8X43	010839 Jeep Petrol	2600	--	--	--	2600
11X47 Old	19732 (Jeep Old)	2100	2100	2250	2280	2100
11x47 New	1320N (Max Pickup)	2300	--	2455	2500	2250
10x43	1080N Scorpio	2800	2850	--	2900	2850
10x43	1700N Bolero New	2800	--	2800	--	2800
10x43	1520N Pickup New	2800	2850	2800	--	--
11x41	2020N Maxi Hulk	3100	2850	2800	2900	2800
11X41	1310N Marshal	3100	2850	--	--	2800
11x41	1400N Pickup 26 Spl.	3100	--	2800	--	2800
11x50	0160N Scorpio	3400	--	--	--	--

### CROWN WHEEL PINION TATA ACE

Model	GAJRA	BHARAT	DEMME	SVL
9X44 Thick	1650	1700	1700	1750
9x44 Thin	1680	1700	1700	1750
9x44 Long	1950	1700	1650	--
8x39 Thick	1680	1700	1650	1750
8x39 Thin	1680	1700	1550	1750
7x36 Thin	1680	1700	1550	1750
9x40 Thin	1680	1700	--	--
9x40 Thick	1680	--	--	--
7x31 Moto	1680	--	--	1750
7x32 Maximo	1950	--	--	--

### FLY WHEEL ASSY. YUB

Particular	Amount
138T 2515 EX	1950
173T 2515	1950
125T 1612/1613 Turbo	1700
127T 1613 TC	2250
127T 1613T Sensor	2350
146T Sensor	2650
146T E-40	3100
159T Sensor	2250
407	1700
1109	3100
138T L Key	2250

### CLUTCH SET TATA ACE

CA	LUK	BGL	GAJRA	VALEO
1300	1400	1420	1320	1520

Courtesy By : SHEEL AUTO PARTS

9, Guru Nanak Auto Market, Kashmir Gate, Delhi-110 006 Ph.: 011-23936543, 23928691

# बचत खाते की जमा का ऐसे कर सकते हैं सही इस्तेमाल

जबधन खातों में कहते हैं कि कौश का बाढ़ आ गई। विद्वत्स पर जिस तरह के लिमिट सरकार ने लगाई है उससे साफ है कि इस रकम का काफी हिस्सा अगले कई महिनों तक इन बैंक अकाउंट्स में ही पड़ा रहेगा। इस पर लोगों को महज 4 परसेंट ब्याज मिलेगा। सेविंग्स बैंक अकाउंट से ब्याज के रूप में साल में 10,000 रुपये की रकम पर टैक्स नहीं लगता है लेकिन ढाई लाख रुपये अपने बैंक खाते में हों तो इनकी स्मार्ट इन्वेस्टमेंट भी तो किया जा सकता है। आप चाहे तो रिटर्न बेहतर मिल सकता है, लेकिन डेबिट कार्ड से विद्वत् नहीं कर पायेंगे क्योंकि 1 दिन लग जायेगा अमूमन लिक्विड करने में। मासूली सा रिस्क भी होता है लेकिन रिटर्न बढ़ सकता है।



**बैंक एफडी:** लिक्विडिटी तुरंत हो सकती है।

आमतौर पर 6.75 से 7.00 परसेंट तक ब्याज मिल सकता है। इंट्रेस्ट इनकम पर टैक्स की दर सामान्य। बैंक बैलेंस को बेहतर जगह लगाने का सबसे आसान रस्ता है कि एफडी कर दें। एफडी रिटर्न पर उन्हीं दरों के मुताबिक टैक्स लगता है जिनके दायरे में इन्वेस्टर आता हो। अगर आप सबसे ऊंचे टैक्स ब्रेकेट सालाना आमदनी 10 लाख रुपये से ज्यादा हों तो टैक्स कटने के बाद रिटर्न 5 प्रतिशत से

कम रहेगा। ज्यादातर बैंक समय से पहले एफडी तोड़ने पर पनेली लगाते हैं। हालांकि ऐसा करने पर आपको निवेश की अवधि के लिए लागू इंट्रेस्ट टैट के हिसाब से भी भुगतान किया जाता है। यह आमतौर पर लॉन्ग टर्म टैट से कम होता है। इसमें टैक्स की भी समस्या है। अगर किसी साल इंट्रेस्ट 10,000 रुपये से ज्यादा हो जाएगा तो बैंक टीडीएस कटेगा। अभी स्वीप-इन बैंक अकाउंट खोलने का अच्छा मौका है। इसे आमतौर पर पलेक्सि अकाउंट भी कहते हैं। इसमें आपके सेविंग्स अकाउंट की कोई भी अतिरिक्त रकम ऑटोमैटिक तरीके से फिक्स्ड डिपॉजिट अकाउंट में चली जाएगी और आपके लिए ऊंचे रिटर्न का इंतजाम करेगी। अगर आपको पैसे की जरूरत हो तो आप सेविंग्स अकाउंट से पैसे निकाल सकते हैं और ऐसे में फिक्स्ड डिपॉजिट खुद ही टूट जाएगा। जैसे आपने सेविंग्स अकाउंट की

लिमिट 20 हजार रुपये तब कर दें। अब जैसे ही आपके खाते में बैलेंस इससे ज्यादा है तो बोनस हजार रुपये को छोड़कर बाकी रकम एफडी अकाउंट में ट्रांसफर हो जाती है।

**लिक्विड फंड्स:** ये एक हद तक बिल्कुल सेविंग्स अकाउंट जैसे ही होते हैं। आमतौर पर इन फंड्स को बेचने में एक दिन लग जाता है। इनसे 7-8 परसेंट रिटर्न मिल सकता है। कैपिटल गेन्स पर तीन साल तक सामान्य दरों से टैक्स तीन साल के बाद इंडेक्सेशन बेंनेफिट के साथ 20 परसेंट टैक्स लगता है।

अगर आप म्यूचुअल फंड में इन्वेस्ट करते हैं और आपने कंवाईसी जरूरतें पूरी कर ली हों तो आप लिक्विड म्यूचुअल फंड्स में निवेश कर सकते हैं। ये बेहद सुरक्षित योजनाएं होती हैं। ये साल में 7-8 परसेंट तक रिटर्न दे सकती हैं।

(शेष पृष्ठ 84 पर)

## Valeo Market Update - VALEO CLUTCH

Delhi Market Report As on 06.06.2016

Part No.	Application	Rate
<b>Clutch Set (Passenger Car)</b>		
<b>MARUTI</b>		
404506	MARUTI 800 CC	950
404508	MARUTI OMNI (Van)	1160
404507	MARUTI ZEN	1470
404509	MARUTI WAGON R/ALTO/5Speed MPFI	1440
404531	MARUTI SWIFT (Petrol)	1950
404511	MARUTI ALTO (STD, LX & LXI) - Modified Clutch	1550
404513	MARUTI / SUZUKI SWIFT (DIESEL)	2320
<b>TATA</b>		
404518	TATA INDICA - DIESEL	1935
404530	TATA ACE	1515
404521	TATA TCIC	2420
404532	NEW INDICA VISTA - 1.3 SDE SET	2850
404538	WINGER - NA SET	3400
404537	WINGER - TC SET	3500
404601	TATA NANO	1050
<b>HYUNDAI</b>		
404514	HYUNDAI SANTRO	1290
<b>MAHINDRA</b>		
404529	M&M CHAMPION (160 DIA)	1155
<b>GENERAL MOTORS</b>		
404556	TAVERA	3750
<b>TOYOTO</b>		
404563	INNOVA	4800
<b>CLUTCH SET WITH RELEASE BERING (PASSENGER CAR)</b>		
404543	TATA INDICA - DIESEL	2290
404544	TATA INDIGO - DIESEL	2780

**Courtsey By: KANSAL AUTO TRADERS** 123, Gurunank Auto Market, Kashmir Gate Delhi-110 006 Phone : (O) 23916961, 64775375 (M) 9811031573



### A NAME IN QUALITY AUTO PARTS





**Manufacturer of PROPELLER SHAFTS COMPONENTS FOR JEEP, TATA ACE & AMBASSADOR**



## PRECISION ENGG. WORKS

Kanganwal Road, Industrial Area-C, Jaspal Banger  
Ludhiana-141 122 (Punjab)  
Phone: (Off.) 0161-2511421 Mobile : 99814101972, 09464661872  
E-mail : p.w.ludhiana@gmail.com Website : www.precisionengg.com

# बचत खाते की ...

(पृष्ठ 83 का शेष)

इसमें बढ़ा फायदा यह है कि फिक्स्ड डिपॉजिट से उलट म्यूचुअल फंड्स से होने वाली इश्कम को कैपिटल गेन्स माना जाता है और अगर निवेश कम से कम तीन साल तक बनाए रखा जाए तो इन पर टैक्स कम दर से लगता है। ये ज्यादा फ्लैक्सिबल भी होती हैं। जब भी जरूरी हो आप छोटी रकम निकाल सकते हैं या सरप्लस कैश होने पर आप ज्यादा निवेश कर सकते हैं। ज्यादातर म्यूचुअल फंड हाउस ऑनलाइन इन्वेस्टमेंट सुविधा देते हैं और पूरी प्रक्रिया पूरी करने

में 30-40 मिनट से ज्यादा नहीं लगते।

लिविङ फंड्स के बारे में अच्छी बात यह है कि पैसा गंवाने का डर बहुत कम होता है और इन्वेस्टमेंट लिविङ रहता है। अगर आप कट-ऑफ टाइम से पहले पैसा निकालें तो रकम आपके बैंक खाते में उसी दिन पहुंच जाती है।

**इनकम फंड्स:** इनसे आमतौर पर 8-9 परसेंट का रिटर्न मिलता है और लिविङ होने में 1 दिन लग जाता है। तीन साल तक गेन्स पर सामान्य दरों से टैक्स लगता है। तीन साल के बाद इंडेक्सेशन बेनेफिट के साथ टैक्स की दर 20 परसेंट। अगर आपको 8-10 महीनों तक पैसे की जरूरत न हो तो इनकम फंड में निवेश करना बेहतर होगा। ये भी डेट स्कीम ही हैं लेकिन ये शॉर्ट टर्म, मीडियम टर्म और लॉन्ग टर्म बॉन्ड्स में निवेश करती हैं इनसे लिविङ फंड्स के मुकाबले कुछ ज्यादा रिटर्न मिलता है लेकिन अगर आप एक मिनिमम पोरियड से पहले अपना निवेश भुनाएं तो एग्जिट लोड चुकाना होता है। यह मिनिमम पोरियड 3 महीने से लेकर 12 महीने तक का हो सकता है। कुछ मामलों में निवेश की न्यूनतम अवधि 36 महीनों तक हो सकती है। निवेश करने से पहले पता करें कि कितना एक्जिट लोड देना होगा अन्यथा 0.5-1 परसेंट की पेनल्टी आपको रिटर्न को घटा सकती है।

इंस्ट्रुमेंट रेट्स में गिरावट आने की उम्मीद को जा रही है ऐसे में इनकम फंड्स शॉर्ट टर्म 2-3 महीने

और मीडियम टर्म 8-12 महीने में आकर्षक रिटर्न दे सकते हैं। यहां तक कि लॉन्ग टर्म 3 साल से ज्यादा भी हो से ज्यादा भी ये फंड्स टैक्स कटने के बाद फिक्स्ड डिपॉजिट्स के मुकाबले बेहतर रिटर्न देंगे।

**आर्बिट्राज फंड्स:** इनसे 7-8 परसेंट रिटर्न मिल सकते हैं लेकिन लिविङ होने में आमतौर पर 2 दिन लग जाते हैं। गेन्स पर 12 महीने तक 15 परसेंट की दर से टैक्स सालभर के बाद टैक्स फ्री।

अगर आप आर्बिट्राज फंड्स में निवेश करें और सालभर तक निवेश बनाए रखें तो आपके रिटर्न पर टैक्स नहीं लगेगा। ये फंड्स शेयरों और इक्विटी इन्स्ट्रुमेंट्स में निवेश करते हैं लेकिन मार्केट के जोखिम से दूर रहते हैं। स्टॉक्स और इक्विटी फंड्स को तरह अगर इन फंड्स में किया गया निवेश सालभर से पहले भुनाया जाए तो रिटर्न पर 15 परसेंट की दर से टैक्स लगता है। सालभर के बाद गेन्स टैक्स फ्री होते हैं। आर्बिट्राज फंड्स में निवेश करने से पहले चेक करें कि एक्जिट लोड कितना होगा। आमतौर पर कम्पनियां आधा से एक परसेंट एक्जिट लोड वसूलती हैं।

## Thoughts of the time

A word, a look, an accent, may affect the destiny not only of individuals, but of nations. He is a bold man who call anything a trifle.

- Andrew Carneige



**Distributor/Stockist:**  
**Dastidar Auto Traders**  
37, Transport Nagar, Bhihiwara (Raj.)  
Mobile : 09828018800



## Delhi Market Report

# TOYOTA GENUINE PARTS



As On 06.06.2017

DESCRIPTION	RATES	DESCRIPTION	RATES	DESCRIPTION	RATES
OIL FILTER INNOVA	410	FRONT BUMPER BRACKET INNOVA	105	RING ETIOS DIESEL	2300
DIESEL FILTER INNOVA	1610	REAR BUMPER BRACKET INNOVA	210	RING ETIOS PETROL	1400
OIL FILTER ETIOS	720	DISC TAWA ETIOS	1800	BREAK SHOES INNOVA	2300
DIESEL FILTER ETIOS	950	FRONT DISC PAD ETIOS	2750	BREAK SHOES ETIOS	1740
AIR FILTER INNOVA	1640	FRONT DISC PAD INNOVA	4500	SIDE MIRROR ETIOS	1600
AIR FILTER ETIOS	230	CLUTCH PLATE SET INNOVA	76500	REAR SHOCKER ETIOS	2850
ENGINE OIL	310	FRONT SHOCKER INNOVA	3600	FRONT SHOCKER ETIOS	2000
DOOR GUCHA INNOVA	1350	REAR SHOCKER INNOVA	1700	SHOCKER MOUNTING ETIOS	910
BONNET GUCHA INNOVA	7605	BONNET CABLE INNOVA	200	TIMING BELT INNOVA	2430
DOOR KABJA	260	CLUTCH SET FORTUNER	15580	MASTER CYLINDER INNOVA	4800
HUB BOLT	190	CLUTCH SET ETIOS (DIESEL)	5100	AUTO TENSIONER INNOVA	2250
HUB NUT	180	CLUTCH SET ETIOS (PETROL)	2590	FRONT HUB INNOVA	400
FRONT BUSH KIT	4800	WATER PUMP INNOVA	1500	CALIPER ASSY INNOVA	2450
CAMBER BOLT	1050	WATER PUMP ETIOS (PETROL)	1500	POWER STEERING PUMP	2450
BREAK ADJUSTER	290	WATER PUMP ETIOS (DIESEL)	6650	COOLANT BOLT INNOVA	290
CALIPER PIN KIT	1300	OIL GUAZE INNOVA	600	RADIATOR ETIOS	3500
CLUTCH BEARING ETIOS	6800	OIL GUAZE ETIOS	500	BELT JOINT KIT INNOVA	2800
FRONT BRAKE HOSE INNOVA	720	PISTON INNOVA	25000		

Courtesy By : SHRI GOBIND HARI MOTORS 2808, Gurbanak Auto Market, Kashmere Gate, Delhi-6 Ph. : (O) 011-23971757

# ट्रक सेल्स के लिये तैयार ग्रोथ का हाईवे



पिछले वित्तीय वर्ष में देश में 232755 भारी और मध्यम क्षमता के ट्रक-बस की बिक्री हुई जो 2013-14 में करीब 2 लाख यूनिट्स के वॉल्यूम के मुकाबले 16 फीसदी अधिक है। इसमें भी बस की सेल्स 4 फीसदी गिरी लेकिन ट्रक की 21 फीसदी उछली। 2.32 लाख में से 1.95 लाख अकेले ट्रक थे।

वर्ष-उद्योग

भारत की इकोनॉमी को लेकर जो सवाल एक साल पहले थे वो आज भी कमोबेश बने हुये हैं। जून में जैसे ही मानसून कमजोर रहने को खबर आई। शेरय मार्केट हो चाहे एनेलिस्ट और इंडस्ट्री सबको जैसे सांप सूँघ गया। जुलाई के पहले सप्ताह में टिक-टिक बारिश होने से डिप्रेशन थोड़ा कम हुआ है लेकिन फिर भी उतना भरोसा नहीं है जिताया कि नई सरकार आने के साथ पैदा होने की उम्मीद है। चीन के शेरयबाजार की चर्चा छिड़ने से भारत के हालातों की सुर्खियां बनना थोड़ा बंद हो गया है लेकिन ये तो वही बात हुई ना जैसे दूसरे का दुःख देखकर खुश होना। आईआईपी के ताजा आंकड़े गिरावट का संकेत दे रहे हैं और रिजर्व बैंक के गवर्नर दुनियाभर के मंदी की गिरफ्त में लौटने की ओर इशारा कर रहे हैं। जब हालात इतने डिप्रेंसिंग तो फिर कॉमर्शियल गाड़ियों की रफतार इतनी तगड़ी क्यों है। सवाल जायज है। भले ही लो ब्रेस पर ग्रोथ दिख रही हो लेकिन फिर भी ग्रोथ तो ग्रोथ है। ग्रांटड लेवल पर कुछ तो है जो ट्रांसपोर्टों का इकोनॉमी में भरोसा जगा रहा है।

पिछले वित्तीय वर्ष में देश में 232755 भारी और मध्यम क्षमता के ट्रक-बस की बिक्री हुई जो 2013-14 में करीब 2 लाख यूनिट्स के वॉल्यूम के मुकाबले 16 फीसदी अधिक है। इसमें भी बस की सेल्स 4 फीसदी गिरी लेकिन ट्रक की 21 फीसदी उछली। 2.32 लाख में से 1.95 लाख अकेले ट्रक थे।

**अभी:** रोलैंड बर्जर के सीईओ विल्फ्रेड ऑल्वर की मानें तो सिर्फ 5 साल में यानि 2020 में भारत का हम एंडे एचसीबी मार्केट 3.32 लाख यूनिट्स का हो जायेगा। ऑल्वर कहते हैं कि भारत की जीडीपी ग्रोथ बाटम आउट हो चुकी है और अब इसमें तेजी का दौर है जो आने वाले सालों में बढ़ेगा। जीडीपी ग्रोथ रेट और ट्रक-बस सेगमेंट की बिक्री आपस में सीधे जुड़ी है। इसी का नतीजा है कि पिछले कुछ सालों में पहली बार इस सेगमेंट में बिक्री बढ़ रही है। सीबी सेगमेंट में यदि 31, 35 और 49 टर्क कैटेगरी की गाड़ियों की बात करें तो सबसे ज्यादा फोकस यही है और सबसे अच्छे डायनामिक्स भी इन्हीं सेगमेंट्स में है। इसका सीधा कारण यह है कि ट्रांसपोर्टों की अब यह समझ आने लगी है कि

इन्फ्रास्ट्रक्चर बेहतर हो रहा है और ओवरलॉडिंग अब पहले की तरह मुमकिन नहीं है।

भारत सरकार ने जीएसटी को लागू करने की दिशा में मजबूत कदम उठाया है और मानसून सत्र में इसके पाठित हो जाने की उम्मीद है। जीएसटी के लागू होने से भी इंडस्ट्री को फायदा होगा जिसका फायदा इन गाड़ियों को मिलेगा। ऑल्वर का मानना है कि 2020 तक भारत का एम्पचसीबी मार्केट 3.42 लाख यूनिट्स का हो जायेगा। वर्ष 2012 में इस सेगमेंट में ऑल्ट्राइम हाई 2.99 लाख गाड़ियां बिकी थीं। 2020 का आंकड़ा उससे भी 15 फीसदी अधिक है।

**फिर:** 2020 में 3.42 लाख यूनिट्स के वॉल्यूम तक पहुंचने के साथ ही भारत दुनिया के तीन सबसे बड़े बाजारों में शामिल हो जायेगा। मार्केट के डायनामिक्स बेहतर होने का सबसे अच्छा संकेत कम्प्यूटेशनल बढ़ावा होगा। अभी हाल ही में स्कानिया ने डीलर नेटवर्क बढ़ाने की बात कही है। कम्पनी आमतौर पर ऑफ रोड ट्रक सेगमेंट में सक्रिय रही है लेकिन अब ट्रांसपोर्ट ट्रक-बस सेगमेंट में भी हाथ आजमा रही है। इसका अलावा बस सेगमेंट में वो नई कम्पनियां डेकन आटो और जेबीएम के उतरने की खबर है। ऑल्वर कहते हैं कि इस बाजार में अभी ओर इंटरनेशनल ब्रांड्स के उतरने की उम्मीद है। जैसे-जैसे कम्प्यूटेशन बढ़ेगा, मौजूदा कम्पनियों के लिये चुनौतियां बढ़ेंगी। हालांकि यह भी है कि अपना घरेलू बाजार होने के कारण मार्केट एडवांटेज इन्हीं के पास होगा। इसके अलावा भारत के बाजार में बड़ा वॉल्यूम मिलने के कारण इन्हें ग्लोबल ब्रांड के रूप में उभरने में भी मदद मिलेगी।

**ट्रैंड:** रोलैंड बर्जर की रिपोर्ट के अनुसार ज्यादा टनेज वाली गाड़ियों को लेकर पसंद बढ़ रही है। इसका प्रमुख कारण देश की सड़कें खासकर नेशनल हाईवे के हालात बेहतर होना है, साथ ही ओवरलॉडिंग के साथ सरकार कड़ाई से निपट रही है। ऑल्वर का मानना है कि दूसरा ट्रैंड टीसीओ यानि टोटल कॉस्ट ऑफ ओनरशिप का है। यानि इसमें लॉडिंग क्षमता, कोमट, ऑपरेंटिंग लागत, टेक्नोलॉजी ऑफ सब कुछ शामिल है। तीसरा जो ट्रैंड है वो बाजार में बढ़ते मुकाबले का है। यानि टेक्नोलॉजी और प्रॉडक्ट पैकेजिंग के मोर्चे पर मुकाबला बढ़ा रहा है। टाटा मोटर्स ने प्राइमा के नाम से पूरी नई रेंज लॉन्च की है,

वहीं अशोक लेलैंड ने कैप्टेन के नाम से। वीईसीबी ने प्रो-सीरिज के नाम से नई पीढ़ी की गाड़ियां बाजार में उतारी हैं। इसका सीधा अर्थ यह है कि भारत की कम्पनियों को इंटरनेशनल ब्रांड्स के उतरने से पैदा होने वाली चुनौतियों का अहसास है और इसके लिये अभी से तैयारी कर रही हैं।

एक ट्रैंड और नजर आ रहा है वो है आफ्टर सेल्स सर्विस पर फोकस का। कम्पनियों अब ब्रेक ड्राउन और मंटीनेन्स की रफतार बढ़ा रही हैं। पार्ट्स की सप्लाई पर फोकस बढ़ रही है जिससे गाड़ी वर्कशॉप में खड़ी नहीं रहे। इन सभी मोर्चों पर काम करने से भारत के रोड ट्रांसपोर्टों सेक्टर के हालात सुधर रहे हैं।

**वैलेंज:** विल्फ्रेड ऑल्वर का मानना है कि भारत के बाजार में क्षमता और संभावना बहुत है लेकिन इसके लिये जरूरी है कि जीडीपी की रफतार अच्छी बनी रहे। इसके लिये सरकार को सुधारों पर ध्यान देना होगा और उन्हें कुशलता से लागू करना होगा। इन्फ्रास्ट्रक्चर पर निवेश बढ़ाना होगा और बिजनेस फ्रेंडली क्लीयरेंस पर ध्यान देने की जरूरत है। सबसे जरूरी यह है कि टैक्स फ्रंट पर शॉर्ट नहीं बल्कि लॉन्ग टर्म स्ट्रेटेजी के साथ चलने की जरूरत है और अन्य पॉलिसी भी इसी नजरिये से लागू की जायें।

**जीएसटी:** भारत में अभी 29 राज्य और 7 केंद्र शासित प्रदेश हैं लेकिन ये कम्प्यूटर और मैनुफैक्चरर स्टेट्स में बंदे हुये हैं। कुछ राज्यों में ऑडिओफिकरण बहुत है तो कुछ में नाममात्र का।

(शेष पृष्ठ 86 पर)

**TRADE FARMOX GENUINE SPARES MARK**

Hub Bolt, Center Bolts  
U-Bolts, Sheds, Makhli Bolt, Axle Bolt  
Tiller Tyne Bolt, Trolley Wheel Bolt, Shovel bolt

**ROYAL AUTO INDUSTRIES (Regd.)**  
(Manufacturer- Tractor, Trolley, Jeep & Motor Parts)  
368A, Street No. 4/3, Chud Singh Nagar, Gill Road, Ludhiana-3 (Pb.)  
Phone : [M] 09417355361, 09463005789, 09464880096  
E-mail : raj.ludhiana@gmail.com





# Market Update - TVS Brake Lining

DELHI MARKET REPORT AS ON 06.06.2017

PARTICULAR	AF-180 BLACK	AF-63 WHITE
407 STD	430	530
407 1st O/S	460	560
407 2nd O/S	500	590
608 STD	500	590
608 1st O/S	560	640
608 2nd O/S	600	720
709 Air Brake STD	1050	820
709 Air Brake 1st O/S	1130	910
709 Air Brake 2nd O/S	1220	1000
909 Air Brake STD	1220	920
909 Air Brake 1st O/S	1300	1000
909 Air Brake 2nd O/S	1400	1100
1109 Air Brake STD	1260	1040
1109 Air Brake 1st O/S	1360	11400
1109 Air Brake 2nd O/S	1460	1260
TS/1 STD	1480	1670
TS/1 1st O/S	1630	1830
TS/2 STD	1560	1770
TS/2 1st O/S	1720	1950
Leyland 122 STD 5"	1080	
Leyland 122 1st O/S	1160	
Leyland 324 STD	1380	
Leyland 324 1st O/S	1500	

## CLUTCH FACING

Tata 407 All Type	300
Tata 608/GB-30	390
Tata GB-40	460
Tata GB-75	1100

## BRAKE LINING (JEEP SECTION)

PARTICULAR	STD	1st O/S	2nd O/S
Marshall Rear	250	270	290
Commander 540	215	230	245
FC 150	165	180	195
Scorpio 122	395	430	540
207	230	255	280
Scorpio CRDI	540	580	630
Matador 307/Tempo Trax	255	290	330

Courtsey By: **VM ENTERPRISES** 743., Chotta Bazar, Kashmere Gate, Delhi-6 Phone : (O) 011-23948863 (M) 9999480225, 8586021250

# मारुति की ऑल्टो लगातार 13वें साल बनी बेस्ट सेलर



मारुति ऑटो लगातार 13वें साल भी भारत की सबसे ज्यादा बिकने वाली कार बनने में कामयाब रही। पिछले वित्त वर्ष से मारुति ने कुल 2.41 लाख ऑल्टो बेचीं और इस तरह कम्पनी की कुल 14.43 लाख रुपये की सेल्स से अकेले ऑल्टो का हिस्सा 17 परसेंट रहा। पिछले साल कम्पनी ने 21 हजार ऑल्टो श्रीलंका, फिली, फिलीपिंस, उरुग्वे आदि में भी बेचीं।

मारुति ने ऑल्टो को पहली बार वर्ष 2000 में लॉन्च किया। मारुति800 के विकल्प के रूप में पेश की गई ऑल्टो ने कम्पनी को भारत की सबसे बड़ी कार कम्पनी बनाने और बाजार में मौजूदगी को पुख्ता करने में बड़ा योगदान दिया है।

## जब आप डर..... (पृष्ठ 81 का शेष)

करने की योग्यता थी। आप चाहे महात्मा गांधी की बात करें, जिन्होंने अहिंसा के जरिये आजादी हासिल करने के विचार पर लोगों को यकीन दिलाया या भगवान कृष्ण को लें, जिन्होंने अपने विचार लोगों तक पहुंचाकर बदलाव लाकर दिखाया।

जब आप बेचना सीख जाते हैं तो जिंदगी वास्तव में बदल जाती है। लोग मेरे हैथोनेर सेमिनारों में पूछते हैं, 'योगेश, आपका सबसे बड़ा सेल्स सीक्रेट क्या है?' मेरा सरल-सा जवाब होता है कि मैं भगवान कृष्ण और गीता से प्रेरणा लेता हूँ। मेरा सबसे बड़ा सेल्स सीक्रेट है डर पर काबू पाना। जब आप भय पर काबू पाते हैं तो आप बेहतर ढंग से सेल कर सकते हैं। आप बेहतर ढंग से जिंदगी जी सकते हैं। अब आप उस बड़े सीईओ अथवा बॉलिवुड स्टार को फोन लगाने या मिलने से नहीं घबराते, जो आपके प्रोडक्ट या सर्विस का बहुत बड़ा कस्टमर बन सकता है। यदि आपने पाँचवें ऑफ सेलिंग और अपने भय पर काबू पाने का महत्व वाकई समझ लिया है तो आप उस व्यक्ति को कॉल करेंगे या उससे मिलने जाएंगे, जिनमें आपका भविष्य आज ही बदलने की ताकत है। यदि मैंने जवाब में हाँ सुना है तो मैं आपको भयहीन और असीमित क्षमताओं की अद्भुत जिंदगी की गारंटी देता हूँ।

## ट्रक सेल्स के ..... (पृष्ठ 85 का शेष)

अभी भारत सिंगल मार्केट नहीं बल्कि टैक्स स्लैब के आधार पर बने कुछ मार्केट्स का फंडेशन है। जीएसटी के आने से ये फंडेशन कमजोर पड़ेगा और सिंगल मार्केट की अवधारणा मजबूत होगी। यानि गुड्स का ट्रांसपोर्ट बढ़ेगा यानि कि टैक्स नहीं बल्कि लॉजिस्टिक कॉस्ट और लॉजिस्टिक कुराहलाता आने के डायनामिक्स तय करेगी। राज्यों और शहरों की चेकपोस्ट बंद हो जायेंगी जिससे डिजिटलरी टाइम भी घटेगा और प्रफ़ायटार भी।

**कम्पैटिशन:** ऑल्टर के अनुसार देश को सीवी मार्केट में अशोक लेलैंड

और टाटा मोटर्स जैसे देशी कम्पनियों का दबदबा है। इन कम्पनियों ने मार्केट शेर बचाये रखने पर खास ध्यान दिया है और लागत घटाने पर भी। टाटा मोटर्स के प्लांट अब यदि 35-40 क्षमता से भी चले तो उत्पादन पर घाटा नहीं होगा। यह बड़ी उपलब्धि है और पूरी दुनिया में कम्पनी ने एक नया चैंचमार्क स्थापित किया है।

50  
Celebration



STG & SHAFT

**KANSAL AUTO TRADERS**

123, Gurunanak Auto Market  
Kashmere Gate, Delhi-110 006  
Ph.: (O) 23916961, 64775375  
(M) 9811031573 (Surendar Jain)





## TVS GIRLING PARTS

As On 06.06.2017

PART NO.	DESCRIPTION	RATES
<b>TATA</b>		
29966709	C.M.C. Kit Miner	88
29966710	S.C. Kit Miner	57
29966898	S.C. Kit Miner	100
29966899	S.C. Kit Major	200
29966757	M.C. Kit Miner	94
29966670	W.C. Kit Miner	53
29966652	W.C. Kit Miner	56
29150131	Derling Bush	28
29150132	Derling Bush	27
29966704	M.C. Kit Miner	128
64967117	C.M.C. Kit Miner	79
29660218	Seal	24
64674082	Seal	24
29966682	C.M.C. Kit Miner	73
29966882	S.C. Kit Miner	69
29966429	M.C. Kit Miner	74
29966506	W.C. Kit Miner FLH/FRH	62
29966507	W.C. Kit Miner FLH/FRH	65
29966903	C.M.C. Kit Major	205
29966911	S.C. Kit Major	180
29967063	C.M.C. Kit Miner	96
29966496	M.C. Kit Miner	220
29967053	S.C. Kit Major	195
29966669	W.C. Kit Miner	54
29967062	C.M.C. Kit Major	300
29966885	M.C. Kit Miner	115
29066362	Tondem M.C. Assy.	1240
29066378	M.C. Assy. 10 mm	710
29066426	S.C. Assy. 10mm	590
29066296	S.C. Assy.	790
29662144	Plunger	78
29662073	W.C. Assy. FLH/FRH	820
29662076	W.C. Assy. FLH/FRH	850
29662145	Plunger	98
29066467	Tondem M.C. Assy.	1110
29662825	W.C. Assy. FLH/FRH	400
29662721	W.C. Assy. FLH/FRH	420
29066664	M.C. Assy.	1000
29066577	M.C. Assy.	990
29066419	M.C. Assy. Longer Spoke	1280
29066153	M.C. Assy.	2140
29066209	Tondem M.C. Assy.	2680
29066351	M.C. Assy. Short Spoke	1290
29066413	M.C. Assy.	750
29066286	Tondem M.C. Assy.	1450
29066277	M.C. Assy. 10mm	858
29066540	M.C. Assy. 12mm	750
29066553	S.C. Assy. 12mm	720
29066525	M.C. Assy. 12mm	670
29066526	S.C. Assy. 12mm	620
29066527	S.C. Assy. 12mm	610
29066585	M.C. Assy. 12mm	760

PART NO.	DESCRIPTION	RATES
29266391	Tondem M.C. Assy.	1400
29066443	S.C. Assy. 10mm	590
29662735	W.C. Assy. FLH/FRH	400
29066347	M.C. Assy.	800
29046036	Hose Assy.	250
29663046	W.C. Assy. Rear	430
29663165	Plunger	120
29066665	S.C. Assy.	720
29966650	S.C. Kit Minor	NA
29967151	M.C. Major	NA
<b>CANTER EICHER</b>		
29966721	W.C. Kit Minor	NA
29966722	W.C. Kit Minor RLH/RRH	NA
29967008	S.C. Kit Major	191
29066464	S.C. Assy.	814
29966760	W.C. Kit Minor	43
29966761	W.C. Kit Minor	85
29066415	Tondem M.C. Assy.	1500
29966909	W.C. Kit Major	212
29967087	W.C. Kit Minor	34
29066716	S.C. Assy.	740
29066717	M.C. Assy.	880
29664116	W.C. Assy.	605
29664117	W.C. Assy.	605
29664118	W.C. Assy.	590
29664119	W.C. Assy.	610
29664120	W.C. Assy.	735
29664122	W.C. Assy.	740
29666455	W.C. Assy.	NA
29666457	W.C. Assy.	NA
29665760	W.C. Assy.	NA
29665761	W.C. Assy.	NA
29665849	W.C. Assy.	NA
29665722	W.C. Assy.	NA
29665723	W.C. Assy.	NA
29665766	W.C. Assy.	NA
29665757	W.C. Assy.	780
29066457	W.C. Assy.	780
29967161	CMC Kit Minor	44
<b>LEYLAND</b>		
29066386	M.C. Assy.	840
29066421	M.C. Assy.	1010
<b>MAHINDRA &amp; MAHINDRA</b>		
64967137	W.C. Kit Minor	36
64967138	W.C. Kit Minor	35
29066698	Tondem M.C. Assy.	1420
29966680	M.C. Kit Minor	132
29966719	W.C. Kit Minor	27
29662964	W.C. Assy.	445
29662965	W.C. Assy.	445
64967161	M.C. Kit Minor	91
64670969	Washer	18
64967144	W.C. Kit Minor	43

Courtesy By : COMBINED TRADING AGENCY 2677-A, Gandhi Motor Market, K. Gate, Delhi-110006





AN ISO 9001-2008 CERTIFIED COMPANY

# Advanced Technology For Modernised Engines



For Dealership Inquiry +91-8401088060

MFG BY :

**BRAHMANI OIL CORPORATION**

Vavadi, Rajkot(Gujarat) Ph: 0281-6558525

Email : [info@rotec.in](mailto:info@rotec.in) Visit us : [www.rotec.in](http://www.rotec.in)



# GURSON<sup>®</sup> AUTO PARTS

For TATA S/M 1612, 1312  
2515 EX, 1613 TC, 407, 608  
SUMO, SPACIO, 206, 207

- OIL SEALS
- RUBBER PARTS
- HOSE PIPE SETS
- FAN BELTS
- KING PIN BEARINGS
- THRUST BEARING (BRASS)
- JACK BEARINGS
- WATER PUMP KITS
- ENGINE MOUNTING
- ACC SPEEDO METER CABLES
- CLUTCH SERVO 70 MM, 90MM, 105MM
- BRAKE ACTUATOR VOSS 24X24
- TIMMING BELT TENSIONER
- STEERING CROSS ASSY.
- BRAKE ADJUSTER 407
- CLUTCH REPAIR KITS
- SLACK ADJUSTER
- TIE ROD KITS
- TIE ROD ENDS
- U.J. CROSS
- W.C. PISTON

DISTRIBUTORS  
ENQUIRIES  
SOLICITED IN  
PUNJAB  
STATE

All Your Search.....For Best Quality

Manufacturer & Supplier

## GURSON AUTOMOBILES

145/18, Sehdev Malhotra Marg  
Near Firestone Building, Kashmere Gate, Delhi-110 006  
Telefax : 011-23969268 (Mobile) 9891348222  
Email : [gursonautomobiles@yahoo.com](mailto:gursonautomobiles@yahoo.com)





Since 1985

Range Available for  
Agriculture, Light Commercial &  
Passenger Vehicles



E-mail : [info@bearingindia.com](mailto:info@bearingindia.com)



Manufacturer & Exporter of  
Bearings Since 1985



Visit us at :  
[www.bearingindia.com](http://www.bearingindia.com)

facebook YouTube



Mrs. & Suppliers of:  
Centre Bolt, Spring Pin,  
Bell Crank Pin, Eye Bolt,  
Taper Washer, Bell Crank Washer,  
Kamani Washer, Foundation Washer



**Auto Craft (India)**

For Enquiry Contact Person :  
Sharanjit Singh 0941776585

8285/1, Street No. 5, Guralp Nagar, ATI Road, LUDHIANA - 141003 (Punjab)  
Mobile : 0941776585, 09530500158 Email : [aci\\_ldh@yahoo.co.in](mailto:aci_ldh@yahoo.co.in)

Distributor Enquiries are Solicited



**DEVGUN**

Manufacturers & Suppliers All Kind of Jacks



Now  
Introducing  
Trolley Jacks



**DEVGUN AUTO INDUSTRIES**

Padampur-335041 (Dist.: Shriganganagar) Rajasthan  
Phone: 01505-232306 Contact : Mr. Jaswant Singh # 09982307462

Complete Range of :



EICHER



**1**  
No  
Choice

MATERIAL & DIMENSIONS  
AS PER EQUIPMENT



**GENUINE P.S. SUPER SPARE**  
No. 1 Bush Bearing  
GENUINE BUSHES

An ISO 9001 : 2008 Certified Co.

Committed to Quality & Reliability

Manufacturers & Suppliers of

- Brass Bushes
- Bronze Bushes
- Gun Metal Bushes

Area wise Distributor  
Required for  
Unrepresented Areas

**PREM SON'S ENTERPRISES**

25/5, G-Block, Shastri Nagar, Meerut (U.P.) Phone: (0) 0121-3204722

Cell : 9837273882, 9760726191, 8126770772

Email : [premsonsmrt@yahoo.co.in](mailto:premsonsmrt@yahoo.co.in) Visit us : [www.psbushes.com](http://www.psbushes.com)

# GLOBAL CLUTCH INDUSTRIES



AN ISO 9001:2015 CERTIFIED COMPANY

CLUTCH PLATES



FLYWHEEL ASSEMBLY



COVER ASSEMBLY



GENUINE CLUTCH PARTS  
As Per OEM Specification

Registered Government Supplier  
for Clutch Parts & There off.

Full Range From 240 Dia to 380 Dia,  
13", 14", 15" & 16"

## GLOBAL CLUTCH INDUSTRIES

Reg. Office:

263/264, Vijay Industrial Estate, Central Workshop Road, Odhav,  
Ahmedabad-382415 (Gujarat) **Customer Care:** 079-32921493

**E-mail:** gci\_a@yahoo.co.in **Website:** www.globalclutch.in

**For Dealer Inquiry Contact :**

Mr. Vivek Tiwari # 9974593742, Mr. S. D. Tiwari # 9327089787



**PROPELLER SHAFT & STEERING COMPONENTS**

DOWNLOAD APP

**KKI AUTOS**



**Products :**

- Long Fork • Rear Housing
- Sleeve Yoke • Rear Teeth
- Cross Holder
- Coupling Flange • Half Yoke
- Front Teeth • Flywheel Ring
- Through Shaft
- Clutch Fork • Gear Retainer
- Stg Cross Assy

**Replacement Parts for Latest Vehicles:**

TATA : 1312, 1612, 1613 TURBO, 4018, 3118, 2518, 2515 EX. 2516, 3516, 2214, LPK, 1510  
INTERAXLE, HYWA, 4928, 3128, 2528, 2523, 407 O/M, 407 TURBO EX. 412, 415, 1210, 608, 709, 909, 1109  
LEYLAND: 2214, 3516, 2515, 4018, TUSKER, TAURUS, 350, 370, E-COMET, STAG

OTHERS : AMW, EICHER, BHARAT BENZ, VOLVO, MAN, RSB SHAFT & MAHINDRA RANGE

**MOHIT INTERNATIONAL** Backside Transport Nagar, Focal Point Gadaipur Road, Jalandhar City-144 004 (Pb.) INDIA

Ph: +91-181-2600161, (M) : +91 99148-99900, mohit@shaftcomponents.com, www.shaftcomponents.com





### MANUFACTURERS & EXPORTERS OF

Motor & Tractor Parts, Steel Jacks, Spring Pins, Hydraulic Jacks, Scissor Jacks, Wheel Spanner, Rim Plates, Tyre Lever & Helper Bracket for Heavy Vehicle & Trailer Parts etc.



CAPACITY 3 TON TO 120 TON (HEAVY DUTY JACKS)



## H.S. AUTO INDUSTRIES

51/4, Ajay Nagar, Industrial Estate, Jalandhar (Pb.) INDIA.  
(M) 098728-28021, 088720-28021, T/Fax: 0181-2610728, 2610729  
E-mail: hsautoind27@yahoo.com, Web: www.hsautoindustries.com

DEALERS & DISTRIBUTORS ENQUIRY SOLICITED

# ROSE

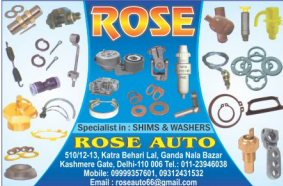

Specialist in : SHIMS & WASHERS

## ROSE AUTO

510/12-13, Katra Behari Lal, Ganda Nala Bazar  
Kashmere Gate, Delhi-110 006 Tel.: 011-23946038  
Mobile: 09999357601, 09312431532  
Email : roseauto66@gmail.com



ALL TYPE OF  
**MRT** BRAND  
BEARINGS

## MRT ENTERPRISES

44, Old Marketing Yard, Opp. Bus Stand, Gondal-360 311 (Gujrat)  
Phone : (0) 02825-230242 (M) 9429167207, 98246-47027

# ZXL<sup>®</sup> BEARINGS

AN ISO 9001 : 2000 COMPANY

The Motion & Control



MFG. & EXPORTER

## YOGI HI-TECH (P) LTD.

SURVEY NO. 197P, PLOT NO. 1, VERAVAL (SHAPAR) DIST. : RAJKOT-360 024. GUJARAT (INDIA)

PH. : +91-2827-252865, 253067, FAX : +91-2827-252866. e-mail : contact@zxlbearings.com www.zxlbearings.com



www.zxlbearings.com

# Fluently we care

of your Two & Three Wheelers, Gear Box, Light & Heavy Commercial Vehicles, Passengers Cars, Diesel Engine, Tractors, Combines, Thrashers & other Agricultural Equipments, Heavy Earthmoving Equipments, Jeeps Matadors, Steel Plants and rolling Mills, Cement & Thermal Plants, Heavy Industries, Paper Mills, Electric Motors, Pumps Fans & Exhaust Fans etc.



**ARB**  
**BEARINGS**

a affluent experience

#### ARB BEARINGS LIMITED

- 📍 H-22, Udyog Nagar, New Delhi-110041, INDIA
- ☎ 91-11-25471255, 25471274
- ☎ 91-11-25475455
- ✉ sales@arb-bearings.com, marketing@arb-bearings.com
- 🌐 www.arb-bearings.com



# AMREP

CLUTCH PARTS

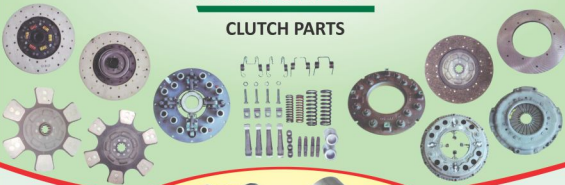

OEM QUALITY



WATER PUMP ASSY.

Dealers Enquiries Solicited



**PIX**  
Power Transmission Solutions

Driving growth!



Authorised Distributor

# SLS MARKETING

1520-1521, First Floor, Church Road, Kashmere Gate, Delhi-110 006

Phone : (Off.) 011-23861521 Mobile : +91-9811419888 Email : somleyland@gmail.com



**BEARINGS**  
*Designed for Life*



## **KCI BEARINGS (INDIA) PRIVATE LIMITED**

**Plant & Registered Office:**

**Unit I:** Old Junction Road, Surendranagar 363001 Gujarat India | Tel: +91-2752-230460 / 221345,  
Fax: +91-2752-230458 | Email: info@kcibearing.com

**Sales Depot:**

52-A Jintan Udyognagar, Surendranagar - 363002 Gujarat India | Tel: +91-2752-222032  
Email: mktg.snr@kcibearing.com

visit us @ [www.kcibearing.com](http://www.kcibearing.com)





Our  
Solutions  
drive you better



An ISO 9001:2008 Company



**bb**

**binbow**  
Oil Seals

Mfd. By :  
**Binbow Auto India Pvt. Ltd.**  
Tronica City (U.P.)



**bnb**

Filters

Mfd. By :  
**BNB Auto Industries**

B-18, Sector A5 & 6, Tronica City  
Loni, (Distt. Ghaziabad) U.P.



**Oil Seals, Filters for Automobiles, Agricultural Equipments & Industrial Sector**

Authorised Distributors

**AGRAWAL TRADING COMPANY**

Vanasrthali Marg, JAIPUR-302 001 (Rajasthan) Phone : 0141-2368874, 2376662 Fax : 0141-2368874

**JYOTI AUTOMOBILES**

A-6(3A), Transport Nagar, Jaipur-302 003  
Phone : (O) 0141-2641769 (R) 2610068



“क्वालिटी में जब भी होगा आपका विश्वास, तो मार्क बेरिंग होगा हमेशा आपके पास.....”

Your Frictionless Partner



Marc Bearings Pvt. Ltd. is an ISO 9001 company from India manufacture and export wide range of **Tapper, Spherical, Cylindrical Roller Bearings** and other special types of bearings made from Chrome steel SAE 52100/GCR15 as per International standard specification since 1995.



Since 1995

Manufacturer  
&  
Exporter



**Roundness Tester**  
We are check roundness of bearings parts as per international standard



**Contour Machine**  
Talyrurf for surface finish & contour measurement



**Microscope**  
We are check micro structure of bearings parts through microscope



**MARC BEARINGS PVT. LTD.**

MANUFACTURER : ALL TYPES OF ROLLER BEARINGS

Shaper survey No 34, Plot No 17, Nalation Highway B-B, Shaper (Veraval), Dist. Rajkot. (Guj.) India  
Mobile : +91-8625097412, Phone : +91-2827-252250, Fax : +91-2827-253650

E-mail : export@marcbearings.com, info@marcbearings.com, Skype id : marcrollerbearings



# SUPER-LAC



**SUPER-LAC**®  
OIL SEALS & RUBBER PARTS

**S** - SATISFACTION    **L** - LOYAL  
**U** - ULTRAMODERN    **A** - AMICABLE  
**P** - PROMPT    **C** - CARING  
**E** - EXTRAORDINARY  
**R** - RELIABLE



## NAYYAR AUTO INDUSTRIES

3/2951, GADHOK MOTOR MARKET, HAMILTON ROAD, KASHMERE GATE, DELHI-110 006  
PHONES : 011-23925493, 23955744 FAX : 011-23941151  
E-mail : superlac@ymail.com    Web : www.superlac.com

*Authorised Distributors*

## RAJASTHAN AUTO PARTS

16, Transport Nagar, Opp. Pali ka Dhaba, Jaipur-302 003 Ph.: (O) 2640494 (M) 9414069974

A PERFECT ENGINEERING



 **FLAG**<sup>®</sup>  
B E A R I N G S

UNIT 1 : 24/3, BHOJRAJPARA, GONDAL - 360 311

UNIT 2 : SURVEY NO. 30, PLOT NO. 4, NEAR KALARIA FORGE,  
SHAPAR (VERAVAL)

E-mail : [flagbearings@gmail.com](mailto:flagbearings@gmail.com)

**+91 9825263603 | +91 9825386301**

Our Products are many, Our Commitment is Only One

"EXCELLENCE"

एल-चिको  
**EL-CHICO**  
 CLUTCH SYSTEM



## EL-CHICO CLUTCH PVT. LTD.

E-26A, Sanjay Colony, Sector-23, (Friends Indl. Complex) Faridabad-121 005 (Haryana)  
 Phone: 0129-3254701, 3254705 Cell: +91-9810221004 Fax: 0129-2230455  
 E-mail: elchicoclutch@gmail.com, sunilhandoo@yahoo.com



An ISO 9001:2008 Certified Company

### DISTRIBUTOR NETWORK

**EAST ZONE:** WEST BENGAL: M/s Surendra Motors, Kolkata Phone: 033-25443346, 9831590004 **JHARKHAND:** M/s R.T. Syndicate, Ranchi Phone: 2283036, 2281241, 2280910, **ORRISA:** M/s Mahavir Motors, Cuttack, Mobile: 9331125741, 9040075698, **ASSAM:** M/s Mayur Auto Agencies, Guwahati Phone: 0977020004 **CHATTISGARH:** M/s K. K. Sales Corporation, Raipur Phone: 0771-2537036 **BIHAR:** M/s M. K. Auto Agencies, Patna Phone: 09431043226

**WEST ZONE:** **GUJRAT:** M/s Satsam Auto Agency, Ahmedabad, Phone : 09824031625 **MAHARASHTRA:** M/s Kimpex Auto Corporation Phone: 09820035958 M/s Ratna Motors, Kohlapur Phone: 0230-2468624, 2468385 M/s Vinayak Auto Agencies, Nanded Phone : 09325293636 **VIDHARBHA:** M/s Central Automobiles, Nagpur Ph. 09372333777 **M.P.:** Durga Auto Sales, Indore Ph.: 0731-2473197, M/s Arora Agencies, Gwalior Ph. 09425341650, M/s Aditi Automobiles, Bhopal Ph.: 09425013102 M/s Balaji Traders, Indore Ph.: 09302244336

**NORTH ZONE:** **PUNJAB:** M/s Bagga Automobiles, Ludhiana Phone: 09463056647 M/s Genuine Spares Agencies, Patiala Phone: 09417964156 M/s A.V. Auto Agencies, Jalandhar Phone : 09815308210 M/s Vardhman Agencies, Bhatinda Phone: 09914422965 **HIMACHAL PRADESH:** M/s Genuine Spare Agencies, Chandigarh Phone: 09463192851 **DELHI:** M/s Gupta Automobiles, Delhi Ph: 011-23924504 **RAJASTHAN:** M/s Holani Hari Sons, Jaipur, Ph: 09414888388 **UTTAR PRADESH:** M/s Genuine Spares, Kanpur Ph: 9336107576 M/s Jai Agencies, Gaziabad Ph: 09312129881 **UTTARANCHAL:** M/s Virbhadra Sales Corporation, Rishikesh Ph.: 09410509902 **HARYANA:** M/s Karma Automotive, Faridabad Phone: 09811014125 M/s Gurunank Motors, Faridabad Phone : 09313545054 **J & K:** M/s Republic Motor Stores, Jammu Phone : 09419193333 M/s The Motor Land, Shrinagar Phone : 0191-2458691, 2477023 M/s New Shah Traders, Shrinagar Ph. : 09419016947 M/s Sumji Automobiles, Anantnag Ph. 09697036706 **CHANDIGARH (U.T.):** M/s Ahuja Enterprises, Manimajara Ph.: 0947162062

**SOUTH ZONE:** **KARNATAKA:** M/s Sree Balaji Automobiles, Bangalore Ph.: 09844026769

**NEPAL:** **KATHMANDU:** M/s Annapurna Auto Trade Center, Kathmandu Phone: 022977-9852020140 (Nepal) 09431022131 (India)

Distributors required for :- ANDHRA PRADESH, TAMILNADU & KERLA

# AKAR

Conventional  
&  
Parabolic  
Leaf Springs

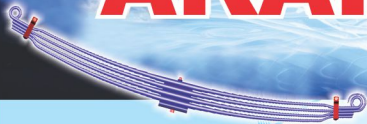

Product Range :

- TATA
- Leyland
- M & M
- Eicher
- AMW
- Man
- Volvo
- Maruti
- Swaraj Mazda



OEM Supplier to :



The Ultimate Grip



OEM Supplier to :

Manufactured By :

## AKAR TOOLS LTD.

Gut No. 24-25, Chitengaon, Paithan Road

Aurangabad (Maharashtra)

Phone : +91-2431-661999, 91+240-6647200

Fax : +91-240-2554640 Email : sales@akartoolsLtd.com

Visit us at : www.akartoolsLtd.com



Any Query Please Contact Mr. M. K. Verma # 91-9096080387



**KAG**<sup>®</sup>  
AUTO PARTS  
We have your *vehicle* in mind  
Est. 1981

फाईनेंस  
की सुविधा  
उपलब्ध है

आसान  
किश्तों में ले  
जायें ई रिक्शा



**KAG**  
**CHEETAH**  
SUPER

**इन्डिया की न. 1 हाई पावर ई. रिक्शा  
और ई. लोडर अब आपके शहर में.  
टैस्ट ड्राइव के लिए सम्पर्क करें**

📞 बजरंग शर्मा 9782802022 📞 मनीष शर्मा 8949790488

**PRODUCT OF HIM TEKNOFORGE LTD.**

[WWW.HIMTEKNOFORGE.COM](http://WWW.HIMTEKNOFORGE.COM)

For Trade Enquiry Please Contact

**Him Teknoforge Ltd.**

Village Billanwali, Baddi-173 205 (Himachal Pradesh)

Contact : 09805094421, 098150-22222 Email : [teknoforge@himgroup.net](mailto:teknoforge@himgroup.net) [marketing@htfgear.co.in](mailto:marketing@htfgear.co.in)

अधिकृत वितरक जयपुर

**महिन्द्रा मोटर्स**

21-सी, गोपीनाथ मार्ग, एम. आइ. रोड, जयपुर फोन : 9829277845

अधिकृत वितरक जोधपुर

**श्याम आटो एन्टरप्राइजेज**

29, विकास टोली गली, रंजिडेन्सी रोड, जोधपुर फोन : 9414153559

Buy India's No.1 Selling Brands



The Supplier of the Largest Range of Bearings to the Indian Automotive Industry

Product Range :

Ball Bearing

Taper Roller Bearings

Needle Roller Bearings

Clutch Bearings

Kingpin Bearings

Cylindrical Roller Bearings

Spherical Roller Bearings

Truck Hub Bearing

Angular Contact Bearings



NEW GENERATION BEARINGS & LUBRICANTS



DEALERS ENQUIRY ARE INVITED FOR UNREPRESENTED AREAS

Imported & Marketed In India :

**ANAND BEARING INTERNATIONAL**

1/1068, Bara Bazar, Kashmere Gate, Delhi - 110 006

Ph. : 91-11-23967135, 23915454, Telefax : 91-11-23932782 Cell : #91-9811008007

E-mail : federalimpex@rediffmail.com Website : mnrstarbearings.com

**STAR ANAND GROUP SINCE 1950 Serving the Automotive Industry**





MAKINO

UNCOMPROMISING  
PERFORMANCE

# AUTOMOTIVE CLUTCHES & BRAKES

FOR 2 & 3 WHEELERS



[www.makino.in](http://www.makino.in)

Suitable for



Edited, Published and Owned by Avnish Jain and Printed at Vee Aar Printers 354/355, Bandri Ka Nasik, Thakur Ram Singh Ji Gali, Subhash Chowk, Jaipur-302003  
and Published at FF-20, Priha Plaza, Opp. Punjab National Bank, Transport Nagar, Jaipur-302 003 (Rajasthan) Editor Avnish Jain

( 104 ) 15 जून 2017

परिवहन सम्पदा