



शुभ दीपावली

दीपावली विशेषांक



परिवहन सम्पदा

40 वर्षों से ऑटोमोबाइल क्षेत्र में देश की एक मात्र अग्रणी पत्रिका

Register at www.parivhansampda.com and access a Whole New World of Automobile Trade

Registered with the Registrar of News Paper for India Under No. 38126/81
Postal Registration No. Jaipur City/211/2021-2023

अभी मास्क भी और वैक्सीन भी

जहां जाइयेगा, हमें पाइयेगा



Year : 41 / Issue : 14 / 30th October, 2021 (Fortnightly) / Price 20/- / Yearly 400/- / 3 Yearly 1000/- / 5 Yearly 1500/- / Life 3000/- / Page-128

GCPA®

An ISO 9001:2015 Certified Company

असली है! सर्वोत्तम है!

TRUSTED QUALITY CLUTCHES

- ➔ Higher Torque Capacity & Uniform Pressure
- ➔ Better Cooling & Heat Sink Capacity
- ➔ Toughened Steel to Eliminate Bending
- ➔ Improved Driveability by Better Axial Cushioning
- ➔ Designed to Improve Life by 100% with Miba Buttons

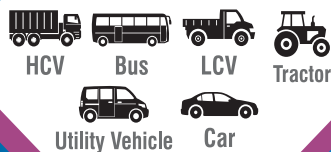

New
Generation
Vehicles

CLUTCH

QUALITY
RELIABILITY
DURABILITY



Cover Assy. Clutch Flywheels
160 to 430 Dia



GCPA® May Be
Higher Than
YOU THINK

Happy Diwali !



Manufactured & Marketed By

G.C.P.A. PRIVATE LIMITED

Shed No.5, R. K. Estate, Near Saroorpur
Industrial Area, Sohna Road
Faridabad-121 004 (Haryana) India

Regd. Office

Plot No.149, Sector 23-24 Main Road
Sanjay Colony, Faridabad-121 004 (Haryana)

+91-9319135588 ✉ salesgcpa@gmail.com



- U.J. CROSSES
- STEERING & SUSPENSION PARTS
- STEERING CROSS ASSEMBLIES
- RUBBER PARTS
- CENTER BEARINGS ASSEMBLIES
- WATER PUMP ASSEMBLIES
- BRAKE PADS



MATADOR

GENUINE SPARES

www.matador.net.in

AN **ISO 9001:2015** Company

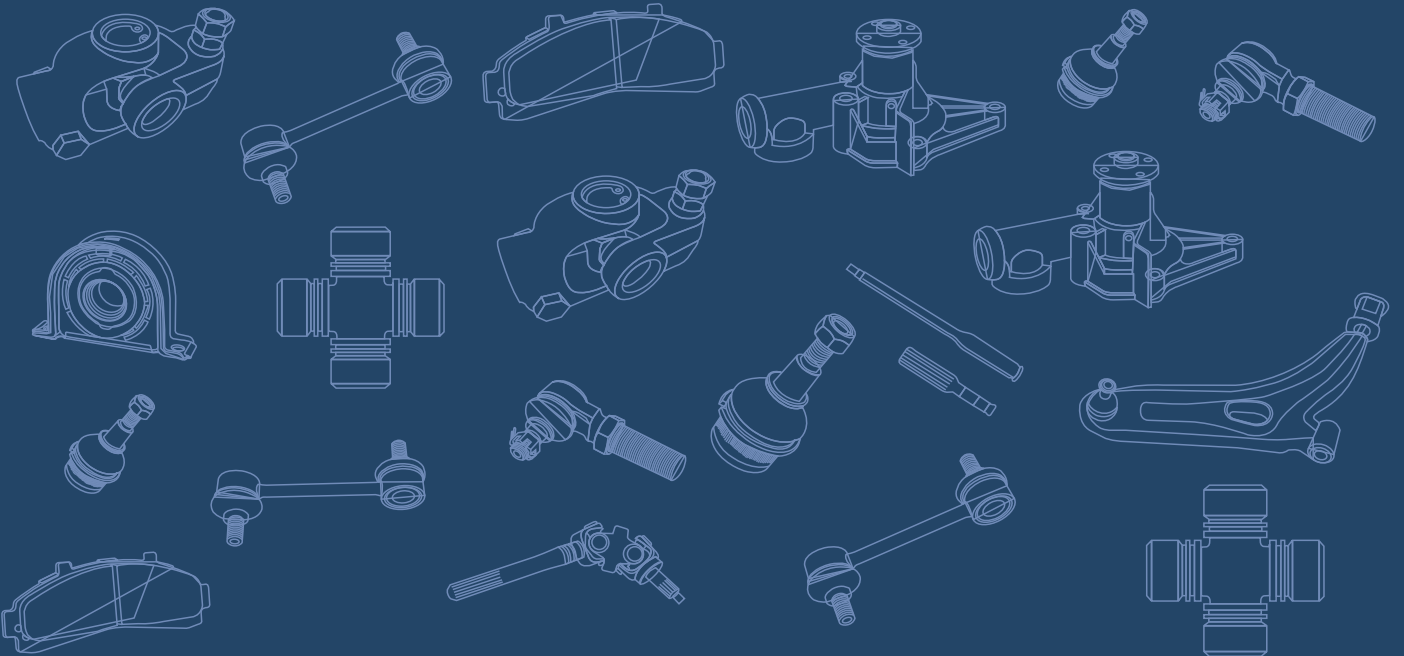

For Business Enquiry Contact Pankaj Handa (P.R.M) 9810218021



परिवहन सम्पदा

पेज 03 | 30 अक्टूबर 2021



Jamna Auto Industries Ltd.

JAI's 65 Years of Trust Now in Allied Products

Trusted Quality | Wide Range



JAI VISTAR
Expanding | Nurturing | Uplifting



Expansion | Innovation | Ease



f Jaispringofficial

t jaispring

g Jaispringofficial

Jamna Auto Industries Ltd.



The Best in Every Test

Introducing Full Range of U-Bolts on this Navratri



AUTO PARTS

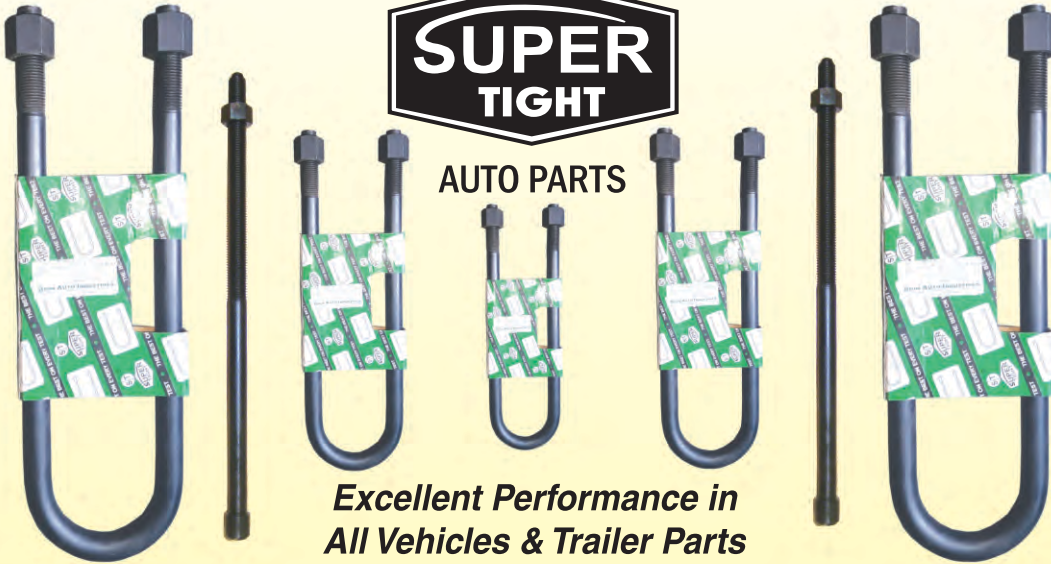

Excellent Performance in All Vehicles & Trailer Parts

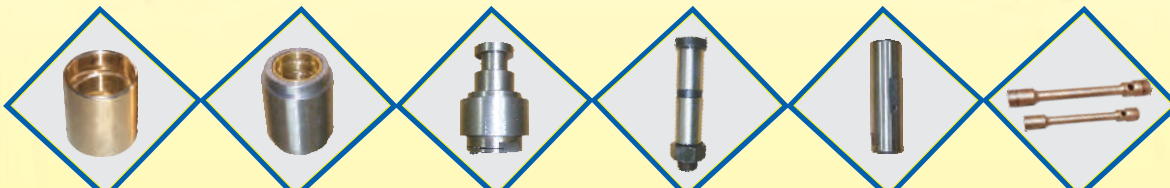

Center Bolts | Spring Pins | Jack Rods | Spring Bushes | Wheel Spanners | Trailer Parts | Eye Bolts (Leyland)

FIRST INDIAN OEM SPRING COMPANY

SIROCCO

LEAF & PARABOLIC SPRINGS



All Size Trailer Assemblies are Available

- 90 x 16
- 75 x 16
- 75 x 13
- 80 x 13
- 80 x 16

Authorised Distributor For Rajasthan

MILAN

MOTOR & TRACTOR PARTS

Also Available All type of Trailer Suspensions Parts

Godown No. 15-B. Near Water Tank, Transport Nagar, Jaipur-302003 (Raj.)
0141-2640073, 4010073 +91-9414371791 milanjaipur94@gmail.com





TOUGHLA BRAKE LININGS
TRULY AUTOMOTIVATED

2013

Ready For
2021-2022

Specialist In Friction Parts



LARGEST RANGE OF:

BRAKE LININGS | CV PADS | CLUTCHES | BRAKE SHOE | DISC PADS | TRACTOR BRAKES

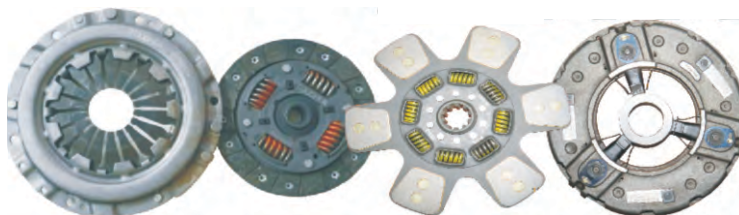

Corporate Office :
TOUGHLA AUTOMOTIVE PVT. LTD.
AN ISO 9001 : 2015 CERTIFIED COMPANY

New Delhi - 110 032

Mobile : +91-99991 14184, 70482 15623

E-mail : info@toughla.com Website : www.toughla.com

Manufacturing Unit :

TOUGHLA AUTOMOTIVE PVT. LTD.

Uttar Pradesh (India)

Business Enquiries Solicited For Unrepresented Area



Deals in
Tata ACE, 407
1108, 1109
2515 Ex, Jeep
NGT, Max
Pickup

BATHLA GEARS STORES

📍 503/1, Punja Sharif, Kashmere Gate, Delhi-110 006
Branch : 1/156, Gali Bageechi Wali, Punja Sharif, Kashmere Gate, Delhi-110 006
☎ 011-23960361 📞 9810247708, 9910286569, 8700434040 ✉ vishu.arora76@yahoo.com

Authorised Distributor/Dealer



Largest Customer Network In Country



AAYUB
A BRAND FOR PERFECT FITMENT

GAJRA GEARS

BHARAT GEARS

JAI GEARS

MACAS AUTOMOTIVE
Clutch

BIEL CRUIZE CLUTCH
CLUTCH ASSEMBLIES

Jupiter
Since 1963
Clamps & Couplings

Rane
Auto Parts

MSL
Clutch

Miba
All Type of Clutch Buttons

LUK CLUTCH

Brakewel
THE MAJOR OF SUPPLIERS OF BRAKE LININGS & CLUTCH FACINGS

AMREP
Genuine Clutches

MAAKSL
Clutch Buttons

Happy Diwali



दीपावली व भाईदूज की हार्दिक शुभकामनायें



Our Vendor Items also available

Coolant Bottle

Steering Brackets (Tata)

Axel Shafts

AMP Hubs

Star Handi (Tata)

Belkring Asslys



**Rear Axle Shaft, U.J. Cross
& Wheel Spanner**

**दमदार
ताकत मजबूती बेमिसाल
निभाये साथ
आपका
सालों साल**



PRODUCTS BY EMMBROS AUTOCOMP LTD.

- Rear Axle Shafts / Automotive Shafts • Rolled Splines • Front Axles
• Universal Joints with & without Needles • Pinion Yokes • Differential Housings / Cases
• Bolts / Bushes • Spools • Spindles • Bevel Gears / Pinion Gears • Precision Machined Parts

OUR PRESTIGIOUS OEM CUSTOMERS



DEALERSHIP ENQUIRIES SOLICITED - CALL +91 99157 95777

EMMBROS AUTOCOMP LTD.

Corporate Office & Works :

Village Bhud, Nalagarh Road, Baddi, Distt. Solan -173205 (Himachal Pradesh)

Tel. +91-8894306000 | E-mail : ashutosh@emmpower.in

Works Registered Office : Village - Katha, Baddi, Distt. Solan. 173205 (HP) India.

Tel.: +91-8894306000 | www.emmbros.com | www.emmpower.in



ARC

BRONZE BUSHES



ARC INDUSTRIES

Plant : Khasra No. 21//1/1/2/2, Village Nathupur, Sonipat-131029 (Haryana)

www.arcautoindustries.com | sales@arcautoindustries.com | +91-9555030609, 9899487898, 011-45013456

**WE'RE WHAT
DRIVES
YOU.**



INNOVATION. PERFORMANCE. PROTECTION.
YESTERDAY. TODAY. **TOMORROW.**

**DEALER /
DISTRIBUTOR
ENQUIRIES
SOLICITED**



D. D. INDUSTRIES LIMITED

Manufacturers of : Propeller shafts & Components



Email : info@ddindustriesltd.com | Contact : 011-28115552-54, 9811443243, 9871301040

Sales Office : A-50/3, Mayapuri Industrial Area-I, New Delhi-110064

Corporate Office : A-100, Mayapuri Industrial Area-II, New Delhi-110064

Manufacturing Unit : B-33, Mayapuri Industrial Area-I, New Delhi-110064



MODI MOTORS

📍 25, B & C, Truck Stand, Near Water Tank, Transport Nagar, Jaipur-302 003
☎ +91-141-2641551, 4032062 📞 +91-98291 46911, 94143 87522
✉ modimotor001@gmail.com

Authorised Distributor/Dealer

FLY WHEEL ASSEMBLY & HUB DRUM



Largest Customer Network In Rajasthan

Providing 600+ Customers With Satisfactory Services



HAPPY Diwali

परिवहन सम्पदा

पेज 11 | 30 अक्टूबर 2021

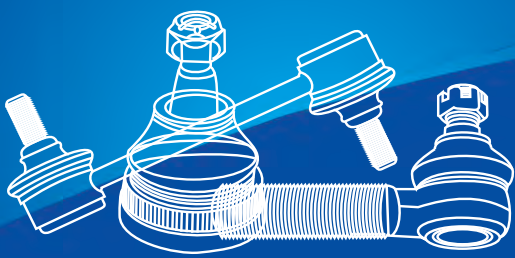

STEERING / SUSPENSION

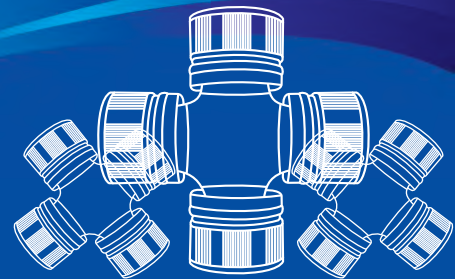

UNIVERSAL JOINT CROSS

OUR RANGE OF QUALITY PRODUCTS FOR ALL VEHICLES

- UNIVERSAL JOINT CROSS
- TIE ROD ENDS
- GEAR LEVER ENDS
- TIE ROD KITS
- DRAG LINK KITS
- TIE ROD ASSEMBLIES
- DRAG LINK ASSEMBLIES
- BALL SUSPENSION JOINTS
- RACK ENDS
- STABILIZER LINKAGES
- CONTROL ARMS
- HOUSING BLOCK ASSEMBLY

MAHESHWARI AUTO & GENERAL INDUSTRIES

ESTD 1962

Office : 763/115, 1st. Floor, Maharani Motor Mkt., Chabi Ganj, Kashmere Gate, Delhi-06
 Works : A-35, Badli Extension, Delhi-42, E-Mail : tierosindia@gmail.com
 Contact : 9654661044, 9810470972, Customer Care : 8506870972



NEOLITE

expect more ? | think neolite



Experience Products that Stand for Safety, Style, Comfort and Environment Friendly Technology

Neolite is a reliable partner to major Passenger, Commercial, Two-Three wheeler & Off Road manufacturers in providing them with total solutions for their Automotive Lighting requirements. The customer base includes more than 30 OEM's in India and overseas.

Our Customers



All Trade Marks, Logos are property of their respective owners mentioned only reference purpose.

An ISO-TS 16949:2009 Certified Company

“Reduce, Reuse, Recycle.”

In line with our vision, we are continuously innovating on new technologies towards safety & social responsibilities. To fulfil our vision and based on market demand we are introducing new generation technology i.e. AFS, LED's, Light guides, Night Vision & Daylight running lights.



NEOLITE ZKW Lightings Pvt. Ltd.

Plot No.36, Sector 4B, HSIIDC Industrial Estate, Bahadurgarh-124507
Distt. Jhajjar (Haryana) Ph: +91-0127 635 0001
E-mail : aftermarket@neolitezkw.com www.neolitezkw.com

Authorised Distributor for Chattisgarh

KRISHNA SALES CORPORATION

C-9, Keskol Market, FMCG Plotting, Behind Banjari Mandir
Rawabhata Bilaspur Road, Raipur-493 221 (C.G.)
E-mail : ksraipur1995@gmail.com Mobile : +91-831 9734 670

MAPL®

MARVI AUTOCOMP PVT. LTD.
AN IATF 16949:2016 CERTIFIED CO.

AIR SPRING BELLOWS
DIFFERENTIAL COMPONENTS
STEERING COMPONENTS
FLYWHEEL & ENGINE COMPONENTS
OIL SEALS & RUBBER COMPONENTS



MARVI AUTOCOMP PVT. LTD.

Regd. Off. : 779, Nicholson Road, Kashmere Gate, Delhi-110006
Factory : E-132, Sec-4, DSIIDC, Bawana Industrial Area, New Delhi-110039
Email : marviautocomp@gmail.com
Website : www.marviautocomp.com
Contact No. : +91-11-47566470, 9810546470, 8700180088

Distributors / Dealers Inquiry Solicited

© COPYRIGHT ALL RIGHTS RESERVED



AN ISO 9001:2000 Certified Co.

IATF 16949:2016



No. 1 Brand Serving the nation since 53 years



Providing 1000+ Customers With Satisfactory Services



Largest Customer Network In India

- Buffer Mounting
- Torque Rod & Bushes
- V Rod & Bushes
- Equaliser
- Bogie Pin & Bush
- Propeller Shaft Components
- Lift Axle Bush with Pin & Washers
- Fly Wheel Ring & Assemblies
- Coolant Bottle
- Power Steering Bottle
- Clutch Plate & Pressure Plate
- Jack Rod & Wheel Spanners
- Kamani Parts
- Turbo Core
- Brake Rechar
- Brake Chamber
- Air Bellow
- Shocker 3118
- Fuel Pump Motor
- Clutch Booster & Brake Booster

Happy Diwali !



Complete Range of :



All Logos and Trademarks Belongs to their Respective Owner

Sawhney Enterprises (India)

📍 767/22, Prakashwati Motor Market, Chabi Ganj, Kashmere Gate, Delhi-110 006
 📞 Phone : +91-11-23944854, 23974854 📠 : +91-9968091574, +91-9136317761
 ✉ Email : india.sawhneyenterprises@gmail.com 🌐 : www.sawautoparts.com

Gear Jhamela, Stg Cross Assy, All Types of King Pin Kit, Clutch Lever Kit & Gear Kits



HAPPY Diwali

परिवहन सम्पदा

Deals In
TATA Ace, 407, 1108, 1109
2515 Ex, Jeep, NGT, Max Pickup
Specialist In
Crown Wheel Pinions
Gears, Axles
Clutch Parts & Buttons



MERITOR
Shaft Components
Complete Range



MACAS
AUTOMOTIVE
Tiger Zinda Hai...
Complete Range of
Clutch System



GNA
EYE
Axles, Crowns Crosses &
Prop. Shaft
Components



GAJRA GEARS PVT. LTD.
GEARS & CROWNS



mahindra
Sona
MSL
Clutch & Components



GCPA
Trusted Quality Clutches
An ISO 9001 : 2015 Certified Co.
Complete Range of
Clutch System

Product For



LUK
CLUTCH



AMREP
REPCO
CLUTCH PARTS



BGL
ACE Crown Wheel Pinion
Jeep Crown Wheel Pinion
& All Size CWP



EICHER
AFAM
CROWN WHEEL PINIONS
AND GEAR PARTS



Miba
CLUTCH BUTTONS



XJB
CLUTCH COMPONENTS
CLUTCH FACING
(Spring Set of 21, 9,16,
50, 60 Liver Kits, 3 Liver)



AAYUB
A BRAND FOR PERFECT FITMENT
FLYWHEEL ASSEMBLY
Complete Range of
Original AAYUB
Fly Wheel
Assembly



SHEEL AUTO PARTS

9, Gurunanak Auto Market, Kashmere Gate, Delhi-110 006

Phone : (Off.) 011-23936543, 41006500

Mobile : 9811666682, 9811401472, 8386394400

Email : sheelautoparts@gmail.com



Committed For Quality & Customer Satisfaction

An ISO 9001:2008 CERTIFIED Company

SINCE 1981



AUTO & TRACTOR SPARES

(ALLOY STEEL)
OE Equivalent
Quality

Full Range of
Tata, Leyland, Jeep, Car & Tractors

- Spring Shackle Pins
- Center Bolts
- Wheel Spanner
- Wheel Bolts
- Spare Nuts
- Bolts
- Studs
- Washers
- Pinion Nuts
- Axle Check Nuts

In Business
with 450 Dealers
& Counting

Dealer
Distributor
Enquiry Invited
for
Unrepresented
Area



Manufacturers & Exporters:

GREAT INDIA MACHINE TOOLS

Plot No. 71, Ganpati Estate, Village Tibba, Sahnewal-141 120 (Ludhiana) Pb.

Mobile +91-9465500575, 9815600575, 9915502575

Email : info@gmtspares.com Visit us at : www.gmtspares.com

HAPPY
Diwali

परिवहन सम्पदा

पेज 17 | 30 अक्टूबर 2021

AAA



Belive in the Best



Visit us at

Complete
Range of



Distributor/Dealers Required for Unrepresented Areas

PRODUCTS

- ◆ Spring Leaf Bushes ◆ Bel Crank Bushes
- ◆ King Pin Bush & Bearings ◆ U. J. Cross
- ◆ Star Washer Kits ◆ Drag Link Kits
- ◆ Gear Lever Ends ◆ Double Differential Parts
- ◆ Tie Rod Ends ◆ Steering Cross Assy.
- ◆ Block Assy. ◆ Jack Bearing ◆ Trailer Parts
- ◆ Wheel Spanners ◆ Propeller Shaft Components
- ◆ Steering Spindle Yoke & Teeth ◆ Stabilizer Rods
- ◆ Fly Wheel Rings ◆ Clutch release Fork
- ◆ Steering Worm ◆ Steering Sector Shaft ◆ Pit man Arm
- ◆ Gear Box Retainer ◆ Oil Filters ◆ PU Bush

Packed & Marketed By

NEW ALKA AUTOMOBILES

1/200, Prem Gali, Punja Sharif, Kashmere Gate-110 006
Tel. No. : 011-47320324 Mobile : 80 76 76 90 99, 99 71 90 88 55
E-mail : info@aaasparesparts.com Website : www.aaasparesparts.com



Happy Diwali

SINCE 1979

ACC®

Regd. No. 510516 B

- Oil Seals
- Rubber Parts
- Engine Mountings
- Hose Pipes
- U. J. Crosses
- P. U. Bushes
- C. B. Assy.
- C. B. Rubbers
- Exhaust Bellows

Premium Quality
AUTO REPLACEMENT PARTS



Manufactured & Marketed By

KASHMIR AUTOMOBILES (Regd.)

+91-11-23954681, 47084681 +91-9811094894 9999446325

gskohli75@gmail.com www.indiamart.com/kashmir-automobiles

परिवहन सम्पदा

40 वर्षों से ऑटोमोबाइल क्षेत्र में देश की एक मात्र अग्रणी पत्रिका
जहाँ जाइयेगा, हमें पाइयेगा

Regd. Office :

FF-20, Priha Plaza, Opp Punjab National Bank,
Transport Nagar, Jaipur-302 003 (Rajasthan)

Ph.: 0141-2642679, 4012679

E-mail: sales@parivahansampda.com
parivahan@airtelmail.in

Web Site : www.parivahansampda.com

www.facebook.com\parivahansampda1981

@parivahansampda

9414076426

Editor

Avnish Jain

9414076426, 8209138320

avnish@parivahansampda.com

@avnishjain1971



Co-Editor

Shalu Jain

8426044999, 8005612683

shalu@parivahansampda.com



Makeup & Managed By

Shyam Saini

9799102032

shyam@parivahansampda.com



G. M. (Marketing)

Sanjay Gurmani

7568555805

sanjaygurmani76@gmail.com



Chartered Accountant & Auditors :

SHARMA GARG & CO.

502, 5th Floor, Pink Tower

Tonk Road, Jaipur-302 015

Phone : 0141 4012993, 4031194

Edited, Published and Owned by **Avnish Jain** and Printed at **Kanti Offset Printers**
448, Bakliwal Bhawan, Lalji Sand ka Rasta, Jaipur-302003 and Published at
FF-20, Priha Plaza, Opp. Punjab National Bank, Transport Nagar, Jaipur-302 003 (Rajasthan) **Editor Avnish Jain**

Year : 41

30th October, 2021 (Fortnightly)

Issue : 14

Page : 128



**EDITOR
CORNER**

सबके लिए

दिवाली

दिवाली नई शुरुआत की, आगे बढ़ने की, जीवन में जड़ जमाए बैठी नकारात्मक वृत्तियों को पीछे छोड़कर भरपूर ताजगी के साथ काम पर जुट जाने का संदेश देती है। यह त्यौहार एक नए मौसम का अहसास भी अपने साथ लाता है यानी बंधा-बंधाया रूटीन बदलना इसके मिजाज का हिस्सा है। कारोबारी इस दिन बही-खाते बदलते हैं। जिस भी चीज से आपकी रोजी-रोटी निकलती हो, चाहे वे लिखने-पढ़ने के उपकरण हों या खेती से जुड़े साजो-सामान या फिर पालतू जानवर, इन सबको सजाने-संवारने, सम्मान देने और पूजने की रस्म भी इस त्यौहार के साथ जुड़ी है।

अफसोस कि समय बीतने के साथ उत्सवों की मूल धारणा पीछे छूट गई जबकि उनसे जुड़ी ऊपरी चीजें सबके सिर पर सवार हो गईं। त्यौहारों को भी हमने रेडिमेड बनाकर इन्हें बाजार के भरोसे छोड़ दिया है। इन्हें मनाने के लिए जो भी चीजें हमें चाहिए, उन सबको चकाचक रूप में बाजार हमें उपलब्ध करा दे रहा है। आज की भागदौड़ की जिंदगी में इससे थोड़ी सुविधा जरूर हो गई है लेकिन इसका असर यह हुआ कि त्यौहार में बराबरी से ज्यादा गैर बराबरी, सुकून से ज्यादा बेचैनी नजर आने लगी है।

दिवाली के बाजार केंद्रित होने का पहला असर यह है कि जिसकी जेब ज्यादा भारी है उसकी दिवाली ज्यादा रोशन और जगमग है लेकिन आर्थिक रूप से कमजोर लोगों के लिए प्रकाश पर्व फीका ही रह जाता है। एक होड़ सी मच जाती है कि कौन कितने पटाखे फोड़ रहा है, किसने कितनी महंगी लड़ियां और कंदीलें लगा रखी हैं।

पटाखे फोड़ने की सनक ने वायु और ध्वनि प्रदूषण का इतना बड़ा खतरा पैदा किया किया मजबूर होकर सुप्रीम कोर्ट को दिल्ली-एनसीआर में इनकी बिक्री पर प्रतिबंध लगाना पड़ा। जाहिर है, राजधानी और इसके आसपास के इलाकों में दिवाली इस बार पहले जितनी हंगामाखेज नहीं होगी। सच्चाई यह है कि त्यौहार मनाने के तरीके समय के साथ बदलते रहे हैं। पचास साल पहले तक लोगों की कल्पना में भी यह बात नहीं आती होगी कि बिजली के बल्ब दिवाली की रात में मिट्टी के दीयों की जगह ले लेंगे। उसी तरह अब हमें पटाखों के बगैर दिवाली मनाने के बारे में सोचना चाहिए। सच कहें तो इस त्यौहार के स्वरूप को ही बदलने की जरूरत है। दिवाली ऐस हो जिसमें बाजार लोगों के सिर पर सवारी गांठता न दिखे। लोग कम खर्च में मिल-जुलकर इसे मना सकें ताकि पर्यावरण बचा रहे और किसी के मन में कटुता और हीनता न पैदा हो। घर पर या कुटीर उद्योगों में बनी सुंदर चीजें हर तरफ अपनी आत्मीय छटा बिखेरती नजर आए। सरकार और सामाजिक संगठनों को इस दिशा में कुछ करना चाहिए।



Avnish Jain



Advertiser's index

Company Name	Page No.
Akar Auto Industries Limited, Aurangabad	124
Amrit Auto Ancillaries And Company, Delhi	127
Amrit Tools & Agriculture, Agra	114
Am-Tech Industries, Rajkot	121
Anand Auto Dealers, Delhi	34
Ankit Auto Agency, Delhi	50
Ankit Auto Agency, Delhi	55
Ankit Auto Agency, Delhi	73
ARC Industries, New Delhi	08
ARN Sealing Components, Delhi	126
Ashok Motor Stores, Delhi	116
Atul International, Ludhiana	27
AVS Brake Linings Pvt. Ltd., New Delhi	92
B.K. Enterprises, Raipur	62
Balwant Motors, Delhi	95
Bathla Gears Stores, Delhi	06
Bawa Murayama Silicon Jalandhar	32
Bharti International, Veraval (Shapar)	44
Bright Industries, Jalandhar	53
British Motor Car Co. (1934) Ltd. Jaipur	33
British Motor Car Co. (1934) Ltd., Jaipur	45
British Motor Car Co. (1934) Ltd., Jaipur	52
British Motor Car Co. (1934) Ltd., Jaipur	57
Chaggar Engineering Works, Jalandhar	112
Chera Engineering, Works, Faridabad	38
D.D. Industries Limited, New Delhi	09
Delite Sales Corporation, Jalandhar	39
Devgun Auto Industries, Padampur	116
Emmbros Autocomp Ltd., Baddi	07
GCPA Private Limited, Ballabgarh	01
G.S. Auto Agencies, Kanpur	67
G.S. Auto Industries Pvt. Ltd., Jalandhar	118
Gagan Engineers, Ludhiana	23

Areawise Booking Center

DELHI



Mr. Anand Sachdeva
M/s Sachdeva Agencies
 779/17, Dr. Sircar Building,
 Nicholson Road, Kashmere Gate
 Delhi-110006
 Ph.: (011) 23936570 (M) 09311158940
 E-mail: sachdevaagencies@gmail.com

UTTARANCHAL



Mr. Manmohan Kishan Gupta
M/s Friends Auto Spears
 Tyagi Road, Dehradun-248001
 Mobile : 09897129306

UTTAR PRADESH



Mr. K. C. Nigotiya
M/s Nigotiya Auto Spares
 96-S, Gurunanak Market
 Gadarian Purwa, Kanpur - 208012
 Mobile :09838200249
 Email :nigotiyakanpur@yahoo.co.in

MADHYA PRADESH



Mr. Santosh Parashar
M/s Techno Progressive Traders
 89, 4th Floor, Dawa Bazar
 13-14, R.N.T. Marg, Indore-452001
 Phone : 0731-4045621, 2705551
 Mobile : 09827289231

HARYANA



Mr. Sushil Aggarwal
M/s Super Automobiles
 26-29, New Auto Market
 Bhiwani-127021
 Mobile : 09416338273
 E-mail:
 super_automobiles@rediffmail.com

MAHARASHTRA (VIDHARBHA)



Mr. Sanjay Zumberlajli Chhangani
M/s Chhangani Traders
 Chhangani Complex,
 Jaffergi Gin Compound
 Behind Old Cotton Market
 Amravati- 444601 (MH.)
 (M): 7212573675, 9422190355

Required Area wise Contact For Subscription Booking, Advertisement Booking & For Trade News Coverage In

Punjab, Odisha, Jammu & Kashmir, Andra Pradesh, Tamilnadhu & Kerla

Contact # 9414076426

Areawise Booking Center

RAJASTHAN

Mr. Akshay Jain
C/o Documents Point
225/A-3, Ashok Nagar,
Road No. 13, Udaipur-313 001
Phone: (0294) 2424050, 2424051
(M) 09414168317, 9887068317
Email : docu_point@rediffmail.com



BIHAR/JHARKHAND/WEST BENGAL

Mr. Shambhu Kumar
Mobile : 09934234304
Email : shambhukumarkhg55@gmail.com



Mr. Rakesh Kumar
Mobile : 09199137188



Mr. Subash Kumar
Mobile : 09934454065



CHATTISGARH

Mr. Govind Aggarwal
M/s Bearing Centre
21, Lal Ganga Mansion, Patwa
Complex, M. G. Road, Raipur (C.G.)
Phone: 0771-2224947, 4031917
Mobile: 9425502117, 9827161747
Email : bcraipur@gmail.com



JHARKHAND

Mr. Kishan Kumar
M/s Neha Tractor
Near Bank of Baroda
Rathur Road, Ranchi-834001
Ph. 09708640300, 09835196655



GUJARAT

Mr. Prakesh Ravel
C/o Sagar Advertising & News Services
16, Silver Coin, Opp. Ghugri Park
80 ft. Road, Surendra Nagar-363 002
Ph.: (02752) 224570 (M): 09825224217
E-mail : sagarads54@yahoo.in



Advertiser's index

Company Name	Page No.
Genuine Spares, Delhi	51
Great India Machine Tools, Ludhiana	16
GS Auto International Limited, Ludhiana	42
Gujarat Clutch Pvt.. Ltd., Ahmedabad	88
Him Teknoforge Ltd., Chandigarh	125
J. P. Traders, Delhi	116
J.K. Bearing Corporation, Delhi	41
Jai Exim Pvt. Ltd., Delhi	64
Jai Exim Pvt. Ltd., Delhi	65
Jai Exim Pvt. Ltd., Delhi	128
Jamna Auto Industries Ltd., New Delhi	03
Jeir Bearings, Rajkot	90
Jess Kay Auto Industries, New Delhi	37
Kansal Auto Traders, Delhi	43
Kansal Auto Traders, Delhi	45
Kansal Auto Traders, Delhi	56
Kansara Engineers Pvt. Ltd., Jodhpur	122
Kashmir Automobiles (Regd), Delhi	18
Kohli International (P) Ltd., New Delhi	36
Krishna Sales Corporation, Raipur	12
Krishna Sales Corporation, Raipur	63
Link Enterprises, Delhi	120
M.R.R. Enterprises, Gondal	114
Maaksl Incandesce Equipments Pvt. Ltd., Faridabad	118
Mack Springs Private Limited, Mumbai	91
Macson Bearings, Surendrangar	123
Maheshwari Auto & General Industries, Delhi	11
Manoj Motors (Prem Gali), Delhi	115
Marvi Autocomp Private Limited, Delhi	13
Milan Motor & Tractor Parts, Jaipur	04
Modi Motors, Jaipur	10
Narang Fluid Transmission Products, New Delhi	94
New Alka Automobiles, Delhi	17



Advertiser's index

Company Name	Page No.
Nigotiya Auto Spares, Kanpur	113
Poonam & Sons, Delhi	123
Puran Auto Sales, Jaipur	31
R. S. Industries, Delhi	87
R.B. Industries, Jalandhar	120
RMP Bearings Limited, Ahmedabad	70
Robust Autocomp Private Limited, New Delhi	89
Royal Auto Industries (Regd.), Ludhiana	44
Royal Auto Industries (Regd.), Ludhiana	71
Rurka Enterprises (India), Goraya	94
S.K. Auto Industrial Corporation, Meerut	117
Sai Reliable Frictions, Faridabad	116
Sangam Motors, Khagaria	111
Sawhney Enterprises (India), Delhi	14
Shanti Enterprises, Ludhiana	114
Sharda Auto Industries Ltd., Nagpur	68
Sheel Auto Parts, Delhi	15
Shitla Auto Spares, Raipur	59
Shitla Auto Spares, Raipur	61
Solar Components, Delhi	35
Somani Auto (P) Ltd., Raipur	52
Somani Auto (P) Ltd., Raipur	56
Super Products (Regd), Delhi	02
Suri Spares (India), Delhi	47
Surya Precision, Meerut	119
Techno Progressive Traders, Indore	114
Toughla Automotive Pvt. Ltd., Delhi	05
Turbo Bearings Pvt. Ltd., Rajkot	93
Uday Lubes, Raipur	60
Vesco International, Delhi	69
Vishwakarma Auto Enterprises, Jaipur	66
Yaman Engitech Pvt. Ltd., Noida	109
Yamuna Lubricants Pvt. Ltd., Mehasana	40

Market Update

Aayub Fly Wheel Assy. & Ring	105
Bharat Gears	84-85-87
Chevrolet Tavera Spares	103
Earthmoving Machine Spares	--
Gajra Gears	80-81-82-83
GCPA Clutch SpareParts	107-108-109
LUK Clutch Spares Parts	97
Maruti Suzuki Swift Spares	79
Macas Spare Parts	--
Meritor Spare Parts	--
Mahindra Pickup/Bolero Spares	102
MSL Clutch & Components	104
Replacement Spare Parts (Tata)	76
Rane Suspension & Steering Parts	75
Sona Spares Parts	96
T.V.S. Girling Parts & Bolts	100
TVS Brake Lining Spare Parts	101
Tata ACE/Magic	77
Tata Indica Spare Parts	96
Tata Spare parts for All Model	95
Toyota Qualis Spare Parts	78
Tractor Spare Parts	98-99
Pistons, Valves, Usha, IPL, MPR	
Valeo Clutch Spare Parts	97

Now E-magazine Available at Our Website

(www.parivahansampda.com)

FREE Without Login All Edition
are Available

Like and Inquire Details of The
Party Directly to Them.

Now read your favorite magazine
wherever you go.... Available on
PC... Mac... Tablet... or any other
handheld device!



Gagan

ENGINEERS

An ISO Certified Co.



Manufacturers of : All Types of High Class Centre Bolt
U-Bolt, Wheel Spanner & Nuts for Exports & Domestic Market

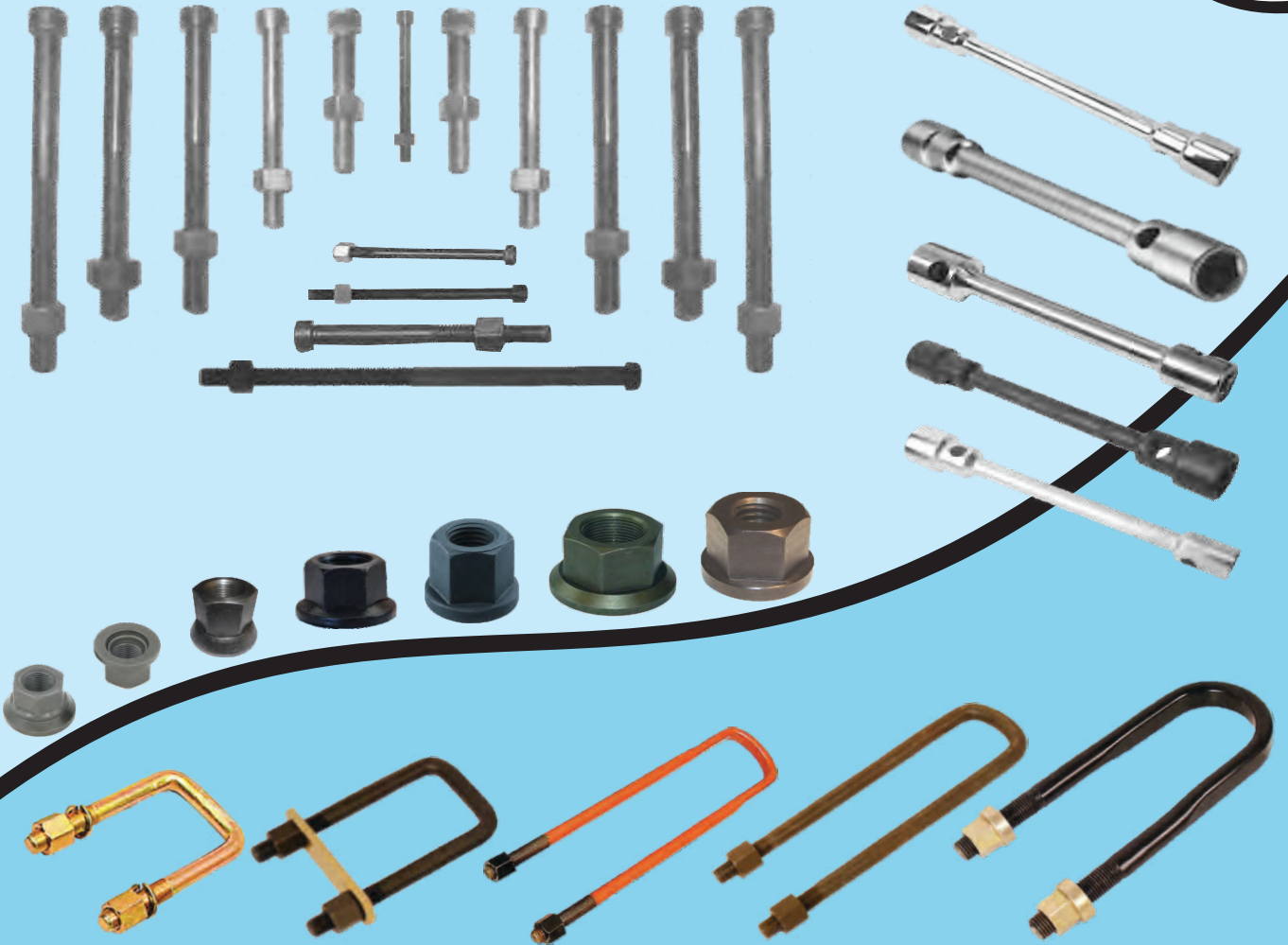

Gagan ENGINEERS

Guru Nanak Street No.7, Shimlapuri, Gill Road, Ludhiana-141003 (Pb.)
Phone : +91-161-5058344 Fax : 2490344 E-mail : gagan04@hotmail.com
Contact Person : Gagan Gupta (Mobile) +91-98148-11199



अन्दर के पृष्ठों पर.....

दिपावली विशेषांक

न्यू लांच

Ashok Leyland launches all new ecomet Star in LCV Segment पेज 31

Eicher Launches two new inter-city luxury coaches पेज 43

Appolo Tyres launches EnduRace RAT all-wheel fitment truck-bus radial tyre पेज 52



INTERNATIONAL EXHIBITIONS ON
Commercial Vehicles, Passenger Vehicles, Electric Vehicles,
Components, OEM, Spare Parts, Technology and Allied Industry

27 28 29

November 2021

BIEC, Bangalore International
Exhibition Center, INDIA

for more detail
see page 30



सबके लिए दिवाली पेज 19

दीपावली 2021
शेयर मार्केट रहेगा बुल,
टाटा ग्रुप रहेगा लीडर पेज 29

फॉरेन ट्रेवल
के दौरान ध्यान रखें
इन बातों का... पेज 46



दीपावली पेज 33
अंधकार के विरुद्ध पुरुषार्थ व विवेक को जगाने का पर्व

ऑडी इंडिया को क्यू5 एसयूवी के जरिये
भारत में अगले फेज की ग्रोथ



पेज 51

लक्ष्मी रचनाशील, दानवीर
हर वक्त खुश रहने वाले लोगों के पास रहती हैं



पेज 55

लाईसेंस की वैधता पेज 56
को लेकर की गई शिकायत तथ्यों के
अभाव में खारिज

रायपुर मोटर मर्चेट एसो.
विशेष आम सभा सम्पन्न पेज 58

केवल शब्दों से काम नहीं चलेगा पेज 57
टोस कदम उठाने की जरूरत

ग्रीन दिवाली मनाकर
ना कहेँ प्रदूषण को पेज 71

धनतेरस पेज 26
पर कुबेर की कृपा से धन्य हो जाएं

त्यौहार पर इस तरह से रखें खुद को
फिट पेज 28

पेट्रोल की बढ़ती कीमतें : पेज 32
क्या फ्यूल क्रेडिट कार्ड काम आएगा?

इलेक्ट्रिक वाहन पेज 48-49
5 साल में 10 गुना बढ़ा बाजार

घर-घर पधारो सा पेज 44-45
सुख और समृद्ध

जेएलआर ने पेज 47
भारत में आई-पेस ब्लैक की बुकिंग शुरू की

फाडा ने फोर्ड डीलरों की मुआवजा व्यवस्था पेज 53
को लेकर सरकार से निगरानी में मदद मांगी

अन्दर के पृष्ठों पर.....

ZF's ConAct pneumatic release cylinder hits
4 million production mark

पेज 73



स्कोडा ऑटो ने भारत में रैपिड का
लिमिटेड एडीशन पेश किया, कीमत
11.99 लाख रुपये से शुरू

पेज 77

सेमीकंडक्टर की कमी
ऑटोमोबाइल बुकिंग्स बढ़ रही जबकि
सप्लाय घट रही

पेज 79

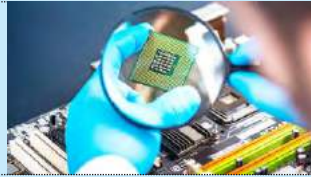

अप्रैल, 2022 से 15 साल से अधिक पुरानी कार
के रजिस्ट्रेशन रिन्यूअल के लिए 8 गुना अधिक लगेगा चार्ज

पेज 73

महिंद्रा ने
57 मिनट में एक्सयूवी 700 के लिए 25000 बुकिंग हासिल की

पेज 106

**Mahindra
XUV700**



2

व्हीकल स्क्रैपज पॉलिसी से मिलेगा
जीडीपी ग्रोथ को सपोर्ट, बढ़ेगा रोजगार

पेज 101

इंपोर्टेड इलेक्ट्रिक व्हीकल्स पर
ड्यूटी घटाए सरकार

पेज 104

XPRES-T



टाटा मोटर्स ने
फ्लीट सेगमेंट के लिए एक्सप्रेस टी
ईवी सेडान उतारी कीमत 9.54 लाख रुपये से शुरू

पेज 99

भगवान धन्वंतरि ने ही खोज की
अमृतमय औषधियों की

पेज 50



व्यवसायिक मंदी की महामारी में
पेमेंट का प्रकार

पेज 110

दार्शनिक शम्भु



100 कदम सफलता के
सफलता के लिये निरंतरता प्रथम एवं अंतिम शर्त है

पेज 74

रोड एक्सीडेंट के पीड़ितों को
अस्पताल पहुंचाने वाले मददगार को
5,000 रुपये का पुरस्कार दिया जाएगा

पेज 34

Tata Motors electrifies
Best's worli depot

पेज 52

**Now You Can Pay
Advertisement / Subscription
Bills Payment Quick & Easy**

SCAN & PAY
with any BHIM UPI APP



UPI ID : merchant213298.augp@aubank

Merchant Name : PARIVAHAN SAMPADA



for more detail please call us:

9414076426



SHUBH DHANTERAS

धनतेरस पर कुबेर की कृपा से धन्य हो जाएं

हिन्दू संस्कृति में धनतेरस सुख, समृद्धि और वैभव का पर्व माना जाता है। दीपावली से दो दिन पहले धनतेरस के दिन आयुर्वेद के देवता धन्वन्तरि की पूजा के साथ ही धन के देवता कुबेर व देवी लक्ष्मी व यमराज की भी पूजा की जाती है। यह पर्व कार्तिक मास की त्रयोदशी तिथि को मनाया जाता है। धनतेरस पर्व का संबंध विशेषतः भगवान धन्वन्तरि से है। दिवाली के दीपक जलाने के लिए पांच पर्व होते हैं। इसमें धनतेरस के साथ चतुर्दशी, दीपावली, गोवर्धन पूजा और भइया दूज। इनमें सबसे पहले धनतेरस ही आता है। धनतेरस पर दीपक रखने से पूर्व खील या चावल रखकर उसके ऊपर दीपक जलाते हैं। मान्यता है कि लक्ष्मीजी के आह्वान से पहले मृत्यु के देवता यमराज को प्रसन्न करने के लिए यह पूजा आवश्यक होती है। धन के देवता कुबेर को आसुरी शक्तियों का हरण करने वाला देवता भी माना जाता है। धन्वन्तरि और माता लक्ष्मी, इन दोनों का अवतरण समुद्र मंथन के समय हुआ और ये दोनों ही हाथ में कलश लेकर अवतरित हुए थे। जहां द्वेष और क्रोध की भावना होती है वहां वास्तविक लक्ष्मी की प्राप्ति में बाधा उत्पन्न होती है।

धन्वन्तरि की पूजा

भगवान धन्वन्तरि की मूर्ति या चित्र को पूर्व दिशा में स्थापित करके निम्न मंत्र से उनका आह्वान करना लाभकारी माना जाता है।

‘सत्य च येन निरतं रोगं विद्युतं,
अन्वेषित च सविधिं अरोग्यमस्य।

गूढं निगूढं औषध्यरूपं, धनवन्तरिं च
सततं प्रणमामि नित्यम् ॥

कुबेर पूजा



धनतेरस के दिन सायं काल को कुबेर यंत्र स्थापित करके भगवान कुबेर की पूजा के लिए उन पर गंगाजल को छिड़ककर तिलक करें, पुष्प चढ़ाएं, दीपक जलाएं, भोग लगाएं व निम्न मंत्र का जाप करें। ‘यक्षाय कुबेराय वैश्रवणाय धन-धान्य अधिपत्ये, धनधान्यसमृद्धि में देहि देहि दापय दापय स्वाहा।’

लक्ष्मी पूजन

धनतेरस के दिन लक्ष्मीजी की मूर्ति या चित्र के सामने लाल वस्त्र बिछाकर उस पर दक्षिण की ओर मुंह करते हुए शंख रखें। शंख पर केसर से स्वास्तिक बनाकर कुमकुम से तिलक करें।

लक्ष्मीजी पर गंगाजल छिड़ककर तिलक करें व चावल, गुलाब, छूप-दीप से पूजा करें। इनको चांदी के पात्र से भोग लगाएं व निम्न मंत्र की एक या सात माला का जाप करें। इनको प्रणाम कर घर में स्थिर होने की प्रार्थना करें।

‘ॐ ह्रीं ह्रीं ह्रीं महालक्ष्मी धनवा लक्ष्मी
कुबेराय मम गृहे स्थिरो ह्रीं ॐ नमः॥

इस मंत्र का स्फटिक की माला से जाप कर लेने के बाद शंख को लाल वस्त्र में लपेट कर रख दें। घर में इस शंख के द्वारा उन्नति होती है। आर्थिक उन्नति के लिए ॐ श्री महालक्ष्म्यै नमः’ मंत्र की 11 माला का जाप करें।



HAPPY
Diwali

परिवहन सम्पदा

पेज 27 | 30 अक्टूबर 2021



Atul International

Suppliers of: Auto & Tractor Spare Parts

Heavy & Light Commercial Vehicle Spares,
Jeep Spare Parts, Tractor & Tiller Parts

OUR PRODUCTS



Atul International

(Suppliers of: Auto & Tractor Spare Parts)

Nirankari Street No.6, Miller Ganj, G.T. Road. Ludhiana-3.

Off.: 0167-2537233, 24637233 Cell : 094170-39233

E-Mail : info@atulinter.com, ksinter44@gmail.com

Website : www.atulinter.com



त्यौहार पर इस तरह से रखें खुद को फिट

त्यौहार के बाद बहुत से लोगों में वजन बढ़ने की समस्या देखी जा सकती है। ऐसे में सही खानपान पर दें ध्यान।

वजन सही रखने के लिए तैलीय चीजों की बजाय रोस्टेज चीजों का प्रयोग करें एवं वर्कआउट करना न भूलें

अपनी डाइट में ऐसी चीजों को प्रयोग करें जो आपका फैट बढ़ाने की बजाय शरीर में फाइबर और प्रोटीन का स्तर बढ़ाएं। इससे आपको बार-बार खाने की इच्छा नहीं होगी और न ही जंक फूड्स को खाने का मन करेगा। तेल की बजाय घी से बने खाद्य पदार्थ को प्राथमिकता दें। घी से ओमेगा-3 फैटी एसिड मिलेगा। जानते हैं कुछ हैल्दी टिप्स—

खाली पेट न निकलें घर से बाहर

त्यौहार पर आपके दिन की शुरुआत हैल्दी और संतुलित नाश्ते से होनी चाहिए। नाश्ते में होलग्रेन फूड्स, लो फ़ैट प्रोटीन और फलों को शामिल करें। कम कैलोरी वाला यह फूड आपको एनर्जी देने का काम करेगा। किसी से मिलने जा रहे हैं तो खाली पेट घर से बाहर न निकलें। इससे ओवर ईटिंग और फेस्टिव के दौरान

हाई कैलोरी फूड्स के प्रयोग से बचेंगे। साथ ही देर तक खाली पेट रहने से शरीर की रोग-प्रतिरोधक क्षमता भी प्रभावित होती है।

उतना ही खाएं, जिसे आसानी से पचा सकें

आहार विशेषज्ञों के अनुसार उतना ही खाना चाहिए जितना शरीर के लिए आवश्यक है, न कि पेट भरने का इंतजार करें। जब आप भरपेट खाते हैं तो यह ओवर ईटिंग की ओर इशारा करता है। त्यौहार पर तरह-तरह के पकवान और मिठाइयां बनती हैं। ऐसे में खाना खाते समय यह ध्यान रखें कि आप कितनी कैलोरी ले रहे हैं। नमकीन और तली हुई चीजों की बजाय रोस्टेज चीजे लें। इस तरह कम कैलोरी की चीजे लेकर एवं कैलोरी पर नजर रखते हुए आप त्यौहार पर भी वजन को आसानी से मैनेज कर सकते हैं। साथ ही जितनी एक्स्ट्रा कैलोरी लें, उसे बर्न करने के लिए कोई न कोई एक्सरसाइज जरूर करें।

‘ना’ नहीं कहना है तो टाल दें

त्यौहार पर जब आप एक-दूसरे से मिलने किसी के घर जाते हैं तो आपके सामने तरह-तरह की चीजें खाने के लिए ऑफर की जाती हैं। साथ ही मेजबान की तरफ से दबाव भी बनाया जाता है कि कुछ न कुछ तो अवश्य लें। ऐसे में यदि आप सीधे मना नहीं कर पाए तो उनसे आग्रह करें कि आप अगली मुलाकात में अवश्य कुछ खाएंगे। साथ ही अगली बार हैल्दी लंच पार्टी का भी सुझाव रख सकते हैं। इस तरह आप ओवर ईटिंग और हाई कैलोरी फूड के प्रयोग से बच सकते हैं। यह आदत वजन घटाने में भी कारगर होगी।

धीरे-धीरे चबाकर खाएं

जब आप इस ओर ध्यान देते हैं कि आप क्या खा रहे हैं, तो ओवर ईटिंग की आदत को कंट्रोल किया जा सकता है। साथ ही खाने को धीरे-धीरे चबाकर खाएं, इससे आपका मस्तिष्क सचेत होगा कि आप कितना खा रहे हैं। हैल्दी ईटिंग हैबिट्स के लिए यह जरूरी है कि आप अक्सर हैल्दी चीजों का ही चुनाव करें। अपने खाने में उच्च फाइबर वाली चीजों का चुनाव करें। साथ ही फेस्टिवल के दौरान एक्सरसाइज करना ना भूलें।

सजगर रहें, क्या खाया

त्यौहार पर आप जो भी खा रहे हैं उसके प्रति सजग रहना जरूरी है। इस समय आपको उन फूड्स का चयन अधिक करना चाहिए, जिसमें फाइबर की मात्रा ज्यादा हो। असल में फाइबर फूड्स के इस्तेमाल से पेट लंबे समय तक भरा हुआ महसूस होगा। इससे आप फूड क्रेविंग और ओवर ईटिंग की आदत को कंट्रोल कर सकते हैं। इसलिए त्यौहार पर भी आपकी थाली हैल्दी होनी चाहिए, जिसमें लो-एनर्जी फूड्स जैसे सलाद और सब्जियां का सूप हो। इसके अलावा अपनी कैलोरी को कम करने का सबसे अच्छा तरीका है कि आप पानी खूब पीएं। लिक्विड के रूप में सोडा का इस्तेमाल न करें। इनमें कैलोरी और शुगर, दोनों की मात्रा ज्यादा होती है। इनके प्रयोग से शरीर में अतिरिक्त चर्बी बढ़ेगी।



दीपावली 2021 :

शेयर मार्केट रहेगा बुल टाटा ग्रुप रहेगा लीडर

प्रिय पाठकों,

परिवहन संपदा पत्रिका के माध्यम से हम गत 40 वर्षों से आपको ऑटोमोबाइल क्षेत्र से जुड़ी सभी प्रकार की सूचनायें व जानकारीयां बहुत ही सरल भाषा में देने का प्रयास करते आ रहे हैं और इसकी सराहना भी हमें आप लोगों से समय-समय पर मिलती रही है। ऑटोमोबाइल जगत से जुड़े समाचार व जानकारियों के अलावा भी हमने स्वास्थ्य जगत, खान-पान, ट्रेवलिंग व भ्रमण, कानून मंच, सफलता के सौ कदम, जीएसटी व इनकम टैक्स आदि से जुड़ी जानकारियां देने का प्रयास भी किया है। 40 वर्षों की यात्रा करने के पश्चात् अब हम 41वें वर्ष में प्रवेश करने जा रहे हैं और समय के साथ परिवर्तन या कुछ अतिरिक्त सूचनायें देना ही हमारा ध्येय रहा है।

इसी श्रृंखला को और आगे ले जाते हुए दीपावली विशेषांक 2021 से हमने पाठकों की मांग को ध्यान में रखते हुए देश के शेयर मार्केट से जुड़ी जानकारियों से भी अवगत करवाने का प्रयास आरम्भ कर रहे हैं स्पष्ट है कि ये जानकारी व सूचनायें शेयर मार्केट के एक्सपर्ट के द्वारा ही दी जायेगी। पिछले 25 वर्षों से शेयर मार्केट से जुड़े श्री रविन्द्र पारीक डायरेक्टर स्टैप अप इन्वैस्टमेंट एण्ड कंसल्टेंट एलाएलपी, जयपुर द्वारा इस स्तम्भ को पूर्ण करने का बीड़ा उठाया है और संपादक अक्वीन जैन से वार्ता के अनुसार उन्होंने बताया कि **इस दीपावली तक या उसके आस-पास इण्डिया का शेयर स्टॉक मार्केट बुल रन में बना रहेगा** अर्थात् बहुत तेज रहेगा। टाटा मोटर्स, टाटा कैमिकल और टाटा पावर आने वाले एक वर्ष तक के लिये लिडिंग स्टॉक और वर्तमान वित्तीय वर्ष टाटा ग्रुप के नाम रहेगा क्योंकि आगामी पांच वर्ष इलैक्ट्रिक व्हीकल्स की धूम रहेगी और आज टाटा मोटर्स द्वारा सबसे ज्यादा और सबसे पहले ई-व्हीकल्स का उत्पादन किया जा रहा है आज देश में 70 प्रतिशत ई-व्हीकल्स का उत्पादन सिर्फ टाटा मोटर्स द्वारा ही किया जा रहा है अतः आप अपना स्टॉक पूर्ण सावधानी के साथ टाटा मोटर्स, टाटा कैमिकल्स, टाटा पावर जैसी कम्पनीज का रख सकते हैं या इसमें आप नया निवेश भी कर सकते हैं क्योंकि टाटा मोटर्स अगले एक वर्ष में 750 से 900 रुपये व टाटा पावर अगले एक वर्ष में 350 से 400 तक हो सकता है और इसी प्रकार से टाटा कैमिकल भी 1300 से 1500 रुपये तक जा सकता है।

श्री पारीक ने कहा दोस्तों शेयर मार्केट में जो कुछ भी होता है वो किसी ना किसी कारण से ही होता है और हमारी रिसर्च के अनुसार टाटा पावर द्वारा आक्रामक रूप से देश में चार्जिंग स्टेशनों का अपना इन्फ्रास्ट्रक्चर तैयार करना आरम्भ भी कर दिया है और अब तक देश में 500 चार्जिंग स्टेशन लगा भी चुकी है। इसी प्रकार से टाटा कैमिकल्स ने ई-व्हीकल्स के लिये इलैक्ट्रिक बैटरी का उत्पाद भी आरम्भ कर दिया है इन्हीं कारणों से हमारी रिसर्च टीम ने ये निष्कर्ष निकाला है कि अगले एक वर्ष तक शेयर मार्केट की वर्तमान चाल को मद्देनजर रखते हुए टाटा ग्रुप में किये गये निवेश का परिणाम बहुत ही लाभदायक रहेगा ऐसी सम्भावनायें देखने को मिल रही है।

परिवहन सम्पदा के प्रत्येक अंक के साथ हम स्टॉक मार्केट से जुड़ी कोई ना कोई नई जानकारी या न्यूज देने का प्रयास करते रहेंगे। हर अंक के साथ केवल 2 स्टॉक के बारे में आपको अवगत करवाया जायेगा जिसमें आप अपने पूरे विवेक व सावधानी के साथ निवेश कर सकते हैं पत्रिका के इस कॉलम को आप हर बार पूर्ण सावधानी से पढ़ें या स्टॉक मार्केट से जुड़ी कोई भी अन्य जानकारी आप जानना चाहते हैं तो निम्नलिखित नम्बर या ईमेल पर आप सम्पर्क या व्हाट्सएप भी कर सकते हैं।



StepUp Investment
& Consultant LLP
JAIPUR



रविन्द्र पारीक
डायरेक्टर, स्टैपअप इन्वैस्टमेंट

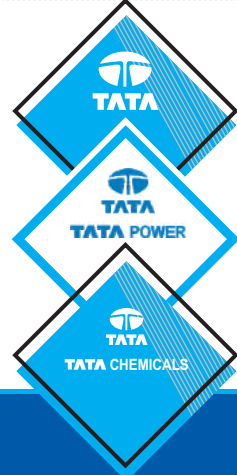

Any Stock Enquiry Please Contact # 9828515900

E-mail to : ravindrapareek74@gmail.com

नोट : पाठक निवेश करने से पहले अपने पूर्ण सावधानी व अपने विवेक का इस्तमाल करें।

डिस्क्लेमर : हमारी और हमारे निवेशकों की पोजिशन इन स्टॉक में हो सकती है।



INTERNATIONAL EXHIBITIONS ON Commercial Vehicles, Passenger Vehicles, Electric Vehicles, Components, OEM, Spare Parts, Technology and Allied Industry



27 28 29

November 2021

BIEC, Bangalore International
Exhibition Center, INDIA



**BOOK
YOUR
STALL NOW!**

MEDIA PARTNERS



ORGANIZED BY



SUPPORTED BY



For Stall Booking Contact:

16-2-741/D/24, 2nd Floor, Fazilat Manzil, Besides T.V Tower Malakpet, Hyderabad, 500036 Telangana State, India
Phone: +91-9341473494, +91-9342185915, +91-9248669027
E-mail: info@mediaday.co.in

Commercial Vehicles Trucks

Ashok Leyland launches all new ecomet STAR in ICV segment



Ashok Leyland has launched the ecomet STAR, upgraded with additional features, in the Intermediate Commercial Vehicle (ICV) segment.

The ecomet STAR will cater 11T to 16T GVW ICV segment. It comes with new stylish looks to meet the new age customer expectations. The ecomet STAR provides higher fluid efficiency, better tyre life, longer service intervals and overall lower maintenance cost with enhanced Turnaround Time (TAT). Thereby resulting in best-in-class Total Cost of Ownership (TCO) for the fleet owners.

The ecomet platform supports multiple applications such as E-Commerce, parcel & courier, agri-perishable, poultry, white goods, FMCG, auto parts and reefer, among others.

Sanjay Saraswat, President – MHCV, Ashok Leyland, said: "We have launched the ecomet BSVI in the ICV segment last year with i-GEN6 technology and this has been very well received by our customers. The ICV segment is seeing a spurt in demand due to the opening of the economy. To meet the evolving customer needs, we continue to expand our product portfolio. The ecomet STAR is a differentiated product which reduces the Turnaround Time for the logistics sector and has features that improve driver safety. The ecomet STAR delivers a better Turnaround Time (TAT) for the fleet owner thereby resulting in best-in-class Total Cost of Ownership (TCO). This new product will further strengthen our portfolio and help us in our journey to achieve our Vision of being among the Top 10 Commercial Vehicle manufacturers globally."

Key features and advantages for ecomet STAR Range:

- ecomet STAR is available in 11T, 12T, 14T and 16T GVW haulage segment and 5 & 6 cum tipper segment.
- ecomet STAR is available from 12ft to 24ft in CBC, FSD, DSD and HSD load body options.



- Powered by i-Gen6 technology 150 HP engine delivering 450 Nm Torque – for best in class fluid economy.
- 6 Speed overdrive gearbox and optimized gear ratios options to suit all haulage and tipper applications.
- Heavy duty rear axle, suspension, frame and other aggregates offering higher durability.
- Complete front metal facia gives lower maintenance and ease of repair.
- New powerful round headlamp gives better night driving visibility.
- ecomet STAR comes with spacious day and sleeper cabins offering excellent driver comfort and safety
- It comes bundled with digital solutions like i-Alert (advanced telematics) and remote diagnostics.
- The product is offered with 4 Yrs. /4 Lacs Km warranty.
- Customers have 3000+ touch points for ease of access to sales and aftersales support, all supported by 24x7 customer assistance Uptime Solution Centre and extensive Service Mandi network.

PURAN AUTO SALES

Deals In : Auto Electrical Parts for Heavy Earthmovers Like JCB, Generators, Hitachi, Nikko, Denso, Bosch, Caterpillar, Samsung, Delco Remy, Komatsu, Canter, PC-200, PC-300, Forklift, Tata, Leyland, Qualis, Ford, Jeep & Cars



J-21, Transport Nagar, Jaipur-302 003 (Raj.) Phone : (O) 4010564, 2641189 (M) 9414067506, 9314167501

E-Mail : bhamodia@yahoo.com Website : www.puranautosales.com



पेट्रोल की बढ़ती कीमतें :

क्या फ्यूल क्रेडिट कार्ड काम आएगा ?

कोरोना महामारी के मामले कम होने के साथ ही कामकाजी वर्ग ऑफिस आने जाने लगा है। इससे पर्सनल व्हीकल्स का उपयोग बढ़ा है और लोगों का फ्यूल खर्च भी बढ़ा है। फ्यूल क्रेडिट कार्ड इस खर्च को वहन करने का आसान विकल्प हो सकते हैं। लेकिन सवाल यह है कि क्या ये कार्ड पेट्रोल की कीमतों का भार कम कर पाएंगे? ज्यादातर क्रेडिट कार्ड कम्पनियां टारगेटेड कन्ज्यूमर ग्रुप की खर्च संबंधी आदतों के अनुरूप अलग-अलग कैटेगरी के क्रेडिट कार्ड ऑफर करती हैं। इनमें कुछ खास ट्रान्ज़ैक्शन पर रिवाइड भी दिया जाता है। पैसा बाजार डॉट कॉम के सीनियर डायरेक्टर साहिल अरोड़ा कहते हैं-फ्यूल क्रेडिट कार्ड फ्यूल सरचार्ज में छूट देते हैं और खर्च पर अच्छे कैश बैक और रिवाइड पॉइंट देते हैं। हालांकि फ्यूल क्रेडिट कार्ड आम तौर पर को ब्रांडेड क्रेडिट कार्ड होते हैं, इसलिए ये कैशबैक और रिवाइड पॉइंट केवल तभी दिए जाते हैं, जब कस्टमर कम्पनी पार्टनर ब्रांड के कुछ चयनित आउटलेट पर ही पेट्रोल-डीजल भरवाए। इसलिए फ्यूल कार्ड चुनने से पहले आपको कुछ बातें याद रखनी होंगी, जैसे-

स्पैन्डिंग प्रिफरेंसेज : फ्यूल क्रेडिट कार्ड के रिवाइड पॉइंट या तो पार्टनर आउटलेट पर खर्च के दौरान रीडिम किए जा सकते हैं या खयनित आनलाइन पार्टनर के ऑनलाइन गिफ्ट वाउचर के तौर पर खर्च किए जा सकते हैं। अरोड़ा का कहना है कि आप किसी भी फ्यूल कार्ड पर रिवाइड पॉइंट अर्न भी सकते हैं और रीडिम भी कर सकते हैं। ऐसा कार्ड चुनें जिसके रिवाइड पॉइंट आपके काम आ सकें। बैंक बाजार डॉट कॉम के सीईओ आदिल शेट्टी कहते हैं-चूँकि एक को ब्रांडेड कार्ड नॉन पार्टनर रीफिल स्टेशन पर रिवाइड पॉइंट नहीं देगा, इसलिए जरूरी है कि यूजर यह सुनिश्चित कर लें कि पार्टनर आउटलेट ऐसा होना चाहिए, जहां वे ज्यादातर पेट्रोल-डीजल भरवाते हैं।

एनुअल रीन्युअल एंड जॉइनिंग फीस : ऐसा क्रेडिट कार्ड चुनें जिसके वैलकम बेनिफिट, रीन्युअल बेनिफिट, डिस्काउंट, कैशबैक, रिवाइड पॉइंट, वाउचर व अन्य क्रेडिट कार्ड बेनिफिट इसके जॉइनिंग या एनुअल फीस से काफी ज्यादा हो। कई बार कम्पनियां ऐसे कार्ड ऑफर करती हैं, जो पहले से ही स्पैन्डिंग टारगेट के साथ दिए जाते हैं, इसके बदले मैम्बरशिप चार्ज से छूट मिल सकती है। आपको यह भी चैक करना होगा कि एनुअल फीस से बचने के लिए



आप ये टारगेट पूरा कर सकते हैं या नहीं और सुनिश्चित करें कि आपके कार्ड बेनिफिट फ्री ऑफ कॉस्ट हों, बशर्ते आपने अपने सारे ड्यूज समय पर क्लियर कर दिए हों।

फाइनेंस चार्जेज : ड्यू डेट पर क्रेडिट कार्ड बिल न चुका पाने का नतीजा यह होगा कि आप पर 23 से 49 प्रतिशत तक के फाइनेंस चार्ज लग जाएंगे। यह कार्ड और उसकी कम्पनी पर निर्भर होगा। क्रेडिट कार्ड बिल समय पर पे करना ही ठीक रहता है लेकिन फ्यूल क्रेडिट कार्ड पर लागू फाइनेन्शियल चार्जेज को चैक करना जरूरी है।

रिवाइड पॉइंट एक्सपायरी : अक्सर यह क्रेडिट की तारीख से दो तीन साल बाद एक्सपायरी हो जाते हैं। हालांकि कुछ कम्पनियां रिवाइड पॉइंट पर बिना एक्सपायरी डेट वाले क्रेडिट कार्ड भी ऑफर करती हैं अरोड़ा के अनुसार फ्यूल को जीरो करने से पहले रिवाइड पॉइंट के रीडेम करने, एकत्रित करने और एक्सपायरी डेट की जानकारी करना जरूरी है।

बोनस व वैलकम बेनिफिट : अलग-अलग कम्पनियों के जॉइनिंग बोनस और वैलकम बेनिफिट की तुलना करना भी जरूरी है। शेट्टी के अनुसार, रिवाइड पॉइंट और कैशबैक जैसे ऑफर के बावजूद आपको अपनी जरूरतों और बजट के लिहाज से इस कार्ड की वास्तविक कीमत समझने की कोशिश करनी होगी।



उच्चस्तरीय प्रदर्शन और उच्च-विश्वसनीयता का वायदा

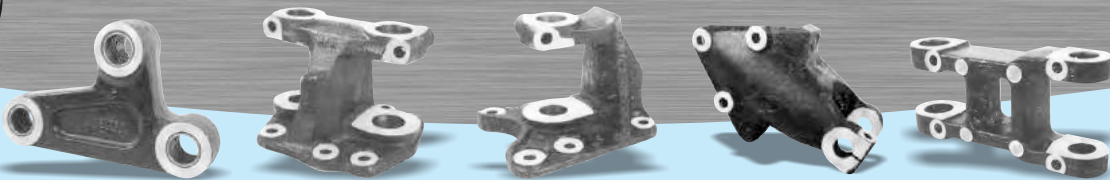

पेश है टाटा, अशोक लेलैंड, आइशर वोल्वो की व्यापारिक गाड़ियों के लिए बढ़िया श्रेणी के सर्वोत्तम हेंगर और झूले।

MANUFACTURED BY:

BAWA MURAYAMA SILICON GRAPHITE CASTING COMPANY

For Instant Service Please Contact Vijay Kumar # 9805 721 735 Prachi # 9876 237 871
18, Gobind Plaza Complex, Nakodar Road, Jalandhar-144001 INDIA | Email: bawamurayama@in.com

दीपावली भारत के जन-जन का त्यौहार है। प्रत्येक स्तर पर नवीनता के साथ घर, व्यवसाय, व्यक्ति, उद्योग सभी स्तर पर नवीनता देखने को मिलती है। दीपोत्सव अंधकार को मिटाकर रोशनी में जीने की प्रेरणा देता है। उजाले का संसार तो हर किसी के लिए प्रिय होता है। यह एक सर्वमान्य सत्य है। दीपावली का पर्व बाह्य जगत व अंतरजगत की यात्रा के समानंतर धारयें हैं यह धारयें जो संदेश देती है उसी का समेकित रूप दीपावली है। दीपावली को निश्चित रूप से श्री व समृद्धि का सेतु माना जाता है ठीक इसी तरह कार्तिक की अमावस्या के दिन भगवान महावीर का परिनिर्वाण हमें आध्यात्मिक से अलग जीवन नहीं का संदेश भी देती है। अमावस्या को ज्ञान के आलोक तथा अंतसः के उजास का दिन भी कहते हैं। इसीलिए यह दिन लोक व आध्यात्मिक स्तर पर समान रूप से आदर के साथ श्रद्धा के साथ मनाया जाता है। दीपावली के अवसर पर हम संपूर्ण घर की सफाई करते हैं। प्रत्येक सामान फर्नीचर एव गृह सामग्री को साफ करके यथास्थान रखते हैं। नये कपड़ों का उपयोग करते हैं, नये वाहन, जेवर की खरीद करते हैं, नये फर्नीचर से घर को सजाते हैं, मकान व अपार्टमेंट की खरीद भी की जाती है। दीपावली के समय निवेश को भी विशेष महत्व दिया जाता है। उपरोक्त सभी कृत्यों के कारण यह कहा जाता है कि वर्ष का 25 प्रतिशत व्यवसाय तो दीपावली के अवसर पर ही हो जाता है। देश में ऐसा कोई त्यौहार नहीं है जो इतना कारोबार व निवेश के साथ खर्च में गतिशीलता लाता है इसीलिए इसे श्री व समृद्धि का पर्व भी कहा जाता है। महावीर के परिनिर्वाण के समय व्यक्ति की अंतःचेतना भी जगो इसके लिए राजस्थान में इसे “हिये की अजास” की संज्ञा भी दी जाती है। आज की शिक्षा व श्रम से दुनिया जगमगा रही है और दीपावली के दिन और अधिक जगमगाती है लेकिन यह पूरी दुनिया नहीं है लेकिन जगमगाहट का परचम जोर शोर से फहराया जाता है।



श्री संतोश पाराशर
मै. टैकनो प्रोग्रेसिव ट्रेडर्स
इन्दौर



दीपावली की लार्दिक शुभकामनाएँ

दीपावली

अंधकार के विरुद्ध पुरुषार्थ व विवेक को जगाने का पर्व

दीपावली

का पर्व देश के गरीब अमीर सभी धर्म के लोग, सभी संप्रदायों के लोग समान रूप से मनाते हैं लेकिन जगमगाहट की चकाचौंध समाज की असलियत नहीं छुपा पाती है लेकिन आर्थिक असमानता के इस दंश को अंतसः की उजास कम कर देती है यही कारण है कि घोर विषमता के बावजूद दीपावली के पर्व को समाज का प्रत्येक वर्ग उल्लास के साथ मनाता है। गरीब की दिवाली व अमीर की दिवाली में अंतर तो है लेकिन मनाते सभी हर्षोल्लास के साथ है और इस आयोजन के सृजन में अंतसः की उजास अर्थात आत्मीयता का महत्वपूर्ण योगदान होता है। सबसे कमजोर व्यक्ति के साथ भी समान के साथ व्यवहार किया जाता है उसका अभिवादन किये जाने के साथ उसको भी समतामय शुभकामनायें समाज के प्रत्येक वर्ग से प्राप्त होती है। सामर्थ्यहीन अवस्था में दीपक तो हर घर में उजलाया जाता है, नये कपड़ों का उपयोग होता है, हर्षोल्लास देखने को मिलता है, गरीब के घर में मिठाई बनती है, भाई चारा देखने को मिलता है, दीपक का जलना भी यही प्रेरणा देता है कि दीपक जलकर समाज को उजाला देता है लेकिन स्वयं के नीचे अंधेरा ही रखता है। अंतसः के उजास की प्रेरणा भी यही है, दीपक इसी प्रेरणा से देश समाज के गौरव को बढ़ाने का कार्य करता है। दीपावली का पर्व तो आता है और चला जाता है लेकिन अंतसः का उजास तो फिर भी टिका रहता है लेकिन बाहर का तमस नष्ट नहीं हो पाता है। दीपक के आचार से हमें स्वयं अंधकार में रहकर सर्वत्र प्रकाश की प्रेरणा मिलती है लेकिन दीपावली चली जाती है लेकिन विषमता का तमस यथावत सिर उठाये समाज में पुनः देखने को मिलता है। यह विचारणीय व पीड़ादायक सवाल है क्योंकि एक प्रतिशत के पास 18 प्रतिशत संपदा है और 60 प्रतिशत के पास केवल 15 प्रतिशत संपदा ही है। सरकार ने कल्याणकारी कार्यों के माध्यम से बदलाव व सुविधायें उपलब्ध करने, आवास, गैस कनेक्शन, शौचालय, अनाज उपलब्ध करने, स्वास्थ्य सेवायें व उनकी

(शेष पृष्ठ 34 पर)



Distributor/Stockist:

Krishna Automobiles

Opp. Shakti Resort, N.H. No. 8, BAHROD - 30170 (Raj.)

Mobile : 09414284299



रोड एक्सीडेंट के पीड़ितों को अस्पताल पहुंचाने वाले मददगार को 5,000 रुपये का पुरस्कार दिया जाएगा

सड़क मंत्रालय ने कहा कि उसने सड़क दुर्घटना के पीड़ितों को गंभीर चोट लगने के एक घंटे के भीतर अस्पताल पहुंचाने वाले मददगारों के लिए एक योजना शुरू की है। जिसके तहत उन्हें 5,000 रुपये का नकद पुरस्कार दिया जाएगा। सड़क परिवहन और राजमार्ग मंत्रालय ने सभी राज्यों और केंद्र शासित



प्रदेशों के प्रधान सचिवों और परिवहन सचिवों को लिखे पत्र में कहा कि यह योजना 15 अक्टूबर 2021 से 31 मार्च 2026 तक प्रभावी होगी। मंत्रालय ने “नेक मददगार को पुरस्कार देने की योजना” के लिए दिशानिर्देश जारी किए। मंत्रालय ने कहा कि इस

योजना का मकसद आपातकालीन स्थिति में सड़क दुर्घटना पीड़ितों की मदद करने के लिए आम जनता को प्रेरित करना है। नकद पुरस्कार के साथ एक प्रमाण पत्र भी दिया जाएगा। मंत्रालय ने कहा कि इस पुरस्कार के अलावा राष्ट्रीय स्तर पर 10 सबसे नेक मददगारों को एक-एक लाख रुपये का पुरस्कार

दीपावली..... (पृष्ठ 34 का शेष)

गारंटी देने का प्रयास शुरू किया है लेकिन रास्ता बहुत कठिन व लंबा है। विकास के सभी प्रतिमान इस वर्ग के लिए असहायक स्थिति में नजर आते हैं। राहत की घोषणाओं, सहायताओं व लोक लुभावने तरीकों से बदलाव संभव नहीं है। इसके लिए पुरुषार्थ व विवेक जगाने की आवश्यकता है। मानव सशक्तिकरण की आवश्यकता है। शासन की वर्तमान नीतियों में इसकी झलक अवश्य ही देखने को मिल रही है जैसा ऊपर लिखा भी गया है। आवास, शिक्षा, चिकित्सा, सुपोषण की सुरक्षा के उपाय किये गये हैं इस दृष्टि से गहन चिंतन की आवश्यकता है। हम यह भूल जाते हैं कि देश के 80 करोड़ ऐसे लोगों को अगर आर्थिक व सामाजिक स्तर पर सशक्त बनाया जाता है तो निश्चित रूप से देश की समग्र अर्थव्यवस्था को इससे गतिशीलता प्राप्त होगी, देश मजबूत होगा। भारत एक विश्व महाशक्ति के रूप में जब ही निखर कर सामने आयेगा जब हमारी दृष्टि व हमारा चिंतन इस ओर अग्रसर हो। अंधकार से विद्रोह एक निरंतर प्रक्रिया है, दीपक महाज्योति है, दीपक महाशक्ति है व प्राण वायु है और अंधकार पर शासन करता है। अंधकार बुराईयों का प्रतीक है, यही कारण है कि मनुष्य केवल अच्छाईयों से अपूर्ण है उसे पूर्णता की ओर ले जाने वाली शक्ति प्रकाश है और उसी को पाने के लिए मनुष्य सतत प्रयत्नशील है तथा निरंतर संघर्ष करते हुए अंधकार को पराजित करने के लिए दीपक का सहारा लेता है। जलता हुआ दीपक आंखों को अच्छा लगता है। दीपावली के दिन घरों में दीये टिमटिमाने लगते हैं उन टिमटिमाते दीयों को हम दीपावली कहते हैं अंधकार को भगाने के लिए दीपक की अपेक्षा होती है। कई बार तो दिया कषाय के मंद होते-होते स्वयं जल जाता है तथा कई बार प्रयास के द्वारा सम्यक्त्व का दिया जलाया जा सकता है।

ANAND AUTO DEALERS

DEALS IN AUTO ELECTRICAL SPARES FOR HEAVY EARTHMOVERS LIKE KOMATSU, NIKKO, SAWAFUJI, DENSO, MITSUBISHI, BOSCH, NEECE NIVELLE, PRESTOLITE, SAMSUNG, CUMMINS, VALEO, MAGNET MARRELY, VOLVO AND DELCO REMY

PRODUCTS : STARTERS, ALTERNATORS, REGULATORS, DIODE PLATES, DRIVES, FIELD COILS, BRUSH GEAR SOLENOID SWITCH, CARBON BRUSHES, ARMATURES FOR ALL TYPES OF HEAVY EARTHMOVERS

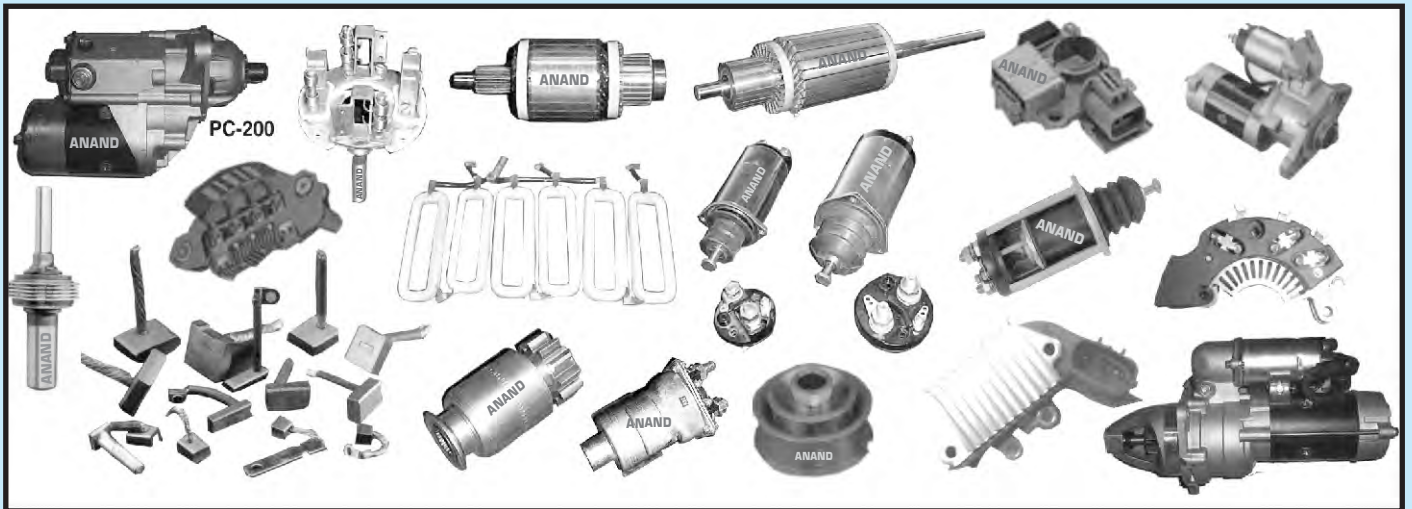

SHOP NO. 844, TILAK STREET, KASHMERE GATE, DELHI-110 006
Mobile : 9811455156 E-mail : joharsingh@gmail.com



HAPPY Diwali

परिवहन सम्पदा

AN ISO 9001:2015 CERTIFIED CO.

SOLAR[®]
AUTO ELECTRICAL PARTS

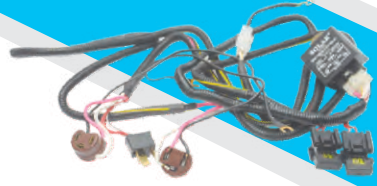

Wire, Cable & Wiring Harness



A House Of Quality & Reliability...
SOLAR COMPONENTS

850, Tilak Street, Kashmere Gate, Delhi-110 006
Works : 249, Phase-1, D.S.I.D.C., Bawana Industrial Estate, Delhi-39
Works : 1764, HSIIDC Rai Industrial Estate, Rai, Sonipat (Haryana)
Phone : +91-11-47095467 Customer Care : +91-9717981801
Cell: 09811250202 E-mail : solarcomponents27@gmail.com

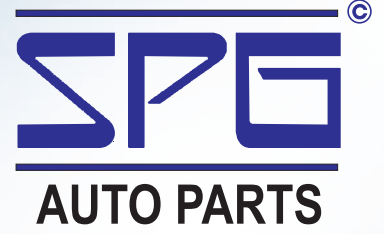

Small, Medium and Heavy Commercial Vehicle Parts

- * Drive Shaft Assemblies / Cardan Shaft
- * Propeller Shaft Components
- * Universal Joint Cross
- * Differential Parts
- * Flywheel Assemblies and Rings

KOHLI INTERNATIONAL PVT. LTD.

Corporate Office : D-1/18, Mayapuri Industrial Area
Phase-II, New Delhi-110064 * Ph. : 011-28111633, 28114388

Works : Plot No. 49, Sec.-15, Phase-II IMT Bawal Rewari,
Haryana INDIA

Toll Free No. : 1800 2122 422

E-mail : spg.help@kohligroupindia.com

Website : www.kohligroupindia.com





Jess Kay

Oil Seals & Automotive Components

As per German Specification

Happy Diwali



Jess Kay



Oil Seals | Engine Mounting | Center Bearing Rubber | Bearing Assemblies | Radiator Hose Pipe



OIL SEALS

Suitable For



All Logos and Trademarks Belongs to their Respective Owner

For Business Enquiries Contact us @

JESS KAY AUTO INDUSTRIES

50/17 AB, Gali No. 1, Anand Prabhat Industrial Area
Nea Delhi, Anand Parbat PO, Delhi - 110005

+91-11-47506820 +91-9811099355, 9212271706, 8700852443

jesskay13@yahoo.in jesskay.net





Clutch Systems
We Believe in one Thing.....
Excellence



1972-2021

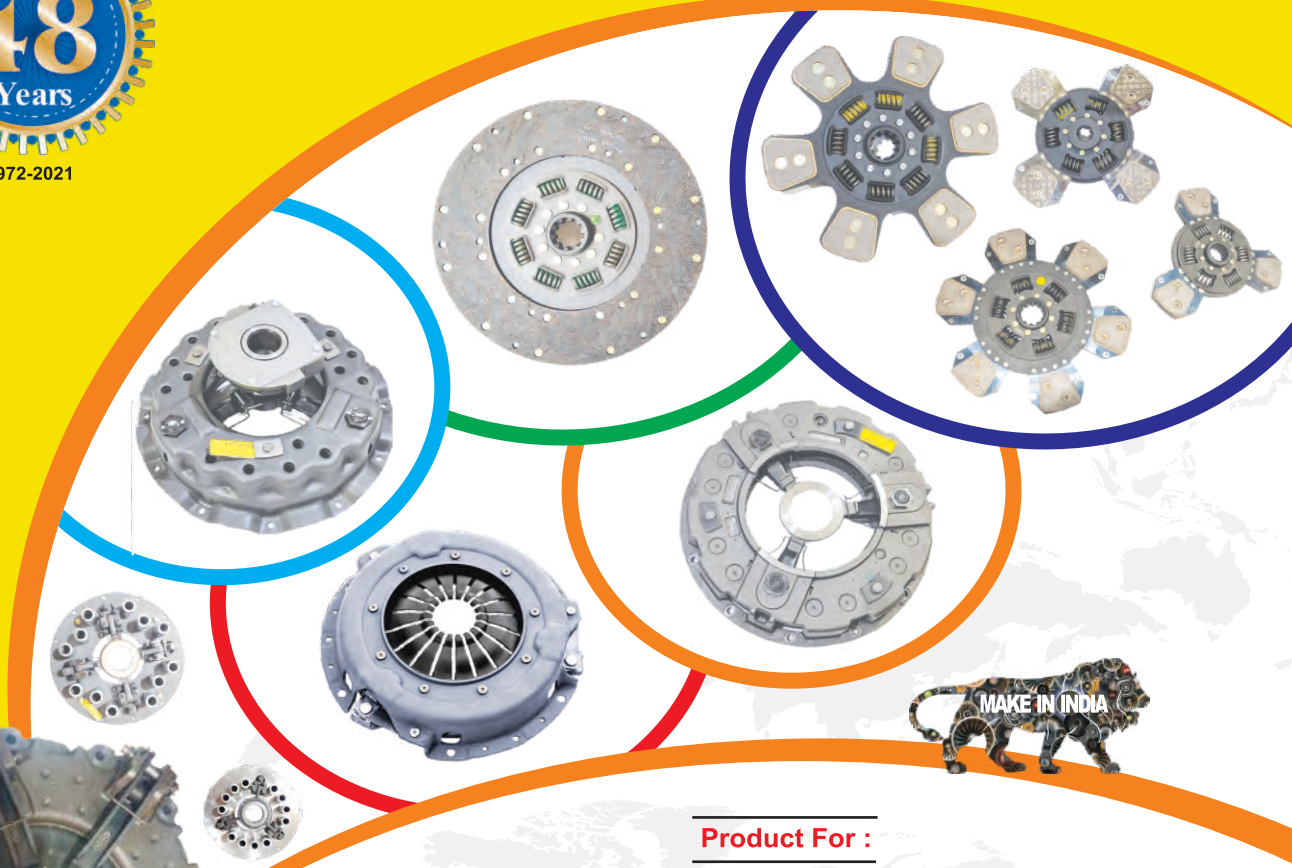

Product For :



Visit us at www.cheraclutches.in

Manufactured By :

CHERA ENGINEERING WORKS

20, Industrial Area, Shed No.7, N.I.T., Faridabad-121 001 (India)
Phone : (0) 0129-4024860 E-Mail : cwchera@hotmail.com
Marketing Person : Mr. Manmeet Singh # +91-9810023264



HAPPY
Diwali

परिवहन सम्पदा

पेज 39 | 30 अक्टूबर 2021

DELITE INDUSTRIES

JALANDHAR (PB.) INDIA

Manufacturers & Exporters



EXCELLENCE IS OUR TRADITION
SINCE : 1965



AUTOMOBILE CHASSIS PARTS & TRAILER SUSPENSION PARTS

SPL IN : ALL TYPES OF S.G IRON (DUCTILE IRON) AND C.I CASTINGS	SCAFFOLDING AND FORM WORK ACCESSORIES	TRACTOR TROLLY PARTS
		EARTHMOVING MACHINERY PARTS
TRACTOR PARTS	JEEP PARTS	LCV PARTS

Add: Raja Garden, Gadaipur, Jalandhar-144 012 (Pb.) INDIA
 Visit us at : www.dscautoparts.com, www.delitescaffoldingpunjab.com
 E-mail : info@dscautopart.com, delitesunil@gmail.com
 Contact : **SUNIL SHARMA** 0091-98140-01083, 0091-87289-01083



प्रदुषण मुक्त भारत यही हमारा उद्देश

YAMUNA[®] LUBRICANTS

देश की पहचान....



Yamuna Lubricants Pvt. Ltd.

Plot No. 1, Dewan & Sons Udhyognagar,
Chintupada, Dist. Palghar, Maharashtra India, Pin: 401 404
Website : www.yamunaindia.com
Customer Care : +91 99099 89212
yamuna@yamunaindia.com





No. 1 Brand

Serving the country since **80 years**



UNVEILING THE UNBEATABLE RANGE

Committed To

- CUSTOMER SATISFACTION
- BEST PRODUCT PERFORMANCE
- ADVANCE TECHNOLOGY
- BEST INDUSTRY PRACTICES

TRUST THE LEADER



Our Other Exclusive Range



Precision Automotive components for Commercial, HCVs, LCVs, SUVs, Agriculture, Construction vehicles

GS AUTO INTERNATIONAL LTD.
GURMUKH SINGH INTERNATIONAL LLP.



Manufactured & Marketed By:
G.S. Estate, G.T. Road, Ludhiana 141010 (INDIA)
Tel.: 91-161-2511001, Fax: +91-161-2510885
E-mail: mkt@gsgroupindia.com
Website: www.gsgroupindia.com

Buses | Commercial Vehicles

Eicher launches two new inter-city luxury coaches

VE Commercial Vehicles Ltd. (VECV) has launched an all-new industry-defining Coach & Sleeper bus range. The custom-developed buses designed and built in Volvo Buses India's factory in Hosakote on high performance front engine Eicher 6016 R LPO 12.4 m chassis sets a new benchmark for bus travel in India with its future ready design and luxurious interiors.

"A year ago, we announced the formation of a Bus division within VECV with the clear aim to shape the developments in the Indian bus industry. Today I am proud to launch a new range that synergizes Eicher brand's extensive local presence and expertise in value engineering with Volvo Buses India's competence in premium bus segment. This product truly combines the 'best-of-the-both-worlds', said Vinod Aggarwal, MD & CEO, VE Commercial Vehicles.

Akash Passey, President, Bus Division, VECV, adds: "This is the first milestone in our drive to offer a complete range of market-adapted economy, mid-premium and premium buses across all market segments. With the national permit being rolled out, operators seek high quality buses – that call for balanced upfront investment – to reliably cover longer distances. The new products are the perfect answer to this rapidly evolving market's needs. We are confident that the fully factory-built coach and sleeper will prove viable alternatives to rail and air travel, due to its best-in-class quality, reliability, and durability."

Detail is the difference

With its stacked surfaces and sharp sculptured Tall Boy design, the modern aerodynamics instantly conveys aesthetic appeal. The fully air-conditioned buses maximise comfort and safety for passengers. The range built on the Eicher 6016 R LPO 12.4 m chassis is equipped with the reliable 5.1 litre VEDX5 engine derived from Volvo Group's global powertrain family. Capable of delivering maximum power of 210 HP and flat torque of 825 Nm @ 1200-1600 rpm, the powerhouse delivers unmatched performance for drivers and best-in-class fuel efficiency for operators while getting passengers quickly to their destination.

The fully air-conditioned Coach seats 43 passengers with best-in-class 11.3 cu.m luggage space. The sleeper version offers 30 luxurious berths that maximise comfort and safety and offers 6.5 cu.m of luggage space. Berths are separated by full-height partitions to ensure privacy and security in the air-conditioned environment.

The high-performance Eicher 6016 R LPO 12.4 m chassis is designed to offer improved structural strength, while the corrosion free fuel tank and high-capacity alternator deliver trouble-free performance.

Value-added features like Cruise Control, Fuel Coaching, Mbooster+ and Intelligent Engine Protection System make the Eicher 6016 R LPO 12.4 m chassis, a preferred choice for Intercity, Route Permit and Staff applications.

Equipped with the reliable 5.1 litre VEDX5 engine, built on Volvo Group's global BSVI platform. Capable of delivering maximum power of 210 HP and flat torque of 825 Nm @ 1200-1600 rpm, the powerhouse delivers unmatched performance and best-in-class fuel efficiency.

Compliance with all applicable Government norms

The coach's theatre-type saloon seating, pushback seats and LED ambience ensure comfortable long journeys. USB ports, reading lights, speakers, AC louvers and infotainment systems are standard offerings.

High importance accorded to driver ergonomics. The dashboard which is designed in line with global benchmarks incorporates controls that are positioned and oriented for easy accessibility. The stylish engine hood is suitably insulated to minimize NVH levels. The bus body complies with relevant legislation, with all materials being certified to be fire-retardant.

The new range is supported by Eicher buses pan-India service network with over 500 touchpoints which offer a one-stop-shop for both chassis and body service requirements. Further, Lifetime Support Solutions, ensure seamless and hassle-free experience across the ownership period.



Rane



Suspension & Suspension Parts

KANSAL AUTO TRADERS

123, Gurunanak Auto Market, Kashmere Gate
Delhi-110 006 Phone: (0) 49402354
Mobile: 9811031573, 9811031547



TRADE
FARMOX®
GENUINE SPARES
MARK

Spindle Axle, Top Link Assy.,
Wheel Hub, Lower Link Chain, Leveling Lift
Jack, Tie Rod End, Centre Pins, Hitch Pin,
Top Link Pin, Tiller Pin, Brake Drums

ROYAL AUTO INDUSTRIES (Regd.)
(Manufacturer:- Tractor, Trolley, Jeep & Motor Parts)
#138, Street No. 1, Bachiter Nagar, Gill Road, LUDHIANA - 141006 (Pb.)
Phone : (M) 09417355581, 09463005769, 09464880096
E-mail : rai.ludhiana@gmail.com

घर-घर पधारो सा

दिवाली के पहले से
दो दिन बाद तक का महत्त्व

इसी दिन भगवान श्रीकृष्ण ने नरकासुर नामक राक्षस का वध करके उसके कैद से 16 हजार कन्याओं को मुक्त करवाया था। इसे नरक चतुर्दशी अथवा रूप चौदस के नाम से भी जाना जाता है।

दीपावली

भारत को त्योहारों का देश भी कहा जाता है। यहां के लोग उत्सव प्रेमी माने जाते हैं। दीपावली स्थायी समृद्धि के लिए माता लक्ष्मी की पूजा की जाती है। इन उपायों से लोगों को सुख-समृद्धि, कर्ज मुक्ति, आर्थिक परेशानी एवं रोगादि से मुक्ति मिलती है। इसके लिए सबसे पहले पूजन विधि को समझना जरूरी है।



छोटी दिवाली

दीपावली का पर्व हर वर्ष कार्तिक मास की कृष्णा चतुर्दशी को मनाया जाता है। इस पर्व को नरक चतुर्दशी अथवा रूप चौदस के नाम से भी जाना जाता है। पौराणिक मान्यतानुसार इस दिन भगवान श्रीकृष्ण ने नरकासुर नामक राक्षस का वध करके उसके कैद से 16 हजार कन्याओं को मुक्त करवाया था। इस वर्ष यह त्योहार 03 नवंबर, बुधवार को मनाया जाएगा।

बाद में उनके उचित सम्मान को बनाए रखने के लिए एक साथ सभी 16 हजार कन्याओं से भगवान श्रीकृष्ण ने विवाह किया था। नरकासुर के वध और कन्याओं के मुक्त होने के उपलक्ष में नरकचतुर्दशी के दिन दीपदान की परम्परा प्रारम्भ हुई। दूसरी मान्यता यह है कि इस दिन प्रातः स्नान करके प्रसन्न होते हैं।

गोवर्धन पूजा

शास्त्र के अनुसार श्रीकृष्ण के समय से यानी द्वापर युग के समय से ही गोवर्धन पर्व मनाया जा रहा है। उस समय इंद्र की पूजा की जाती थी परन्तु उस दिन इंद्र के बजाय गोवर्धन पर्वत की पूजा की गई। इंद्र के प्रकोप से श्रीकृष्ण ने सभी की रक्षा की। तभी से आज तक गोवर्धन पर्वत की



छोटी दीपावली की शुभकामनाएं

May this sparkling
festival of lights

Fill your life with happiness,
joy, peace and success

REVOLUTION™
TECHNOLOGY

FCL No. 1
Rolling Bearings & Cool

TOTAL SERVICE

Customer Care : 096620 55055
Divisional Distributor
HARIOM SHIVHARE AUTOMOBILE
Katani (M.P.) Mob. : 09827075304

भाई दूज

इस दिन बहनें चावल के घोल से चौक बनाकर उस पर भाई को बिठाकर उसके हाथों की पूजा करें। भाई को तिलक लगाकर कलावा बांधें, मिठाई खिलाएं व भाई के मंगलमय जीवन की कामना करें। इस दिन भाई को बहन के घर भोजन करना चाहिए।



संयम से मनाएं त्योहार

- सुबह ज्यादा देर तक न सोएं।
- व्यर्थ में झगडा न करें।
- किसी पर भी क्रोध न करें।
- घर में किसी भी तरह की गंदगी न करें।
- माता-पिता व बुजुर्गों का अपमान और किसी प्रकार का नशा न करें।

सुख और समृद्धि

ऐसे करते हैं पूजा की तैयारी

दीपावली की पूजा के लिए सबसे पहले चौकी पर माता लक्ष्मी व भगवान गणेश की मूर्ति को इस तरह रखें कि उनका मुख पूर्व या पश्चिम दिशा में रहे। लक्ष्मीजी, गणेशजी की दाहिनी ओर रहें। पूजनकर्ता मूर्तियों के सामने की ओर बैठें। कलश को लक्ष्मीजी के पास चावलों पर रखें। नारियल को लाल वस्त्र में इस तरह लपेटें कि नारियल का अग्र भाग दिखाई देता रहे व इसे कलश पर रखें। कलश वरुण का प्रतीक होता है। लक्ष्मीजी की ओर श्री का चिन्ह बनाएं, गणेशजी की ओर त्रिशूल व चावल का ढेर लगाएं। सबसे नीचे चावल की नौ ढेरियां बनाएं। छोटी चौकी के सामने तीन थाली व जल भरकर कलश रखें।

तीन थालियों में रखें ये सामान

11 दीपक (पहली थाली में) : खील, पताशे, मिठाई, वस्त्र, आभुषण, चंदन का लेप, सिंदूर कुमकुम, सुपारी, पान (दूसरी थाली में)



लक्ष्मी पूजन का तरीका: सबसे पहले हाथ में अक्षत (चावल) फूल, जल और कुछ द्रव्य लें। यह सब हाथ में लेकर संकल्प मंत्र को बोलते हुए संकल्प करें कि मैं अमूक व्यक्ति अमूक स्थान व समय पर अमूक देवी-देवता की पूजा करने जा रहा हूँ। सबसे पहले गणेशजी व मां गौरी का पूजन करें। पूजा हमेशा विधान से करें।

फूल, दुर्वा चावल, लौंग, इलायची, केसर, कपूर, हल्दी चने का लेप, सुगंधित पदार्थ, धूप अगरबत्ती, एक दीपक (तीसरी थाली में)

विशेष उपाय : इस दिन साफ सुथरे कपड़े पहनकर महालक्ष्मी स्त्रोत, विष्णु सहस्रनाम अथवा गोपाल सहस्रनाम का पाठ करें।

कमलगट्टे की माला से रात्रि को 'ऊं कमलायें नमः' इस मंत्र का जाप करें। रात्रि में घंटी व शंख बजाएं, नकरात्मक ऊर्जा व दरिद्रता दूर होती है।

पूजन का विधान

धनतेरस के अगले दिन छोटी दिवाली मनाई जाती है। मान्यता है कि इस दिन पानी में आंवला डालकर स्नान करना चाहिए। इससे समृद्धि होती है। कहा जाता है कि लक्ष्मी को तेल बहुत पसंद है। इसलिए इस दिन लक्ष्मी प्राप्ति के लिए तेल लगाना चाहिए। हमारी संस्कृति में शाम के समय घर की पश्चिम दिशा में दीपक जलाने का विधान है। इससे घर में सुख-संपत्ति की बढ़ोतरी होती है। ऐसा कहा जाता है कि इससे पूर्वजों का आशीर्वाद प्राप्त होता है।



KANSAL AUTO TRADERS

123, Gurananak Auto Market
Kashmere Gate, Delhi-110 006
Phone: (O) 011-49402354
Mobile: 9811031573, 9811031547



Distributor for Bihar: SKR ENTERPRISES

3rd Floor, Sanjay Market, Kankarbagh, Main Road
Patna-800 020 (Bihar) Mobile :09386303636, 9308331522
E-mail: skrenterprises15@gmail.com



फॉरेन ट्रेवल

के दौरान ध्यान रखें इन बातों का....

कोविड का दौर गुजर जाने के बाद यदि आप छुट्टी मनाने के लिए विदेश जाना चाहते हैं तो ध्यान रखें कि जगह-जगह कोविड प्रोटोकॉल लागू हो गए हैं। इसके अलावा अपने फाइनेंस को लेकर पहले से प्लान बना लेना चाहिए। आम तौर पर लोग विदेश यात्रा के दौरान खर्च के तौर-तरीकों को लेकर लापरवाह रहते हैं। इस संबंध में पहले से जानकारी होनी चाहिए। यहां कुछ तरीके दिए जा रहे हैं, जिन्हें अपनाकर फाइनेंस में बेहतर संतुलन बनाया जा सकता है।

एयरटाइट ट्रेवल बजट:

ट्रेवल फंड क्रिएट करने पर फोकस करना चाहिए। जहां आप जाना चाहते हैं वहां आप कब तक रहेंगे, क्या करेंगे, इसका मोटा आइडिया पहले होना चाहिए और यह महत्वपूर्ण है। उदाहरण के लिए जब आप एक शहर में जाते हैं तो निवास और भोजन के लिए खर्च करते हैं। लेकिन इससे भी ज्यादा खर्च घूमने-फिरने और मनपसंद जगह देखने पर करते हैं। ऐसे में हर महीने थोड़ी-थोड़ी राशि ट्रेवल फंड के लिए जमा कर लेनी चाहिए। इसके लिए आप एप या अपने फोन पर फाइनेंशियल मैनेजमेंट टूल का उपयोग करते हुए खर्च की निगरानी कर सकते हैं और बजट को संतुलित कर सकते हैं।

ग्लोबल टेक्नोलॉजी कम्पनी वाइज की कंट्री मैनेजर इंडिया रश्मि सातपुते कहती हैं कि आम तौर पर एयरपोर्ट पर फारेन एक्सचेंज ब्यूरो होते हैं, जो ट्रेवलर्स की मनोदशा को जानते हैं और उन्हें लुभावने ऑफर देते हैं। यह इसलिए होता है कि विदेश में एयरपोर्ट पर मुद्रा बदलनी पड़ती है और इससे ट्रेवल बजट डगमगा जाता है। सबसे ज्यादा फेवरेबल एक्सचेंज रेट के लिए मिड-मार्केट रेट देखना चाहिए, जो कि गूगल/राइटर्स पर उपलब्ध



रहती है। पैसा बचाने के लिए एयरपोर्ट पर पहुंचने से पहले ही अपने होलीडे मनी को ऑर्गेनाइज कर लेना चाहिए।

डीसीसी के खतरे:

बैंक और पेमेंट प्रोवाइडर एक सर्विस देते हैं डायनामिक करेंसी कनवर्जन (डीसीसी), जिसमें इंटरनेशनल कार्ड होल्डर को अपने देश की करेंसी में भुगतान करने की सुविधा मिलती है। इसका ट्रेवलर्स के लिए सेफ, कन्वीनियंट ऑप्शन के रूप में प्रचार किया जाता है। इसमें होम करेंसी में परचेज करने की सुविधा देने का दावा किया जाता है। सातपुते कहती हैं कि यह गलतफहमी क्रेडिट कार्ड पर फॉरेन ट्रांजेक्शन फीस बचाने के लिए पैदा होती है। लेकिन दरअसल ऐसा होता नहीं है। अगर आप डीसीसी लेने के लिए राजी हो जाते हैं तो परचेज के समय आपके क्रेडिट/डेबिट कार्ड या एटीएम नेटवर्क के जरिए आम तौर पर फॉरेन ट्रांजेक्शन फीस वसूल कर ली जाती है, जो बहुत भारी पड़ती है। इससे खर्च 1.5 फीसदी से 3 फीसदी तक या

इससे ज्यादा बढ़ जाता है और अंदाज लगाना मुश्किल होता है वास्तविक रेट क्या है। इसलिए सिर्फ लोकल करेंसी का उपयोग करने में फायदा है। जो मर्जेंट परचेज के लिए मल्टी-करेंसी ट्रेवलिंग कार्ड जारी करते हैं, उनके चक्कर में नहीं पड़ना चाहिए।

ट्रेवल इंश्योरेंस:

अगर यात्रा के दौरान सामान या दस्तावेज खो जाए, यात्रा में किसी कारण से रुकावट आ जाए, डेंटल या और किसी तरह की मेडिकल इमरजेंसी पैदा हो जाए या सीनियर सिटीजंस की हैल्थ प्रॉब्लम हो तो इसके लिए इंश्योरेंस होना चाहिए। सही इंश्योरेंस प्लान का चुनाव करना अत्यंत महत्वपूर्ण है।

जेएलआर ने भारत में आई-पेस ब्लैक की बुकिंग शुरू की

जगुआर लैंड रोवर इंडिया ने कहा कि उसने देश में आई-पेस ब्लैक की बुकिंग शुरू कर दी है। कम्पनी ने कहा कि आई-पेस इलेक्ट्रिक एसयूवी की अपील आई-पेस ब्लैक के निर्माण से और बढ़ गयी है, जो ब्लैक पैक और पैनोरमिक रूफ सहित अतिरिक्त सुविधाओं के साथ आती है।



जेएलआर इंडिया के अध्यक्ष और प्रबंध निदेशक रोहित सूरी ने एक बयान में कहा, आई-पेस ब्लैक इस बहु-पुरस्कार विजेता बैटरी इलेक्ट्रिक वाहन की

अपील को बढ़ाती है, जिससे यह और भी खास एवं आकर्षक बन जाता है। कम्पनी ने इस साल मार्च में देश में आई-पेस पेश किया था।

फॉरेन ट्रेवल (पृष्ठ 25 का शेष)

सातपुते कहती हैं कि अलग-अलग कम्पनियां अलग-अलग कवरेज एमाउंट बताती हैं। लेकिन 50 हजार डॉलर से 5 लाख डॉलर की रेंज तक का कवरेज ठीक रहता है। यहां कोई वन-साइज-फिट-आल एप्रोच लागू नहीं होती है। इसलिए ट्रेवलर्स को प्लान समझ लेना चाहिए। बैंक और अन्य सर्विस प्रोवाइडर्स भी प्लान ऑफर करते हैं।

ट्रेवल कार्ड :

विदेश यात्रा के दौरान आम तौर पर क्रेडिट या डेबिट कार्ड का इस्तेमाल किया जाता है, क्योंकि यह कनवीनियंट और सेफ ऑप्शन है। लेकिन इससे बेहतर तरीका है मल्टी-करेंसी ट्रेवल कार्ड। विदेश जाते समय आप इसमें करेंसी चुन सकते हैं और बैलेंस चेक कर सकते हैं, जिससे आपको सही अनुमान हो जाता है कि विदेश में आपके पास वहां की कितनी करेंसी है। इसमें एक्सचेंज रेट में होने वाले उतार-चढ़ाव के कारण लगने वाली सरप्राइज फीस या कॉस्ट नहीं लगती। आपका प्रीपेड ट्रेवल कार्ड किसी अन्य एकाउंट से जुड़ा हुआ नहीं होता है, इसलिए कार्ड गुम हो जाने पर धोखाधड़ी की संभावना भी नहीं रहती।

एटीएम विड्रॉल फीस :

जब आप यात्रा करते हैं तो आपके बार-बार पैसे निकालने की जरूरत पड़ती है। हालांकि यात्रा के दौरान आप जितनी ज्यादा बार राशि निकालते हैं, उसी हिसाब से एटीएम विड्रॉल फीस भी लगती है। सातपुते कहती हैं कि इस झंझट से बचने के लिये आपको ग्लोबल एटीएम अलायंस के तहत कार्ड लेना चाहिए, जिसमें यदि आप दुनिया में किसी भी पार्टनर एटीएम से राशि निकालते हैं तो फीस माफ रहेगी। इसके अलावा अपने बैंक या सर्विस प्रोवाइडर से भी तफ्तीश कर लेनी चाहिए, जिससे कम फीस वाला कार्ड मिल सकें।

मनी ट्रांसफर :

दुनिया भर में बैंक ट्रांसफर के जरिए एक्सचेंज रेट के हिसाब से ट्रांजेक्शन कॉस्ट के रूप में हिडन फीस लगती है और कोस्पोण्डेंट बैंक फीस भी इसके दायरे में आ जाती है। सातपुते के मुताबिक अगर किसी को सुरक्षित तरीके से और जल्दी राशि पहुंचाना चाहते हैं तो यह उलझन भरी प्रक्रिया हो सकती है। इसे आसान बनाने के लिए रिलायबल मोबाइल एप या टेक प्लेटफार्म का इस्तेमाल करना चाहिए, जो मिड-मार्केट रेट के हिसाब से पारदर्शी तरीके से राशि ट्रांसफर कर देते हैं और ट्रांजेक्शन के सिलसिले में आपको अपडेट रखते हैं।

DRS™
FORGE

styr™
Crank & All. Ind.

An ISO 9001:2008 Certified Company



- Crank Shaft
- Connecting Rod
- Cam Shaft

**Crank Shaft Range for Automobile
Tractor & Compressor**

- Perkins/Massey Ferguson
- Mahindra & Mahindra
- Eicher Tractor
- New Holland
- Powertrac
- Farmtrac
- Sonalika
- Kirloskar
- Escorts
- Swaraj
- Ford
- HMT
- Maruti Suzuki
- Eicher Canter
- Swaraj Mazda
- Shaktiman
- Leyland
- Toyota
- Tata
- Atlas Capco
- K.G. Khosla
- Rustan
- Hino



SURI SPARES (INDIA)

Specialist in : Crank Shaft

3/2778, Rajasthan Motor Market, Hamilton Road
Mori Gate, Delhi-110006, **Phone:** +91-11-23937336

Mobile: +91-9811079459

E-mail: surispares@gmail.com



पेट्रोल और डीजल आसमान छूती कीमतों की वजह से भारत में इलेक्ट्रिक वाहनों को लेकर आम लोगों में उत्सुकता बढ़ती जा रही है।

हाल ही में ओला इलेक्ट्रिक के एक लाख से ज्यादा इलेक्ट्रिक स्कूटर बुक होने की खबर से ईवी के प्रति बढ़ते उत्साह की ही पुष्टि होती है।

पेट्रोल और डीजल की आसमान छूती कीमतों के साथ-साथ प्रदूषण की बढ़ती समस्या की वजह से भारत में इलेक्ट्रिक वाहनों (ईवी) को लेकर आम लोगों की उत्सुकता हाल के दिनों में काफी बढ़ी है। हालांकि देश के समग्र ऑटो मार्केट में इस सेगमेंट की हिस्सेदारी बहुत कम है, ताजा आकड़ों के अनुसार तकरीबन एक फीसदी। लेकिन इस सेक्टर को लेकर देश में अनुकूल माहौल बनाने के लिये सरकार और इण्डस्ट्री तरफ से जिस तरह की सक्रियता दिखाई जा रही है, उससे लगता है कि इस सेक्टर का विस्तार आने वाले समय में तेजी से होगा। सोसायटी ऑफ मैनुफैक्चरर्स ऑफ इलेक्ट्रिक व्हीकल्स के अनुसार भारत में 2015-16 में करीब 22 हजार इलेक्ट्रिक वाहन बिके थे, जिनकी संख्या 2020-21 में 2 लाख 36 हजार हो गई, यानि 5 साल में बाजार 10 गुना तक हो गया।



इलेक्ट्रिक वाहन :

22,000

इलेक्ट्रिक वाहन बिके थे भारत में
वित्त वर्ष 2015-16 में

2,36,802

इलेक्ट्रिक वाहन बिके थे भारत
में वित्त वर्ष 2021-21 में

ये हैं 5 मूलभूत चुनौतियां

चार्जिंग इंफ्रास्ट्रक्चर :

ईवी सेगमेंट को लेकर फिलहाल सबसे बड़ी चुनौती चार्जिंग इंफ्रास्ट्रक्चर को लेकर है। देश में पब्लिक चार्जिंग सिस्टम की भारी कमी है, सोसायटी ऑफ मैनुफैक्चरर्स ऑफ इलेक्ट्रिक व्हीकल्स की रिपोर्ट के मुताबिक देश में मार्च 2021 तक केवल 1800 चार्जिंग स्टेशन थे, जिनसे केवल 16200 कारों ही चार्ज हो सकती है। वहीं ग्रांट थॉर्नटन भारत-फिक्की की एक रिपोर्ट के अनुसार भारत को अगले पांच सालों में यानि वर्ष 2026 तक अनुमानित रूप से सड़कों पर चलने वाले 20 लाख इलेक्ट्रिक वाहनों के लिये तकरीबन 4 लाख चार्जिंग स्टेशनों की जरूरत होगी।

रैंज :

दूसरी सबसे बड़ी चुनौती रैंज को लेकर है। रैंज का मतलब है एक बार चार्जिंग के बाद वाहन कितने किमी चलेगा। जहां तक रैंज की बात है, लोग 2 पहिया और 3 पहिया ई-वाहनों से एक बार बैटरी के फुल चार्ज होने पर कम से कम 150 किलोमीटर की रैंज अपेक्षा रखते हैं। वहीं ई-कारों के लिये यह रैंज 200 से 300 किलोमीटर तक होनी चाहिए। हालांकि अभी इतनी रैंज भारत में उपलब्ध ई-वाहनों में कुछ गिने चुने मॉडलों में ही है। ऑटोमोबाइल कम्पनियां इस दिशा में तेजी से काम कर रही हैं।

कीमत :

अधिक कीमत इसे लोकप्रिय नहीं होने दे रही है। ई-कारों की कीमत ज्यादा होने की सबसे बड़ी वजह लिथियम आयन बैटरी की कीमत का काफी ज्यादा होना है। एक ई-कार की कुल कीमत का 40 से 50 प्रतिशत कीमत

लिथियम आयन बैटरी (एसीसी बैटरी) की होती है। कारों में उपयोग में आने वाली एक औसत लिथियम बैटरी की कीमत फिलहाल 5 लाख रुपये से ज्यादा है। अगर देश में लिथियम आयन का उत्पादन बढ़े पैमाने पर शुरू हो जाये तो आने वाले समय में इनकी कीमतों में गिरावट आयेगी और ई-वाहनों खासकर ई-कारों की कीमतों में भी कमी आयेगी।

बैटरी व अन्य कलपुर्जे :

ईवी वाहनों में प्रयुक्त की जाने वाली लिथियम आयन बैटरी के लिये हम पूरी तरह से आयात और वह भी चीन पर निर्भर हैं। लिथियम की माइनिंग और भण्डार के मामले में भी चीन दुनिया के अग्रणी देशों में है। बैटरी के अतिरिक्त ई-वाहनों में इस्तेमाल की जाने वाली अन्य एसेसरीज/पुर्जों के लिए भी भारत की निर्भरता आयात पर है। हालांकि केन्द्र सरकार ने लिथियम आयन बैटरी का देश में उत्पादन बढ़ाने के लिये कई तरह की छूट की भी घोषणा की है।

बिजली :

ईवी की लोकप्रियता के बाद बिजली की मांग काफी बढ़ जायेगी। हमारे देश में करीब तीन चौथाई बिजली का उत्पादन कोयले से होता है। इसलिए क्षेत्र से जुड़े विशेषज्ञों को संदेह है कि एक तो बैटरी की आयात पर निर्भरता और दूसरे बिजली की बढ़ती मांग से हो सकता है यह उतना आकर्षक विकल्प ना बन पाये। या तो फिर लिथियम आयन बैटरी का ऐसा विकल्प निकाला जाये, जिसमें प्रयुक्त होने वाले रसायनों/ धातु की देश में कोई कमी नहीं हो या कम से कम रीसाइकिलिंग को लेकर हमारी क्षमता काफी बेहतर हो।



चार्जिंग स्टेशनों पर काम शुरू

इलेक्ट्रिक वाहनों को मुख्यधारा में लाने के प्रयास के तहत टाटा इस दिशा में बहुत तेजी से काम कर रही है। लोगों की रेंज की चिंता को दूर करने, बैटरी की लागत को कम करने और चार्जिंग के बुनियादी ढांचे की कमी को दूर करने की दिशा में कदम उठाये गये हैं। टाटा मोटर्स अब भारत में 700 से अधिक चार्जिंग स्टेशन स्थापित कर चुकी है। आने वाले समय में हम चार्जिंग स्टेशनों का नये राष्ट्रव्यापी नेटवर्क स्थापित करने के अपने मिशन में एक कदम आगे बढ़ रहे हैं। पारंपरिक ईंधन की कीमतों में वृद्धि और लिथियम आयन बैटरी की कीमतों में कमी के ट्रेंड से आने वाले सालों में इलेक्ट्रॉनिक वाहनों को अधिक मान्यता मिल सकेगी।

5 साल में 10 गुना बढ़ा बाजार

सरकार के प्रयास

पीआईएल:

केंद्र सरकार ने बीते महीने 15 सितम्बर को घरेलू ऑटो सेक्टर के लिये प्रोडक्शन लिंकड इंसेंटिव स्कीम यानी पीआईएल की घोषणा की। यह स्कीम वित्त वर्ष 2023 से अगले 5 वर्ष की अवधि तक के लिये प्रभावी होगी, जिसका लाभ केवल इलेक्ट्रॉनिक व्हीकल और हाइड्रोजन फ्यूल सेल व्हीकल बनाने वाली कम्पनियों को मिलेगा। इससे ईवी को प्रोत्साहन मिल सकेगा।

फेम इण्डिया योजना :

ईवी सेगमेंट को बढ़ावा देने और इसको लेकर उचित वातावरण (इकोसिस्टम) विकसित करने को लेकर सरकार ने इसी वर्ष जून में फेम इण्डिया योजना के दूसरे चरण को 2 साल यानी 31 मार्च 2024 तक के लिये बढ़ाने का निर्णय लिया है। इस योजना का मुख्य उद्देश्य देश में इलेक्ट्रिक और हाईब्रिड गाड़ियों के इस्तेमाल को तेजी से बढ़ाना है।

आयकर में छूट :

इलेक्ट्रिक वाहनों की खरीद को लेकर बजट 2019 में सरकार ने व्यक्तिगत करदाताओं के लिये धारा 80 ईईवी के तहत आयकर में छूट की घोषणा की थी। जो वित्त वर्ष 2022-23 तक जारी रहेगी। इलेक्ट्रिक वाहनों की खरीद के लिए एक अप्रैल 2019 से 31 मार्च 2023 के बीच स्वीकृत लोन पर डेढ़ लाख रुपये तक के ब्याज पर डिडक्शन का फायदा मिलेगा।

जीएसटी में कमी, सब्सिडी :

केंद्र सरकार ने इलेक्ट्रिक वाहनों पर जीएसटी को घटा कर 12 फीसदी से 5 फीसदी कर दिया है। कई राज्य सरकारों द्वारा भी इस सेक्टर को बढ़ावा देने के लिये नीतियों की घोषणा की है जिसमें विभिन्न तरह की छूट शामिल है। अनेक राज्यों मसलन दिल्ली, तमिलनाडु में इलेक्ट्रिक वाहनों पर रोड टैक्स, रजिस्ट्रेशन शुल्क में छूट है।

एडिअन ने बनाई थी बैटरी वाली पहली कार

ऐसा रहा 120 साल में ईवी का सफर



1901
थॉमस अल्वा एडिसन ने पहली हाइब्रिड इलेक्ट्रिक कार बनाई।

2008

टेसला ने रोडस्टर ईवी का कमर्शियल प्रोडक्शन शुरू किया।



2009

अमेरिका में 4 साल में 18 हजार चार्जिंग स्टेशन स्थापित किए।

1973

जीएम ने ईवी का पहला प्राटोटाइप जारी किया।



1974

यूएस कम्पनी सेबरिंग-वैनगा र्ड ने 2000 सिटीकार ईवी बनाई।

2017

भारत सरकार ने घोषणा की कि 2030 के बाद केवल ईवी ही बेची जाएगी।

2020

टेसला ने हर साल 10 लाख ईवी बेचने का टारगेट सेट किया।

1996

जीएम ने पहली बार EV1 नाम से व्यापक तौर पर इलेक्ट्रॉनिक कारें बनाई।

2021

टाटा मोटर्स ने केवल 4 माह में नेक्सॉन ईवी की 6,000 यूनिट्स की बिक्री की।



1997

टोयोटा ने प्रियस नाम से हाइब्रिड कार लॉन्च की।



भगवान धन्वंतरि ने ही खोज की अमृतमय औषधियों की

आध्यात्मिक मान्यताओं में दीपावली की महानिशा से दो दिन पहले धनतेरस धन ही नहीं, चिकित्सा जगत की समृद्ध विरासत का प्रतीक है। भगवान धन्वंतरि को हिंदू धर्म में देव वैद्य का पद हासिल है। कुछ ग्रंथों में उन्हें विष्णु का अवतार भी कहा गया है। धन का वर्तमान भौतिक स्वरूप और धन्वंतरि, दोनों के ही सूत्र समुद्र मंथन में गुंथे हैं। मान्यता के अनुसार धन्वंतरि महान चिकित्सक थे जिन्हें देव पद प्राप्त हुआ। हिन्दु धार्मिक मान्यताओं के अनुसार वे भगवान विष्णु के अवतार हैं। इनका पृथ्वी लोक में अवतरण समुद्र मंथन के समय हुआ था। शरद पूर्णिमा को चंद्रमा, कार्तिक द्वादशी को कामधेनु गाय, त्रयोदशी को धन्वंतरि, चतुर्दशी दीपावली के दो दिन पूर्व धनतेरस को भगवान धन्वंतरि का जन्म विष्णु का रूप कहते हैं जिनकी चार भुजाएं हैं। ऊपर की दोनों भुजाओं में शंख और चक्र धारण किए हुए हैं। जबकि दो अन्य भुजाओं में से एक में जलूका और औषध तथा दूसरे में अमृत कलश लिए हुए हैं। इनका प्रिय धातु पीतल माना जाता है। इसलिए धनतेरस को पीतल आदि के बर्तन खरीदने की परंपरा भी है। इन्हें आयुर्वेद की चिकित्सा करने वाले वैद्य आरोग्य का देवता कहते हैं। इन्होंने ही अमृतमय औषधियों की खोज की थी। इनके वंश में दिवोदास हुए, जिन्होंने 'शल्य चिकित्सा' का दुनिया में पहला विद्यालय काशी में स्थापित किया। इसके प्रधानाचार्य सुश्रुत बनाए गए थे। सुश्रुत दिवोदास के ही शिष्य और ऋषि विश्वामित्र के पुत्र थे। उन्होंने ही सुश्रुत संहिता लिखी थी। सुश्रुत विश्व के पहले सर्जन (शल्य चिकित्सक) थे।



श्री नरेश गोयल
मै. गोयल मोटर स्टोर्स
जयपुर

सेहत धन

यदि स्वस्थ देह ही न हो तो माया किस काम की। शायद इसी विचार को हमारे मनीषियों ने युगों पहले ही भांप लिया था कि अच्छी सेहत ही सबसे बड़ी दौलत है।



और हों नए शोध

धनतेरस को भगवान धन्वंतरि की पूजा करते हैं। कहते हैं कि शंकर ने विषपान किया, धन्वंतरि ने अमृत प्रदान किया और इस प्रकार काशी कालजयी नगरी बन गई। आज आयुर्वेद के पोषकों को चाहिए कि नए शोध के साथ प्राचीन आयुर्वेद के ज्ञान को धरातल पर लाकर रोगियों का कल्याण करें, समय समय पर आने वाली जनपद नाशक महामारियों से होने वाले नुकसान व समस्याओं पर आयुर्वेद चिकित्सा से उपाय खोजें। पूरा विश्व देख रहा है कि रोग मुक्ति का उपाय आयुर्वेद के पास ही है। धनतेरस का पूजन तभी सार्थक है जब समाज को हम रोगमुक्त कर पाएंगे।

Works: Sector-5, D.S.I.D.C. Industrial Area, Bawana, Delhi-110 039

Email : ankcross@yahoo.co.in

Customer Care : # 9810163039

Phone: (O) 011-45784542 Cell : 09999257596
197, Prem Gall, Punja Sharf, Kashmere Gate, Delhi-110 006

ANKRIT AUTO AGENCY
Since : 1987

Specialist In
All Kind of U.J.Cross Kits
Prop. Shaft Components
Steering Cross Assy.
Wheel Spanners

U. J. CROSS
ANK



Happy
Diwali

With the shining
of diyas and the
echoes of the
chants, may
prosperity and
happiness of this
festival of lights
fill our lives.

ऑडी इंडिया को क्यू5 एसयूवी के जरिये भारत में अगले फेज की ग्रोथ की उम्मीद



जर्मनी की लक्जरी वाहन कम्पनी ऑडी को उम्मीद है कि पूर्णतया नयी क्यू5 एसयूवी भारत में उसकी वृद्धि में महत्वपूर्ण भूमिका निभाएगी। इस वाहन को अगले महीने पेश किया जाना है।

कम्पनी आगामी क्यू5 की बुकिंग अगले एकाध सप्ताह में शुरू करेगी। देश के भारत चरण-छह उत्सर्जन दौर में प्रवेश के बाद पिछले साल कम्पनी ने अपनी लोकप्रिय एसयूवी क्यू3, क्यू5 और क्यू7 की बिक्री को बंद कर दिया था। इसके अलावा कम्पनी ने भारत में इंजन विकल्पों की पेशकश को बंद कर दिया है।

ऑडी इंडिया के प्रमुख बलबीर सिंह दिल्ली ने कहा, “हम नवम्बर में स्थानीय स्तर पर उत्पादित क्यू5 पेश करेंगे। हम लंबे समय से इसका इंतजार कर रहे हैं। हालांकि हमारे कई ऊंची बिक्री वाले मॉडल क्यू श्रृंखला पूरी तरह उपलब्ध नहीं हैं, इसके बावजूद हम काफी अच्छा प्रदर्शन कर रहे हैं।”

दिल्लों ने कहा, “अगले महीने क्यू5 को उतारे जाने के बाद हम अगले चरण की वृद्धि की

ओर रुख करेंगे। मुझे भरोसा है कि हम देर-सवेर इसे हासिल करेंगे। हम भारत में जब से हैं क्यू5 हमारे सफल मॉडलों में से है।”

ऑडी इंडिया अपने सिर्फ सालाना बिक्री के आंकड़ों को साझा करती है। कम्पनी ने 2020 में 1,639 वाहन बेचे थे। 2021 के पहले आठ माह में कम्पनी की बिक्री में पहले ही 115 प्रतिशत की वृद्धि दर्ज हो चुकी है। दिल्ली ने कहा कि इस साल हम बिक्री में 100 प्रतिशत से अधिक की वृद्धि की उम्मीद कर

रहे हैं। “मुझे उम्मीद है कि क्यू5 और बाद में अन्य मॉडलों के जरिये हम बिक्री को और बढ़ा सकेंगे।”

लैम्बोर्गिनी का अगले चार साल में भारत में अपनी सेल्स को दोगुना करने का लक्ष्य



इटली की सुपर स्पोर्ट्स कार कम्पनी लैम्बोर्गिनी का देश में अगले चार साल में बिक्री को दोगुना करने का लक्ष्य है। कम्पनी के एक शीर्ष अधिकारी ने यह जानकारी दी। भारतीय बाजार में अपने वाहनों की बढ़ती मांग के मद्देनजर कम्पनी यह लक्ष्य लेकर चल रही है। लैम्बोर्गिनी ने भारत में अपने वाहनों की बिक्री 2012 से शुरू की थी। वह भारत में सुपर लक्जरी गाड़ियों समेत कई तरह की एसयूवी गाड़ियां बेचती हैं, जिनकी कीमत 3.16 करोड़ रुपये से शुरू होती है। कम्पनी को भारत में अपनी बिक्री को 300 इकाइयों पर पहुंचाने में एक दशक से अधिक का समय लगा है।

A House of All Heavy Duty Self Starter Motor & Alternator

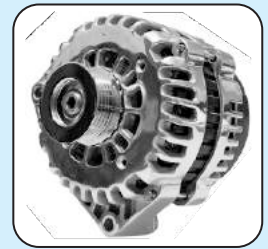
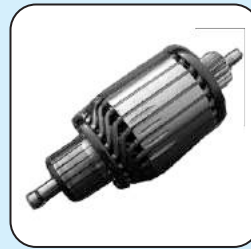
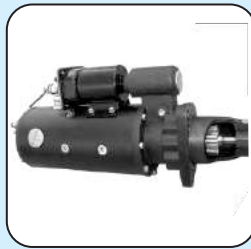

AAD+
AUTOMOTIVE RELAY



HEADLIGHT BOOSTER



Deals In :



Deals In : All Types of Auto Electrical Spares for All Vehicles & Heavy Earth Movers

M/s GENUINE SPARES

37, GF, Guru Nanak Auto Market, Kashmere Gate, Delhi - 110 006

Mobile : 098 110 43048, 093 110 43048 E-mail : surjeetks@hotmail.com



Somani Enterprises

Retailer TATA MOTORS Parts for Delhi

2803, Guru Nanak Auto Market, Kashmere Gate, Delhi-110 006, Ph.: 23974715, 23943477, 64532987

Apollo Tyres launches EnduRace RAT all-wheel fitment truck-bus radial tyre

Considering the increased demand for the commercial vehicles post the pandemic, and increasing radialisation across different segments, even on steer axles, Apollo Tyres has launched Apollo EnduRace RAT, an all-wheel fitment radial tyre for commercial vehicles.

With the continuing demand for all-wheel fitment tyres in the market, along with the new axle load requirements, there is a higher expectation of even wear and overall initial tread mileage (ITM) from all tyres. These inputs from the customers, along with the company's expertise in truck-bus radial (TBR) technology, led to the development and launch of Apollo EnduRace RAT.

Produced at the company's state-of-the-art facility in Chennai, these tyres have been tested extensively, both in-house and in real world applications with the end users, before the launch. Apollo EnduRace RAT will cater to the 80,000 per month market of all-wheel fitment truck-bus radial tyres in India.

Commenting on the launch, Satish Sharma, President, Asia Pacific, Middle East & Africa (APMEA), Apollo Tyres,



said: "With the changing industry dynamics and customer expectations from the all-wheel segment, we have further improved our offering with EnduRace RAT. We are confident of extending our lead in the TBR segment in India with this new benchmark in performance tyres."

Recommended for moderate load applications in all wheel fitment position, the EnduRace RAT is proven to offer 20% higher ITM and even wear pattern throughout the life of the tyre. The robust casing with higher bead and



belt durability provides best-in-class load carrying capability and retreadability. These tyres also have class leading advantage of fuel efficiency with 10% lower rolling resistance.

Apollo Tyres enjoys clear leadership in the commercial vehicle segment in India, with a market share of 32% (OE + Replacement), as per

Tata Motors electrifies BEST's Worli depot

Tata Motors has announced the successful installation of complete vehicle charging infrastructure at the Worli BEST depot. Worli depot will be the fourth BEST depot to be electrified, after Backbay, Malvani and Shivaji Nagar depots, enabling wider reach of the electric buses in the city of Mumbai. Tata Motors has been delivering electric buses to BEST as per schedule. The inauguration of the Worli depot was held in a grand ceremony in the presence of Aaditya Thackeray, Cabinet Minister of Tourism and Environment, Government of Maharashtra, Mrs. Kishori Pednekar, Mayor of Brihanmumbai Municipal Corporation, Ashish Chemburkar, Chairman, BEST Undertaking Committee, Lokesh Chandra, IAS, General Manager, BEST Undertaking, along with delegates from Government of Maharashtra, BEST and Tata Motors.

Speaking on the momentous occasion, Lokesh Chandra said: "We are delighted to start operations of electric buses from the Worli depot. The electrification of the fourth depot in Mumbai will enable wider reach of the environment-friendly electric buses and also enable newer routes for the benefit of the passengers. BEST stays committed to the electrification of its fleet and is pleased to be associated with Tata Motors in the feat."

Commenting on the occasion, Rohit Srivastava, Vice President, Product Line - Buses, Tata Motors, said: "We are happy to announce the installation of complete vehicle charging infrastructure at the Worli BEST depot in association with Tata Power under the unique 'One Tata' initiative. Tata Motors has been at the forefront of offering the best technology for alternate fuel and been the leading manufacturer of electric buses in India. We are proud to be associated with BEST for the deployment, maintenance and operations of the complete charging infrastructure along with the supply of the electric buses."



Distributor/Stockist:

LAXMI MOTOR CO.

Opp. Sargam Cinema, Manglana Road
MAKRANA - 341505 (Raj.)
Mobile : 09414371793

फाडा ने फोर्ड डीलरों की मुआवजा व्यवस्था को लेकर सरकार से निगरानी में मदद मांगी

फाडा ने फोर्ड इंडिया द्वारा देश भर में उसके डीलरशिप साझेदारी के लिए तैयार किये जा रहे मुआवजा व्यवस्था की निगरानी को लेकर सरकार से मदद मांगी है। वाहन डीलरों के संगठन फेडरेशन ऑफ ऑटोमोबाइल डीलर्स एसोसिएशन (फाडा) इसके लिए सरकार से एक कार्यबल बनाने का आग्रह किया है। इस महीने की शुरुआत में अमेरिकी की प्रमुख मोटर वाहन कम्पनी फोर्ड ने भारत में अपने दो संयंत्रों में वाहन उत्पादन बंद करने की घोषणा की थी। कम्पनी अपने पुनर्गठन के तहत अब केवल आयातित वाहनों को ही बेचेगी। भारी उद्योग मंत्री महेंद्र नाथ पंडित को लिखे पत्र में फाडा के अध्यक्ष विंकेश गुलाटी ने सरकार से फोर्ड इंडिया के डीलरशिप के लिए मुआवजे की संरचना में उद्योग निकाय को शामिल करने के निर्देश देने का भी अनुरोध किया है। गुलाटी ने एक पत्र में कहा, “हम विनम्रता पूर्वक आपके मंत्रालय से हस्तक्षेप का अनुरोध करते हैं...

एक टास्क फोर्स बनाई जाए, जो ऑटोमोबाइल डीलरों और डीलरशिप कर्मचारियों के लिए मुआवजे की योजना की निगरानी के लिए फोर्ड इंडिया से रोजाना जानकारी लेती रहे।” इसके अलावा गुलाटी ने मंत्रालय से यह सुनिश्चित करने का अनुरोध किया कि फोर्ड इंडिया विभिन्न उपभोक्ता और दीवानी मामलों में डीलरों की क्षतिपूर्ति करे। देश भर में 26,500 डीलरशिप केंद्रों वाले 15,000 से अधिक ऑटोमोबाइल डीलरों का प्रतिनिधित्व करने वाले फाडा ने कहा कि वर्ष 2017 के बाद से मूल उपकरण विनिर्माताओं के देश से जाने के कारण



डीलरों को करीब 2,485 करोड़ रुपये का नुकसान हुआ है। उसने कहा कि जनरल मोटर्स, हार्ले-डेविडसन, मैन ट्रक्स, यूएम एण्ड लोहिया और अब फोर्ड जैसी कम्पनियों के बंद होने के कारण लगभग 64,000 लोगों ने डीलरशिप पर अब तक अपनी नौकरी खो दी है।

Since 1975

MANUFACTURER OF FLYWHEEL RING GEARS



FLY WHEEL RINGS

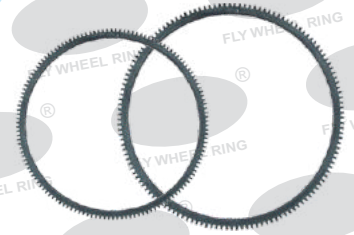

Process with

- ✓ Bending (Rounding)®
- ✓ Cutting
- ✓ Butt Welding
- ✓ Trimming
- ✓ Turning Laths
- ✓ Turning CNC
- ✓ Hobbings

- ✓ 5 Different Types of Tooth Chamfers
- ✓ Heat Treatment / Induction Hardening / Tempering
- ✓ Testing Lab Like Scanner Hardening Tester Etc.®
- ✓ Special Features Like Drilled / Steps / Grooves on Diameters / Slant Teeth

Using Material For Fly Wheel Ring Gears
EN8D, C45 & SAE1045

Ring Gears For Cars, Tractors, Trucks, Lcv's, Mcv's, Hcv's & Earthmoving Vehicles
We Are Also Manufactured As Per Drawings & Samples

BRIGHT INDUSTRIES

CERTIFIED NSIC ISO 9001:2008

P.O. Dhanowali G.T. Road Jalandhar Cantt - 144010 (Punjab)

Mobile : 09988430300, 09814057126, 8847691368

Email : accounts@flywheelring.in, info@flywheelring.in Visit us at : www.flywheelring.in

Distributor/ Dealers Enquiry are Solicited



Badhti ka naam zindagi



AXIS BANK | WHEELS

अपनी कार को बनाइये
अपना बिजनैस पार्टनर



en**CA\$H** upto **150%*** of
Your Existing Car Loan



Illustration

Existing Loan Amount	Additional Amount	Total Loan Amount
20,00,000	10,00,000	30,00,000

New and Used Car Finance | Loan up to 90% | Low Rate of Interest.
Also Deals In LAP & Business Loan Also



SUNRISE ASSOCIATES

D-29, Amar Niwas, Prithviraj Road, C-Scheme, Jaipur
E-mail : rajeshwar1971@rediffmail .com

For more Enquiry Please Contact Mr. Rajeshwar Sharma # 9829015901

HAPPY
Diwali

कांची कामकोटि पीठ शंकराचार्य बता रहे हैं....



लक्ष्मी रचनाशील, दानवीर

हर वक्त खुश रहने वाले लोगों के पास रहती हैं



शंकरा विजयेन्तु सरस्वती
कांची कामकोटि पीठ के
शंकराचार्य

दीपावली पर पूरे देश में मां लक्ष्मी की पूजा का अलग-अलग विधान है। जैसे कहीं लक्ष्मी के साथ काली की पूजा होती है। कहीं लक्ष्मी के साथ सरस्वती की पूजा होती है। कुछ जगहों पर कुबेर के साथ पूजा होती है। शास्त्रों के अनुसार लक्ष्मी और सरस्वती की पूजा धन और ज्ञान दोनों का एक साथ होना है। इसे सामान्य शब्दों में समझें कि यदि धन आएगा तो उसे संभालने के लिए ज्ञान और विवेक की भी जरूरत पड़ेगी। बुद्धि के इस्तेमाल से धन को सही तरीके से खर्च करना भी आना चाहिए। दीपावली के दिन मां लक्ष्मी, मां सरस्वती, गंगा और समस्त देवी-देवताओं की पूजा सबसे पवित्र मानी जाती है। इस दिन सुबह तेल से मालिश के बाद स्नान करने पर मां लक्ष्मी सारे दुख दर्द दूर कर देती हैं। दरअसल नरगासुर नाम के दानव ने देवलोक में देवताओं का जीना मुश्किल कर दिया था। मां लक्ष्मी ने इस राक्षस से बचने के लिए खुद को तिल के पौधे में छिपा लिया था। नरगासुर के वध के बाद ही मां लक्ष्मी इस पौधे से बाहर निकलीं और उन्होंने इस पौधे को वरदान दिया कि जो कोई भी दीपावली के दिन तिल के तेल से मालिश कर स्नान करेगा, उसके समस्त दुख-दर्द दूर होंगे। ऋषि

व्यास ने 'व्यास विष्णु रूपः' स्तुति में मां लक्ष्मी की कृपा प्राप्त करने की वैज्ञानिक विधि बताई है। इसके मुताबिक कुशल कर्मी, उत्तम व्यक्तित्व, मेहनती, हमेशा खुश रहने वाले और जो मुश्किल वक्त में दूसरों द्वारा की गई मदद को कभी नहीं भुलना है, शांत और रचनाशील जैसे गुणों से संपन्न लोगों के पास ही लक्ष्मी रहती हैं। ब्रह्म सूक्त में भी कहा गया है कि लक्ष्मी दानवीर, बुजुर्गों से परामर्श लेने वाले, अपने समय को बर्बाद नहीं करने वाले और अपने निर्णय में अडिग रहने वाले, घरों को साफ रखने

वाले अनाज की बर्बादी नहीं करने वाले लोगों के पास ठहरती हैं। ऋषि व्यास ने इस बात का भी उल्लेख किया है, जहां लक्ष्मी नहीं ठहरती। जैसे जो व्यक्ति काम नहीं करता, जो अनुशासित नहीं है, जो अनैतिक काम करता है, जो दूसरे से ईर्ष्या रखते हैं, आलसी और जो हर स्थिति में उत्साह विहीन बने रहते हैं। ऐसे लोग मां लक्ष्मी की कृपा के पात्र कभी नहीं बनते हैं।

ANK[®]
U. J. CROSS

Specialist In
All Kind of U.J. Cross Kits
Prop. Shaft Components
Steering Cross Assy.
Wheel Spanners

Since : 1987

ANKIT AUTO AGENCY

197, Prem Gali, Punja Sharif, Kashmere Gate, Delhi-110 006

Phone: (O) 011-45784542 Cell : 09999257596

Customer Care : # 9810163039

Email : ankcross@yahoo.co.in

Works: Sector-5, D.S.I.D.C. Industrial Area, Bawana, Delhi-110 039

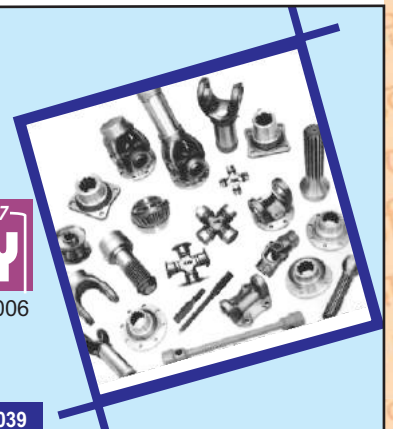



Somani Auto Pvt. Ltd.

Somani Chambers, Besides Mohan Marriage Palace, G.E. Road, Tatibandh
Raipur-492 004 Ph.: 6533351, 4022992, 4054351 E-mail : somaniauto@rediffmail.com

Distributor
TATA MOTORS
Parts for
Chhattisgarh

लाईसेंस की वैधता को लेकर की गई शिकायत तथ्यों के अभाव में खारिज

मोटर वाहन कानून

झारखंड उच्च न्यायालय के न्यायाधीश कैलाश प्रसाद दवे के समक्ष भारतीय मोटर वाहन कानून 1988 की धारा 173, 166, 147 तथा 149 (2) के अंतर्गत एक याचिका नेशनल इंश्योरेंस कम्पनी लिमिटेड बनाम प्रमेश्वर बैथा व अन्य संबंधित प्रकरण में विचारार्थ प्रस्तुत की गई। ट्रिब्यूनल द्वारा क्षतिपूर्ति के संदर्भ में 162400 रुपए का आदेश जारी किया गया, इसके विरुद्ध बीमा कम्पनी के द्वारा यह याचिका दायर की गई।

अपीलेंट बीमा कम्पनी के अधिवक्ता ने अपना पक्ष रखते हुए कहा कि बीमा कम्पनी ने यह अपील 43 दिन के विलम्ब के साथ प्रस्तुत की है और विलंबित अवधि के लिए कम्पनी क्षमा की याचना के साथ विलंबित अवधि में अपील को स्वीकार करने की प्रार्थना करती है। उन्होंने कहा कि वाहन के ड्राइवर के पास दुर्घटना के दिन वैध लाइसेंस नहीं था। अतः इस आदेश को खारिज किया जाना चाहिए। अपीलेंट के अधिवक्ता ने कहा कि दुर्घटना में शामिल वाहन एक भारी वाहन है, जबकि वाहन के ड्राइवर के पास हल्के वाहन के परिचालन का ही लाइसेंस था। ऐसे हालात में वाहन मालिक ने बीमा की शर्तों की पालना धारा 149 (2) के अंतर्गत नहीं

की है। अपने पक्ष को मजबूत करते हुए उन्होंने मावन सिंह बनाम ओरिएंटल इंश्योरेंस कम्पनी लिमिटेड बनाम जहरूलनिशा व अन्य (2008) 12एससीसी 385 2008(2)टीएसी 801 जैसे प्रकरण का उदाहरण प्रस्तुत किया।

न्यायालय ने अपीलेंट के अधिवक्ता द्वारा प्रस्तुत तथ्यों व न्यायालय के आदेशों के अध्ययन व विचार करने के पश्चात कहा कि ट्रिब्यूनल के द्वारा प्रश्न संख्या 5 पर बीमा पॉलिसी की शर्तों के उल्लंघन पर विचार किया है तथा ट्रिब्यूनल ने पेरा 9 में इस पर चर्चा की है तथा कहा है कि बीमित ट्रक के मालिक द्वारा इस संबंध में लिखित में अपना पक्ष प्रस्तुत नहीं किया है। इसके विपरीत EXT 6 तथा 7 के आधार पर यह सिद्ध होता है। दुर्घटना के समय ट्रक मालिक व ड्राइवर के पास ट्रक परिचालन का उचित परमिट था तथा ड्राइवर के पास भी वाहन के परिचालन का वैध लाइसेंस था तथा उसके द्वारा पॉलिसी की शर्तों का उल्लंघन नहीं किया गया है। ऐसे हालात में निर्णय ट्रक मालिक के पक्ष में तथा बीमा कम्पनी के विरुद्ध सुनाया गया।

न्यायालय ने कहा कि उपरोक्त आदेश के अध्ययन व तथ्यों की पड़ताल से यही संकेत मिलता है कि ट्रिब्यूनल ने स्पष्ट शब्दों में कहा है कि ड्राइवर के पास वाहन के परिचालन का वैध लाइसेंस था तथा उसके द्वारा बीमा पॉलिसी की शर्तों का किसी भी तरह उल्लंघन नहीं किया गया है। ऐसे हालात में ट्रिब्यूनल के आदेश में हस्तक्षेप की कोई गुंजाइश शेष नहीं रहती है, जब तक अपीलेंट ऐसा कोई ठोस प्रमाण इसके विरुद्ध प्रस्तुत नहीं करता है। न्यायालय ने कहा कि बीमा कम्पनी ने हल्के वाहन व भारी वाहन के संदर्भ में भी कोई ठोस प्रमाण प्रस्तुत नहीं किया है। इससे यही संकेत मिलता है कि बीमा कम्पनी किसी भी तरह दायित्व से मुक्त होना चाहती है। मोटर वाहन कानून की धारा 148(2) के उल्लंघन को लेकर बीमा कम्पनी ने कोई ठोस



प्रमाण व तथ्य प्रस्तुत नहीं किए हैं। न्यायालय केवल संभावनाओं को साक्ष्य का दर्जा नहीं दे सकता है। बीमा कम्पनी ट्रांसपोर्ट अधिकारी के कार्यालय से भी ऐसा कोई प्रमाण हल्के व भारी वाहन संबंधित प्रस्तुत नहीं कर पाई है अथवा सिद्ध नहीं कर पाई है कि वाहन चालक के पास परिचालन के समय वैध उचित लाइसेंस नहीं था। उपरोक्त तथ्यों व हालात को देखते हुए बीमा कम्पनी के अधिवक्ता ने जो निर्णय न्यायालय के समक्ष प्रस्तुत किए हैं, उनका कोई ठोस आधार इस प्रकरण में नजर नहीं आता है।

न्यायालय के अपने आदेश में कहा कि बीमा कम्पनी ने जो प्रश्न न्यायालय के समक्ष ड्राइवर के लाइसेंस को लेकर रखा है, उसका कोई आधार न्याय के स्तर पर नहीं है। सर्वोच्च न्यायालय ने भी अपने आदेश में स्पष्ट किया है कि अपीलेंट न्यायालय ट्रिब्यूनल के आदेश में हस्तक्षेप नहीं कर सकता है। जब तक यह सिद्ध नहीं हो जाता है कि ट्रिब्यूनल अथवा न्यायालय के द्वारा प्रकरण के विषय व तथ्यों के आधार पर कोई गलती की गई है जो कानून के अनुसार न्यायोचित नहीं है।

न्यायालय ने बीमा कम्पनी की इस अपील को खारिज करने का निर्णय सुनाया। इस अपील पर श्रेष्ठता के आधार पर निर्णय दिया है। अतः लिमिटेडेशन संबंधित याचिका संख्या 1-ए एवं 789 वर्ष 2019 को भी समाप्त किया जाता है। न्यायालय के रजिस्ट्रार को आदेश दिया गया कि बीमा कम्पनी के द्वारा न्यायालय में जमा की गई राशि का पुनर्भुगतान कर दिया जाए तथा बीमा कम्पनी को आदेश की पालना का निर्देश दिया गया।



GEARS

KANSAL AUTO TRADERS

123, Gurunanak Auto Market
Kashmere Gate, Delhi-110 006
Phone: (O) 011-49402354
Mobile: 9811031573, 9811031547

ऑटोमोबाइल इंडस्ट्री की दो-टूक

केवल शब्दों से काम नहीं चलेगा ठोस कदम उठाने की जरूरत



वाहन कम्पनी मारुति सुजुकी के आर सी भार्गव और टीवीएस मोटर के वेणु श्रीनिवासन ने सरकारी अधिकारियों को बयानवीर बताते हुए उनकी आलोचना की। दोनों दिग्गजों ने कहा कि सरकारी अधिकारी केवल बयान देने में आगे रहते हैं पिछले कुछ सालों से वाहन क्षेत्र की वृद्धि में गिरावट को पलटने के लिये उन्होंने कोई ठोस कदम नहीं उठाया।

वाहन उद्योग संगठन सोसाइटी ऑफ इंडियन ऑटोमोबाइल मैनुफैक्चरर्स (सियाम) के 61वें सालाना सम्मेलन को संबोधित करते हुए क्षेत्र के दिग्गजों ने इस बात पर आश्चर्य जताया कि क्या देश के विकास में वाहन उद्योग के योगदान को मान्यता दी जा रही है। उन्होंने अफसोस जताया कि क्या कार को अभी भी शान-शौकत की चीज माना जा रहा है जिसका उपयोग केवल अमीर ही कर सकते हैं।

वाहन बनाने वाली देश की सबसे बड़ी कम्पनी मारुति सुजुकी इंडिया के चेयरमैन भार्गव ने कहा, “हम ऐसी स्थिति से गुजर रहे हैं, जहां उद्योग में लंबे समय से गिरावट जारी है।” उन्होंने कहा, “वाहन उद्योग के महत्व के बारे में कई सारे बयान दिये जाते हैं। लेकिन उद्योग में गिरावट की स्थिति पलटने के लिये ठोस कदम की बात की जाए, तो जमीन पर कुछ नहीं दिखता।”

इससे पहले, दिन में वाहन उद्योग की उपलब्धियों का जिक्र करते हुए नीति आयोग के सीईओ (मुख्य कार्यपालक अधिकारी) अमिताभ कांत ने कहा, “भारत के लिये वाहन क्षेत्र के बिना लंबी अवधि तक उच्च वृद्धि हासिल करना असंभव है। भारत की वृद्धि में इस क्षेत्र का महत्वपूर्ण योगदान है।”

उन्होंने कहा कि वाहन क्षेत्र में बदलाव अपरिहार्य है और अब हम इलेक्ट्रिक परिवहन व्यवस्था की ओर अग्रसर हैं। उन्होंने कहा कि ऐसे में भारत को इलेक्ट्रिक वाहन (ईवी) क्षेत्र में वैश्विक स्तर पर अगुवा बनाने के लिए बदलाव लाने का काम वाहन उद्योग को करना है।

भार्गव ने कहा, “अतिरिक्त बिक्री के संदर्भ में बातों से कुछ नहीं होता। आपको इसे हकीकत रूप देने के लिये ठोस कदम उठाने की जरूरत है।” उन्होंने कहा कि उच्च कर ढांचा, नये उत्सर्जन मानकों तथा सुरक्षा नियमों का पालन करने के लिये अतिरिक्त लागत आयेगी। इससे वाहनों की कीमतें बढ़ेंगी और फलतः यह ग्राहकों की जेब से बाहर होगा।”

टीवीएस मोटर के चेयरमैन वेणु श्रीनिवासन ने भी कहा कि देश में दो पहिया वाहन परिवहन का एक बुनियादी साधन है। इस पर 28 प्रतिशत की दर से जीएसटी (माल एवं सेवा कर) लिया जा रहा है। कर की यह दर सबसे ऊंची और विलासिता की वस्तुओं पर लगाने वाले जीएसटी के बराबर है।

उन्होंने कहा कि भारतीय वाहन उद्योग प्रत्यक्ष एवं परोक्ष रूप से तीन करोड़ लोगों को रोजगार दे रहा है। उद्योग अब आयात और निर्यात एसेंबल की जगह देश में ही डिजाइन और विनिर्माण कर रहा है। डिजाइन संबंधित ढांचागत सुविधाओं में घरेलू और बहुराष्ट्रीय कम्पनियों ने काफी निवेश किया है।

वेणुगोपाल ने कहा, “लेकिन क्या हमें मान्यता मिल रही है? क्या वाहन उद्योग रोजगार, आय और विदेशी मुद्रा के क्षेत्र में जो योगदान दे रहा है, उसके लिये उसे पहचान मिल रही है?”

उद्योग जगत के विचारों का जवाब देते हुए राजस्व सचिव तरुण बजाज ने कहा कि वाहन कम्पनियों को इस बात का गहराई से विश्लेषण करना चाहिए कि कारों की बिक्री क्यों नहीं बढ़ रही। जबकि लोगों की आय बढ़ रही है। उन्होंने उद्योग से बदलती प्रौद्योगिकी के साथ चलने को कहा। भार्गव ने कहा कि वाहन उद्योग के विकास

का कारण इस देश के लोग हैं, जिनकी अपनी कार लेने की आकांक्षा है। क्षेत्र के विकास का कारण कोई नीतिगत कदम नहीं है।

उन्होंने कहा कि वह बिजली से चलने वाले वाहनों को लेकर कांत की बातों का पूरा समर्थन करते हैं। “मैं पूरी तरह से सहमत हूँ कि हमें ईवी की ओर बढ़ना है। लेकिन इसके पीछे सवाल ईवी के सस्ता होने का है...।”

भार्गव ने कहा कि अगर वाहन उद्योग को अर्थव्यवस्था तथा विनिर्माण क्षेत्र को गति देना है, देश में कारों की संख्या प्रति 1,000 व्यक्ति पर 200 होनी चाहिए जो अभी 25 या 30 है। इसके लिये हर साल लाखों कार के विनिर्माण की जरूरत होगी।

भार्गव ने कहा, “हमने केंद्रीकृत योजना प्रणाली में ग्राहकों का ध्यान कभी नहीं रखा क्योंकि वे मायने नहीं रखते... हम अभी भी योजना बनाते समय यह नहीं सोचते कि ग्राहक उत्पाद खरीदने की स्थिति में होगा या नहीं।”



- ⇨ TAPER ROLLER
- ⇨ BALL
- ⇨ CYLINDRICAL
- ⇨ NEEDLE ROLLER
- ⇨ FOUR POINT

BEARINGS

Distributor/Stockist:
Jain Motors
 New Chungi Naka, Ajmer Road,
 N.H. 8, Keshupura, Jaipur - 303011 (Raj.)
 Mobile : 009314613535



RANMA

रायपुर मोटर मर्चेन्ट एसोसिएशन विशेष आम सभा सम्पन्न वर्ष 2021-2022



रायपुर मोटर मर्चेन्ट एसोसिएशन की वार्षिक साधारण सभा में नव निर्वाचित कार्यकारिणी सदस्य स्टेज पर उपस्थित सदस्यों का आभार व्यक्त करते हुए।



चेयरमैन विनय बजाज उपस्थित वरिष्ठ सदस्यों व सदस्यों का आभार व्यक्त करते हुए।



स्टेज पर बैठे हुए रायपुर मोटर मर्चेन्ट एसोसिएशन की वार्षिक साधारण सभा में नव निर्वाचित पदाधिकारी।

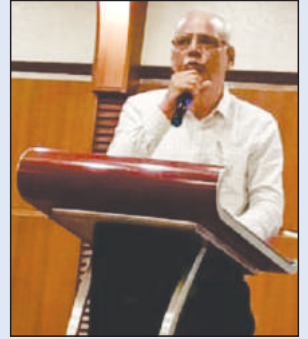

संस्था के पूर्व सचिव श्री प्रदीप जांड उपस्थित सदस्यों को संबोधित करते हुए।



उपस्थित अतिथिगण व सदस्य

RAMA

रायपुर मोटर मर्चेन्ट एसोसिएशन वार्षिक चुनाव 2021-2023 सम्पन्न :



चेयरमैन
बिनय बजाज
मै. उदय ल्यूब्स, रायपुर

रायपुर मोटर मर्चेन्ट एसोसिएशन की 31वीं वार्षिक साधारण सभा शनिवार, दिनांक 16 अक्टूबर, 2021 को बेबीलॉन ईन, रायपुर में सम्पन्न हुई। आम सभा में 2021-23 के लिए अध्यक्ष एवं कार्यकारिणी समिति के सदस्यों का निर्विरोध चुनाव किया गया। श्री बिनय बजाज मैसर्स उदय ल्यूब्स, रायपुर को निर्विरोध चेयरमैन व श्री सुधीर अग्रवाल मैसर्स शीतला आटो स्पेयर्स, रायपुर को निर्विरोध अध्यक्ष निर्वाचित घोषित किया गया।

नवनिर्वाचित चेयरमैन श्री बिनय बजाज व अध्यक्ष श्री सुधीर अग्रवाल ने हमारे प्रतिनिधि से एक संयुक्त वार्ता में कहा कि रायपुर मोटर मर्चेन्ट एसोसिएशन सन् 1990 से ऑटोमोबाइल क्षेत्र की अग्रणी संस्था है तथा पिछले 31 वर्षों से सामाजिक सरोकारों का निर्वहन करते हुए प्रदेश के ऑटोमोबाइल उद्योग की प्रगति तथा व्यवसाइयों के हितों की रक्षार्थ प्रतिबद्ध है।

स्मरण रहे कि रायपुर मोटर मर्चेन्ट एसोसिएशन से रायपुर के लगभग 300 रिटेलर व होलसेलर जुड़े हुए हैं। संस्था हर वर्ष दिवाली मिलन, स्वतंत्रता दिवस, रक्तदान शिविर, न्यू ईयर आदि कार्यक्रमों को आयोजित करती है। संस्था को कार्यक्षेत्र के अनुसार पांच जोन में बांटा है शहरी जोन, पंचपेड़नाका जोन, टाटीबंध जोन, भनपुरी एवं तेलीबंधा जोन। संस्था व्यापारिक विवादों का निपटारा करने में भी अपना विशेष योगदान देती है।



अध्यक्ष
सुधीर अग्रवाल
मै. शीतला आटो स्पेयर्स, रायपुर

नव निर्वाचित कार्यकारिणी

संरक्षक
श्री भगवती प्रसाद बजाज

संरक्षक
श्री एस. सी. खेत्रपाल

संरक्षक
श्री राजेन्द्र भसीन

संरक्षक
श्री प्रदीप जंड

संरक्षक
श्री ताराचंद पारख

मार्गदर्शन
आनंद मोहता
मै. सोमानी आटो प्रा. लि.

मार्गदर्शन
हेमन्त परवानी
मै. जी. के. सेल्स कार्पो.

मार्गदर्शन
राजेन्द्र भूटानी
मै. राजेन्द्र मोटर्स

मार्गदर्शन
महेश डोकानिया
मै. कार स्पेयर्स एण्ड एसे.

मार्गदर्शन
राजेश जैठानी
मै. जया आटोमोबाइल्स

मार्गदर्शन
ईश्वर अग्रवाल
मै. आटो सेंटर

मार्गदर्शन
संजय अरोड़ा
मै. महेन्द्रा आटो स्टोर

मार्गदर्शन
कमलजीत सिंह गुम्बर
मै. कमल मोटर्स



सचिव
अमनप्रीत सिंह
मै. आटो एजेन्सी, रायपुर



कोषाध्यक्ष
इंदरमोहन सिंह भसीन
मै. भसीन आटोमोबाइल्स

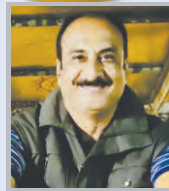

सह-सचिव
दामोदर पारेख
मै. जय साई मोटर, रायपुर



सह-कोषाध्यक्ष
संदीप झाबक
मै. झाबक ट्रेक्टरर्स



प्रवक्ता
अमित बजाज
मै. बी. के. एन्टरप्राइजेज

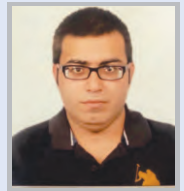

प्रवक्ता
विजय जसवानी
मै. जसवानी मोटर एण्ड ट्रेक्टरर्स



मीडिया कोर्डिनेटर
अकित सरावगी
मै. कृष्णा सेल्स कार्पो.



मीडिया कोर्डिनेटर
उदय बजाज
मै. उदय कार स्पेयर्स



वरिष्ठ एक्सिक्यूटिव मैम्बर
राजा छाबड़ा
मै. न्यू छाबड़ा एन्टरप्राइजेज



वरिष्ठ एक्सिक्यूटिव मैम्बर
राजीव पाठक
मै. श्याम मोटर्स



वरिष्ठ एक्सिक्यूटिव मैम्बर
गोविन्द अग्रवाल
मै. बियरिंग सेंटर



एक्सिक्यूटिव मैम्बर
मधुर पारेख
मै. राजरतन आटोमोबाइल



एक्सिक्यूटिव मैम्बर
मोहित बजाज
मै. के. के. सेल्स



25 YEARS
OF SERVING
THE INDUSTRY

**Spare Parts & Lubricants Distributor
For Chattisgarh Region**

Branch :Raipur | Bilaspur | Korba | Raigarh | Ambikapur

OUR PRODUCTS



Parts & Accessories

Genuine Spares



Leaf Springs

Lubricants



Automotive Parts



**UDAY LUBES
UDAY CAR SPARES**

Head Office : Block No.-A/2, Vasu Logistic Park, Guma
Village-Tendua, Raipur-492 099 (C.G.)

City Office : Khetan Garage Complex, S. No.4
Maudhapara, Raipur-492 001 (C.G.)



Binay Bajaj
Uday Bajaj

✉ info.udaygroup@gmail.com
☎ +91-700 0470 923, 700 0470 924
+91-799 9524 958



LCV
SONALIKA INTERNATIONAL
UNO MINDA
NK MINDA GROUP
SPARK MINDA
ASHOK MINDA GROUP

Bus
Kirloskar

HCV
elofic

AMREP
sona
Driving Tomorrow

Utility Vehicle
Valeo

SHITLA

SHITLA Auto Spares
Sudhir Agrawal
Near CSEB Office
Bhatagaon Chowk
Ring Road No.1,
Raipur-492 001 (C.G.)

DPI BEARINGS
Jainam

Tractor
RDH
Hilux
AUTOELECTRIC

Car
SHAKTIMAN
MAKING AGRICULTURE MORE ECONOMICAL

Three Wheeler
FIELDKING
Simpson & Co. Ltd



शुभ दीपावली

For Business Enquiry Contact Mr. Sudhir Agrawal # 091-930 0029 026



A House of Auto Motor Parts

A collection of logos for various automotive parts brands arranged in a diamond pattern:

- MERITOR** (Logo with a red horse)
- KBX** (Logo with blue lightning bolt)
- GABRIEL (Shocups)**
- COMPO Brake Lining**
- DYNA SEAL GASKETS**
- DYNA BOND**
- MPR Rings**
- TVS Fasteners**
- TIGER POWER** (Logo with a tiger)
- TATA Auto Comp**
- Haldex Brake Systems**
- MENON PISTONS**
- COMET BULBS**
- EVL VALVE**
- RMP BEARINGS**
- CARGO Automotive Components**
- Vai AUTOMOTIVE A COMPLETE HOUSE OF WATER PUMPS**
- Bharat Heavy Duty Cam Shaft**
- pricol METERS & CABLE**

Authorised Distributor For Chattisgarh

B. K. ENTERPRISES

Patwa Complex, Near Hotel Hariom Palace
M. G. Road, Raipur-492 001 (C.G.)

Phone : 0771-4031585, 4057217 Mobile: 9009700030

Email : bkoffice.raipur@gmail.com



Ultimate Protection Increases Engine Life [®]

Authorised Distributor For Chattisgarh

**Bhagwati Sulochana
Automotives**

Patwa Complex, Near Hotel Hariom Palace
M. G. Road, Raipur-492 001 (C.G.)

Phone : 0771-4031585, 4057217 Mobile: 9009700030

Email : bkoffice.raipur@gmail.com amitbajaj.india@gmail.com





Happy Diwali

Quality Durability Reliability

**SUPERB
QUALITY**
GREAT INDIA



NEOLITE
AUTOMOBILE LIGHTING

AUTOPAL
Excellence in Lighting

SPICER
DANA

Pidilite
Building Bonds

POTAUTO
AUTO ACCESSORIES

Veethree
Instruments & Gauges

ASTRAL
ADHESIVES

JOLLY
HOSE CLAMPS

AKAR TOOLS

TSCO
BUSHES

SRMT
RING PIN COMPONENTS

TVS
Fasteners

Oxi-Lite
Oxygen for Light

SBP
AUTO PARTS
SRMT Group

TVS
SFL Autolec Division
Water Pump Assy.

ULTRA
SUPER
LUBRICANTS & GREASE RANGE



Prabhu Dayal Sarawgi
+91-942 5205 521



Ankit Sarawgi
+91-831 9734 670

Log on to : www.sarawgigroup.in



KRISHNA SALES CORPORATION
C-9, Keskol Market, FMCG Plotting, Behind Banjari Mandir, Rawabhata Bilaspur Road
Raipur-493 221 (C.G.) E-mail : kscraipur1995@gmail.com

Associate Concern : CHANDRA AGENCY, Raipur



अरिहंत स्पेयर्स, सरखेज (अहमदाबाद) जय गीयर्स एण्ड पीबीजी पार्ट्स के *Bus Namm Hi Kafi Hai!*



श्री पीयूष गोयल (पार्टनर मैनेजिंग डायरेक्टर पीबीजी आटो लाईन एलएलपी) विधिवत रूप से जय एक्सक्लुसिव शॉपी अरिहंत आटो स्पेयर्स, सरखेज का फीता काटकर उद्घाटन करते हुए।



श्री पीयूष गोयल व मनीष चौहान (हैड मार्केटिंग मैनेजर जय ग्रुप ऑफ कम्पनीज) का पुष्पगुच्छ भेंट कर स्वागत करते हुए अरिहंत आटोमोबाइल, गांधीधाम के श्री तेजस सेठ।

सरखेज, अहमदाबाद (गुजरात) अक्टूबर 2021 | लगभग 2 वर्षों से देश के साथ-साथ आटोमोबाइल व्यवसाय भी कोविड 19 के साथ अपने अस्तीत्व को बचाये रखने की लड़ाई लड़ रहा है और धीरे-धीरे अपने कदम बढ़ाने के कोशिश करते हुए आगे बढ़ रहा है इसी सीढ़ी के के नये पायदान में कदम रखते हुए अहमदाबाद के सरखेज में अरिहंत स्पेयर्स अधिकृत स्टॉकिस्ट गुजरात (Jai Group of Companies) के नये भव्य शोरूम का उद्घाटन नवरात्रा स्थापना दिवस पर दिनांक 7 अक्टूबर 2021 को प्रातः 11.00 बजे पार्टनर जय ग्रुप की एक कम्पनी के मैनेजिंग डायरेक्टर पीबीजी आटो लाईन एलएलपी के श्री पीयूष गोयल द्वारा फीता काटकर विधिवत रूप से किया गया। इस अवसर जय कंपनी की ओर से मार्केटिंग हैड श्री मनीष चौहान के साथ सहायक मार्केटिंग मैनेजर श्री अरविंद चौहान व क्षेत्रिय मार्केटिंग टीम श्री राकेश कुमार एवं कल्पेश रावल भी उपस्थित थे। उद्घाटन समारोह में विशिष्ट अतिथि के रूप में फैंडरेशन ऑफ आटोमोबाइल डीलर्स एसोसिएशन, गुजरात के अध्यक्ष व उपाध्यक्ष, अहमदाबाद आटोमोबाइल डीलर्स एसोसिएशन के श्री दीक्षित एस. शाह व सचिव श्री कमलेश एस. पटेल को आमंत्रित किया गया था।

स्मरण रहे कि अरिहंत स्पेयर्स, गांधीधाम लगभग 20 वर्षों से जय ग्रुप आफ कम्पनीज से जुड़े हुए है और गुजरात में कच्छ क्षेत्र के लिये अधिकृत डिस्ट्रीब्यूटर के रूप में कार्य कर रहे है। अरिहंत स्पेयर्स (प्रथम) के स्वामी श्री तेजस सेठ व भावेश सेठ को आटोमोबाइल मार्केट में वर्षों का अनुभव प्राप्त

अधिकृत स्टॉकिस्ट जय प्रोडक्ट्स



श्री अरविंद चौहान (सहायक मार्केटिंग मैनेजर) का स्वागत करते हुए श्री राकेश कुमार एवं कल्पेश रावल।



नये शोरूम में फाटा, अध्यक्ष दीक्षित एस. शाह व सचिव कमलेश पटेल से बातचीत करते हुए मनीष चौहान, तेजस सेठ व अतिथिगण।



नये शोरूम के आफिस में मुख्य अतिथि श्री पीयूष अरिहंत स्पेयर्स के स्वामी भावेश सेठ व अतिथिगण।

एक्सक्लूसिव शोरूम का भव्य उद्घाटन



है जिसके फलस्वरूप आज जय ग्रुप आफ कम्पनीज ने उन्हें अरिहंत स्पेयर्स (द्वितीय) को अहमदाबाद में अधिकृत स्टॉकिस्ट के रूप में नियुक्त किया है। श्री भावेश सेठ व श्री भावेश गौड़ (कार्यकारी भागीदार) अरिहंत स्पेयर्स (द्वितीय) की बागडोर संभालेंगे।

उद्घाटन समारोह में गुजरात से ही जय के अन्य डिस्ट्रीब्यूटर्स ने भी भाग लिया जिनमें श्री भरत मेहता मै. यश आटो एजेन्सीज, वडौदरा श्री सुरेश भाई मै. राजल एन्टरप्राइजेज, सरखेज व नीरव दोशी मै. नव्या एन्टरप्राइजेज, सरखेज (अहमदाबाद) प्रमुख थे।

जय ग्रुप ऑफ कम्पनीज की प्रमुख कम्पनी पंजाब बेवल गीयर्स लि., साहिबाबाद (यू.पी.) में सभी कामर्शियल व पैसेन्जर वाहनों के लिये गीयर्स, क्राउन पीनियन सैट व लूज पीनियन का निर्माण किया जाता है। इसी ग्रुप की दूसरी कम्पनी पीबीजी आटो लाईन एलएलपी में क्लच पार्ट्स, यू. जे. क्रॉस, स्टैयरिंग कम्पोनेन्ट्स, ब्रेक लाइनिंग, फ्लाय व्हील रिंग्स, बियरिंग्स व ग्रीस आदि का कार्य किया जाता है। तीसरी कम्पनी जय आटो प्रा. लि. में स्पाइडर किट्स व उसके चाइल्ड पार्ट्स का उत्पादन किया जाता है।

प्रगति का कोई अंत नहीं होता, परिवहन सम्पदा परिवार जय ग्रुप से जुड़ी नई उपलब्धियों के बारे में भविष्य में भी जानकारी देता रहेगा। जय ग्रुप ऑफ कम्पनीज की ओर से सभी डीलर्स व डिस्ट्रीब्यूटर्स को दीपोत्सव पर हार्दिक शुभकामनायें।



श्री पीयूष गोयल (पार्टनर मैनेजिंग डायरेक्टर पीबीजी आटो लाईन एलएलपी) का पुष्पगुच्छ भेंट कर स्वागत करते हुए अरिहंत आटो स्पेयर्स के स्वामी श्री भावेश सेठ।



श्री मनीष चौहान का पुष्पगुच्छ भेंट कर स्वागत करते हुए अरिहंत स्पेयर्स, अहमदाबाद के कार्यकारी पार्टनर श्री भावेश गौर।

A Perfect Choice for you



ल व मनीष चौहान के साथ वार्ता करते हुए



शोरूम के वेयरहाउस में मुख्य अतिथि श्री पीयूष गोयल व मनीष चौहान के साथ वार्ता करते हुए अरिहंत स्पेयर्स के भावेश गौर व भावेश सेठ



वेयरहाउस में रखे स्टॉक को चैक करते हुए श्री पीयूष गोयल व मनीष चौहान।



॥ श्री विश्वकर्माय नमः ॥

AMAR

AUTO PARTS



- KAMANI CLIPS FOR ALL VEHICLES
- SILENCER CLIPS & PATTI FOR ALL VEHICLES
- KAMANI CLIPS PIPES, BOLTS & RIVETS
- AXLE COVER PATTI FOR TATA & LEYLAND
- "U" CLAMP PATTI
- KAMANI SIDE WASHERS FOR ALL VEHICLES

VISHWAKARMA *Auto Enterprises*

MANUFACTURER FOR ALL TYPE OF KAMANI CLIPS & KAMANI SIDE WASHERS & AUTO PARTS

A-6-A, Transport Nagar, Agra Road, Jaipur-302 003 (Raj.) India.

Ph.: 0141-2642685, 4012685 Mobile : 9928857766, 9928460420

E-mail : vishwakarmaautoentp@gmail.com

HAPPY
Diwali

परिवहन सम्पदा

पेज 67 | 30 अक्टूबर 2021



DELUX
BEARINGS
INSPIRING EVERY MOVEMENT



TAPARIA
HAND TOOLS



Venus
Hand Tools

STL
FASTENERS



HARISH
super
Bronze Bushes



WABCO



RDH

U. J. Cross & Shaft
Components

TVS

Fasteners

BIR
AN ISO 9001:2015 CERTIFIED CO.
expect more ? | think BIR



No. 1 Clutch System

MACAS
AUTOMOTIVE

Tiger Zinda Hai...



GS
INTERNATIONAL

Market Leader since 1938

SAMCO
Since 1957



THE HANDLES PEOPLE
SINCE-1973



C&F & Authorised Distributor

DEALERS
ENQUIRIES ARE
SOLICITED

G. S. AUTO AGENCIES

123/661A, Plot No. 27, Gadarianpurwa, Opp. Kesa Lane, Kanpur-208 012 (U. P.)
Contact Persons : Simranjeet Singh Arora # 9793861908
Diler Singh Arora # 9451493461, 8960308310





*We not only maintain the highest industrial standards
but also make sure we push our limits to serve the
Value product to OEMs & other Markets.....*



BEST STEEL FOR BEST SPRINGS

Spring Leaf Processing & Heat Treatment

ACCURACY FROM CONTROLLED PROCESSES

Shot Peening, Assembly & Painting Lines

SPRINGS FOR LONG LIFE CYCLE

Inspection & Testing Facilities

TRUST OF CUSTOMERS



A prestigious venture of Sharda Group for manufacturing of Conventional & parabolic Leaf Springs. We make superior quality spring products with complete range under one roof. We have complete manufacturing and testing facilities for 36000 MTPA quality products.

Sharda Auto Industries Ltd.

Corporate Office

7th Floor, Da Rock, 230, Hill Road, Shivaji Nagar
Nagpur-440 010 (Maharashtra)
Mobile : +91-7028033416

Regd. Office & Works

E-11, MIDC Industrial Area, Butibori, Nagpur-441 122
Email : sail.mrktg@gmail.com Vist us at : www.shardaauto.in





RMP BEARINGS

PRODUCTS MADE WITH PRECISION AND PASSION

Your Vehicle Deserve only the Best



Tier2 / Complete Range of Products for



OEM CUSTOMERS



✉ mail@rmpbearings.com | www.rmpbearings.com
📱 / RMPBearings

RMP BEARINGS LIMITED : Station Road, Ranpur - 382 245.
Dist. : Botad, Gujarat, INDIA
Phone : +91 2711 238227/238496, 09879961178

REGD. OFFICE : 08, Pragatishil Society, Opp. Mangal Maitry Hall,
Paldi, Ahmedabad - 380 007, Gujarat, INDIA
Phone : +91-79-26581492, 26574746 Fax : 91-79-26589135

WORLD WIDE



ग्रीन दिवाली मनाकर, ना कहें प्रदूषण को

CELEBRATE
**GREEN
DIWALI**
AVOID CRACKERS



यू तो दिवाली हर साल आपके जीवन को खुशियों और उमंग से भर जाती है लेकिन हर साल दिवाली पर प्रदूषण भी काफी बढ़ जाता है। अगर आप अपने पर्यावरण से प्यार करते हैं तो आपको ग्रीन और इको-फ्रेंडली दिवाली मनाने की ओर ध्यान देना चाहिए। आइए जानते हैं कि किन-किन तरीकों की मदद से आप अपनी दिवाली को फ्रेंडली और ग्रीन बना सकते हैं।



मिट्टी के दीपक जलाएं

दिवाली पर घर को रोशनी से सजाने की परंपरा है। ऐसे में अपने घर को रंग-बिरंगी लाइट्स और चाइनीज स्ट्रिंग्स की बजाय मिट्टी के दीपकों से सजाएं। लाइट्स और स्ट्रिंग्स से बिजली की काफी खपत होती है। इससे बेहतर है कि आप मिट्टी के दीपक जलाएं और पर्यावरण को स्वच्छ रखने में मदद करें।

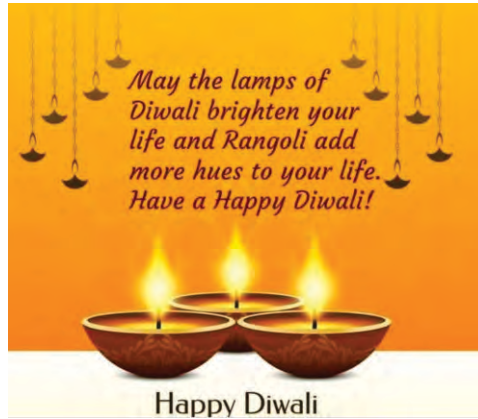

Happy Diwali

प्राकृतिक सुगंध

आप दिवाली पर जब अपने घर को सजाएं तो कोशिश करें कि आपका घर सुगंधित भी हो। इसके लिए आप आर्टिफिशियल रूम फ्रेशनर्स या डिवाइसेज की बजाज प्राकृतिक उत्पादों जैसे सेंटेड कैंडल्स या अगरबत्ती आदि का इस्तेमाल कर सकती हैं। आप दिवाली पर रंगोली बनाने के लिए इको-फ्रेंडली रंग भी ले सकते हैं।

इको-फ्रेंडली पटाखें



जी हां, बाजार में इको-फ्रेंडली पटाखे भी उपलब्ध हैं। इन्हें खास तरीके से बनाया जाता है, ताकि कम प्रदूषण हो। इन्हें बनाने के लिए रीसाइकलड पेपर का इस्तेमाल किया जाता है। इसलिए इस बार आप इन पटाखों का इस्तेमाल कर सकते हैं।

सफाई करना न भूलें

दिवाली पर सबके अलग-अलग जाने से बेहतर है कि अपने किसी एक जगह पर सभी लोगो को बुला लें और मिलकर दिवाली मनाएं, खाना खाएं और खुशियां मनाएं। हालांकि, पार्टी खत्म होने के बाद सफाई करना बिल्कुल न भूलें। साथ ही पटाखों के कचरे को भी जरूर साफ करें। साफ-सफाई के साथ ग्रीन दिवाली मनाएं।

हैंडमेड कार्ड्स, गिफ्ट्स



दोस्तों और रिश्तेदारो को महंगे तोहफे देने की बजाय आप उन्हें अपने हाथों से बनाए कार्ड्स गिफ्ट कर सकती हैं। ये तोहफे किफायती भी होंगे और साथ ही इनसे आपका भावनात्मक रूप से जुड़ाव भी होगा, जो रिश्तों को मजबूत बनाएगा।

दूसरों की दिवाली बनाएं खूबसूरत



बहुत से ऐसे लोग भी होते हैं, जो पैसे की कमी के कारण आपकी तरह जोश और उमंग के साथ दिवाली नहीं मना सकते। ऐसे में आप उन लोगों की मदद कर सकते हैं और उनकी दिवाली भी खूबसूरत बना सकते हैं। इससे आप न केवल उन लोगों को खुशियां देंगे, बल्कि आपको खुद भी बहुत अच्छा लगेगा और अपने ऊपर गर्व होगा।

Super Quality Motor Parts For All Vehicles



ROYAL
Auto Industries (REGD.)

#138, Street No. 1, Bachiter Nagar, Gill Road, LUDHIANA - 141006
Contact Person : 09464880096, 09417355581 (Hardeep Singh)
Email : rai.ludhiana@gmail.com



श्री महालक्ष्मीजी

की आरती

दीपावली पूजन

दीपक जलाकर, पात्रों में रखकर
पूजन करके
निम्नलिखित आरती करें।



॥

ॐ जय लक्ष्मी माता, मैया जय लक्ष्मी माता।
आदिशक्ति कहे तुमको, अनुगण है ध्याता॥

ॐ जय लक्ष्मी माता॥

जय कमलालयवाग्निनि, हवि प्रिये कमले।
काली-गिना अमते! जय लक्ष्मी विमले॥

ॐ जय लक्ष्मी माता॥

इन्द्राणी, रुद्राणी, ब्रह्माणी तुम ही।
अकल लोक की माता, पालन हेतु मही॥

ॐ जय लक्ष्मी माता॥

निज घर वास तुम्हारा, उभका क्या कहना।
रम्य भवन है उनके, होवे अति गहना॥

ॐ जय लक्ष्मी माता॥

महानिशा में घर-घर, पूजा हो तेरी।
जय कमले हविभामिनी, अब सुध ले मेरी॥

ॐ जय लक्ष्मी माता॥

निज पति पुत्र अमता, बन्धियो मम घर में।
यही प्रार्थना मेरी, स्वीकारो उर में॥

ॐ जय लक्ष्मी माता॥

पूत कपूत भले दि हों, लेकिन नहीं माता।
यही सोच अब मुझ पर, करुणा कर माता॥

ॐ जय लक्ष्मी माता॥

नहीं पाठ पूजा मैं, जानूं महतारी।
केवल तेरे चरणों का, हूं आश्रयकारी॥

ॐ जय लक्ष्मी माता॥

भक्ति भाव पूजा का, ज्ञान नहीं मुझको।
“धरणी” पर अनुचर की लज्जा है तुझको॥

ॐ जय लक्ष्मी माता॥





With ConAct, a pneumatic release cylinder arranged around the input shaft replaces the previously used hydraulic clutch actuation components. This allows for considerably faster and more precise gear changes in automated transmission systems.

ZF's ConAct pneumatic release cylinder hits 4 million production mark

A core component for automated commercial vehicle transmissions celebrates its anniversary – since volume production started in 2005, four million units have rolled off the line, turning ZF's ConAct pneumatic release cylinder into a globally successful product for commercial vehicles. ConAct enables the clutches in automated commercial vehicle transmissions to be controlled more precisely, adding to more economical vehicle operation. The product also reduces the system weight.

"ConAct has revolutionized the automation of commercial vehicles. Today, more than 90 percent of heavy commercial vehicles in Europe are on the road with automatic transmission systems," says Kleber Barros Vinhas, Head

of the CV Powertrain Modules Product Line at ZF. "This trend is now spreading from Europe around the world: Particularly when it comes to reducing operating costs and improving economical driving or precise maneuvering for commercial vehicles, ConAct continues to represent an industry benchmark."

ConAct stands for Concentric clutch Actuator. The pneumatic release cylinder replaces the mechanical and hydraulic components as well as the clutch booster previously used in commercial vehicle transmissions. It is actuated by the vehicle electronics system. A solenoid valve controls the clutch actuation through the ConAct release cylinder with such a high degree of precision that the shift quality and shift time of automated transmission

systems are optimized. As ConAct makes the multi-component hydraulics usually used in other systems obsolete, it also reduces the system's weight and the risk of failure of automated transmission systems.

High level of demand

Since the start of volume production in 2005, the quantities produced have risen continuously every year: At the end of 2012, 500,000 units had come off the assembly line, reaching the one-million mark in 2015. With ConAct being used by renowned commercial vehicle manufacturers as well as in the new ZF TraXon transmission system, volumes have continued to increase at a steady pace.

अप्रैल, 2022 से 15 साल से अधिक पुरानी कार के रजिस्ट्रेशन रिन्यूअल के लिए 8 गुना अधिक लगेगा चार्ज

वाहन मालिकों को अपनी 15 साल से पुरानी कार के पंजीकरण नवीनीकरण के लिए अगले साल अप्रैल से 5,000 रुपये का भुगतान, जो वर्तमान दर की तुलना में आठ गुना अधिक है।

सड़क परिवहन और राजमार्ग मंत्रालय ने पुराने वाहनों के पंजीकरण प्रमाण पत्र के नवीनीकरण के लिए एक अधिसूचना जारी की है और यह नया नियम राष्ट्रीय वाहन कबाड़ नीति का हिस्सा है। अधिसूचना के अनुसार 15 साल से अधिक पुराने बस या ट्रक के लिए फिटनेस प्रमाण पत्र के नवीनीकरण के लिए आठ गुना अधिक भुगतान करना होगा। इसी तरह 15 साल से अधिक पुरानी कार के पंजीकरण का शुल्क मौजूदा 600 रुपये के मुकाबले 5,000 रुपये होगा। पुरानी बाइक के पंजीकरण नवीनीकरण के लिए मौजूदा 300 रुपये की तुलना में 1,000 रुपये देने होंगे।

इसके साथ ही 15 साल से अधिक पुराने बस या ट्रक के लिए फिटनेस प्रमाण पत्र के नवीनीकरण की कीमत 1,500 रुपये से बढ़ाकर 12,500 रुपये कर दी गई है। अधिसूचना के अनुसार इन नियमों को केंद्रीय मोटर वाहन (23वां संशोधन) नियम,

2021 कहा जा सकता है और यह एक अप्रैल, 2022 से लागू होगा। अधिसूचना में कहा गया है कि फिटनेस प्रमाण पत्र की समाप्ति के बाद प्रत्येक दिन की देरी के लिए 50 रुपये का अतिरिक्त शुल्क लगाया जाएगा।



ANKIT AUTO AGENCY
Since : 1987

197, Prem Gali, Punja Sharif, Kashmere Gate, Delhi-110 006
Phone: (O) 011-45784542 Call : 09999257596
Customer Care : # 9810163039
Email : ankcross@yahoo.co.in
Works: Sector-5, D.S.I.D.C. Industrial Area, Bawana, Delhi-110 039

Specialist In
All Kind of U.J.Cross Kits
Prop. Shaft Components
Steering Cross Assy.
Wheel Spanners





- जिस प्रकार एक साइकिल सवार को संतुलन बनाये रखने के लिये साइकिल को लगातार चलाते रहना जरूरी है, उसी प्रकार जिंदगी के संतुलन को बनाये रखने के लिये कार्यों की गति को निरंतर बनाये रखना जरूरी है अन्यथा जिन्दगी का सफर ही व्यर्थ है। जब भी निरंतरता का क्रम टूटता है व्यक्ति आँधे मुंह गिर पड़ता है तब संभलकर दुबारा चलने में काफी वक्त लग जाता है। पर याद रखें गिरने का अर्थ लौटना नहीं होता, उठ कर पुनः चलना होता है।
- जब पूरी प्रकृति और समूची सृष्टि ही निरंतरता के क्रम से आगे बढ़ती जाती है तब हम निरंतरता को तोड़ने का प्रयास कैसे कर सकते हैं। जब हर व्यवसाय और हर व्यवस्था में समाज के अमूल्य संसाधन लगे हुये हैं तब हम अपना काम रोक कर या छोड़कर समाज को क्षति पहुंचाने का दुस्साहस कैसे कर सकते हैं।
- समाज तो स्थायी है व्यक्ति तदर्थ है इसलिये जब तक दौड़ सकते हैं दौड़ें। जब तक चल सकते हैं चलें किंतु निरंतरता बनाये रखें। निरंतर चलने वाला कभी किसी से पीछे नहीं रह सकता। निरंतरता के लिए तेज गति से चलन उतना महत्वपूर्ण नहीं है जितना महत्वपूर्ण है निरंतर चलना।
- किसी फिल्माये गये सीन को जब निरंतरता एवं निश्चित गति के साथ चलाया जाता है तब ही अभिनय सजीव हो पाता है। इसी प्रकार निरंतर एवं निश्चित गति के साथ कार्य करते रहने पर ही व्यक्ति का सपना साकार हो सकता है। जिस प्रकार विद्युत लाइन में करंट बनाये रखने के लिये करंट की निरंतरता जरूरी है, उसी प्रकार कार्य के प्रवाह को प्रभावी बनाये रखने के लिये कार्य की निरंतरता जरूरी है।
- घाणी (कोल्हू) के बैल को एक ही सर्किल में लगातार घुमाने के लिये चालाकी से उसकी आंखों पर पट्टी और गले में घण्टी बांध दी जाती है ताकि बैल को यही लगे कि वह सीधे रास्ते पर निरंतर आगे बढ़ रहा है और मालिक को दूर से ही पता चलाता रहे कि बैल घूम रहा है।
- जरा सोचिये अगर बैल आदमी की तरह चालाक होता तो एक ही स्थान पर खड़ा रहकर गर्दन हिलाता रहता और घंटी बजाता रहता। आदमी चालाक है इसलिये निरंतरता भंग करने के अलग अलग बहाने ढूंढता रहता है।
- निरंतर परिश्रम करने वाला और सदैव कार्यरत रहने वाला ही सफल हो सकता है। गिर-गिर कर संभलने वाला ही आगे बढ़ सकता है इसलिये कभी किसी एक लक्ष्य या एक पड़ाव पर कभी मत ठहरिये, विफल होने पर कभी हताश मत होइए। आशा और विश्वास के साथ लगातार प्रयास करते रहिए, क्या पता सफलता बस एक कदम ही दूर हो। प्रकृति सदैव नवीन एवं विचित्र रूपों में परिवर्तित होती रहती है। परिस्थिति सदैव बदलती रहती है इसलिये लगातार काम करने वाला ही प्रकृति और परिस्थिति को अपने अनुकूल बना सकता है।
- जो भी कार्य आपके हाथ में है, उसे निरंतर नियमित एवं निर्बाध गति से करते रहें तब

सफलता के
लिये निरंतरता
प्रथम एवं अंतिम
शर्त है

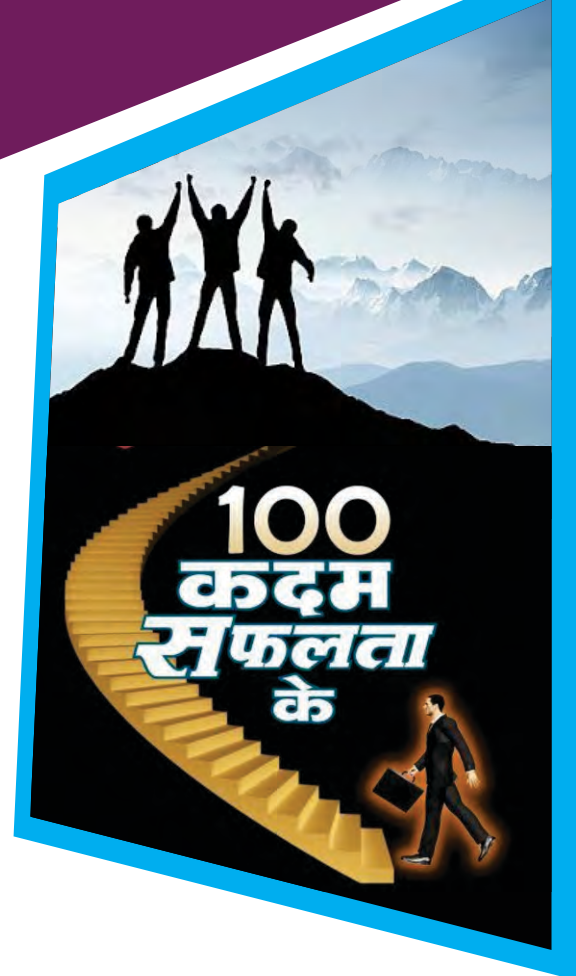

आपको सफलता की चिंता करने की आवश्यकता नहीं है। मजा तो तब है जब आपको सफलता की नहीं, सफलता को आपकी फ्रिक रहे और यह संभव है अगर आप अपने कार्यों में निरंतरता बनाये रखें।

- जब सूरज, चांद, सितारे और प्रकृति के सभी अनुभाग बिना रुके निरंतर कार्य कर सकते हैं जब हमारे शरीर के सभी अवयव बिना क्षणिक विराम के निरंतर सक्रिय रह सकते हैं। तब हम निरंतर कार्य क्यों नहीं कर सकते।
- यह नहीं भूलना चाहिये कि हमें जीवन में जो कुछ भी मिलता है, उधार ही मिलता है तो निरंतर सजग एवं सक्रिय रह कर ही हम उधार चुका सकते हैं।
- वस्तुतः जीवन अत्यंत ही छोटा एवं नितांत अनिश्चित होता है। यहां सब कुछ अनिश्चित ही होता है। अनिश्चितता भरे इस जगत में केवल समय का प्रवाह ही निश्चित होता है। काल की गति से कुछ तो सीखें। अपने कार्यों में निरंतरता और समन्वय बनाये रखें। जब आप निरंतरता बनाये रखेंगे तो बाकी लोग भी ऐसा ही करेंगे।



Rane Suspension & Steering Parts

DELHI MARKET REPORT AS ON 18.10.2021

Description	Part No.	Make & Model	Net Rate	Description	Part No.	Make & Model	Net Rate
MARUTI CAR / VAN / ALTO / WAGON R / ZEN / SWIFT				INNOVA / TAVERA / BALERO / SCORPIO / SUMO			
Tie Rod End	7492	Maruti Car	350	Drag Link Assy.	83142	Tata ACE N/M	825
Rack End	0062	Maruti Car	230	Steering Assy.	80292	Tata ACE N/M	3750
Track Control Arm	38232	Maruti Car	750	Tie Rod End	09292	Innova	700
Suspension Kit	39562	Maruti Car	1200	Rack End	60012	Innova	600
Rack Assy.	0012	Maruti Car	2500	Ball Joint Kit	669512	Innova	2250
Tie Rod End	70292	Maruti Van	375	Stab Link	0032	Innova	750
Rack End	DL-33012	Maruti Van	400	Lower Ball Joint	8012	Innova	760
Track Control Arm	38012	Maruti Van	480	Upper Ball Joint		Innova	590
Suspension Kit	039512	Maruti Van	1385	Tie Rod End	15792	Tavera	730
Steering Assy	0102	Wagon-R N/M	4400	Ball Joint 4	609512	Tavera	2120
Rack End	0072	Wagon-R O/M	2900	Ball Joint 6	609522	Tavera	3120
W/old	80072	Nano	2400	Upper Ball Joint	7012	Tavera	510
Steering	0062	Alto	2500	Lower Ball Joint	7022	Tavera	750
Steering Assy.	0022	Zen	3320	Ball Joint 4	669512	Qualis	2200
Rack Assy.	0112	Eeco	3990	Tie Rod End	0012	S-10	545
Tie Rod End	6492	Zen/Alto	475	Rack End	0022	S-10	340
Rack End	0072	Zen/Alto	250	Ball Joint Kit	8182	S-10	1880
Track Control Arm	38332	Zen/Alto	750	Upper Ball Joint	7295650	S-10	620
Suspension Kit	39572	Zen/Alto	1330	Lower Ball Joint	8062	S-10	470
Suspension Kit	9582	Wagon-R	1315	Tie Rod End	9092	Dost	730
Tie Rod End	9392	Swift	640	Lower Ball Joint	8022	Dost	945
Rack End	30082	Swift	500	Tie Rod End	420022	Balero	640
Track Control Arm	30092	Swift O/M	1250	Ball Joint 4	49552	Balero	2090
Track Control Arm	0142	Swift N/M	1400	Ball Joint 6	49522	Balero	2975
Manual Front Steering	0152	Swift	5190	Upper Ball Joint	8072	Balero	630
Rack Assy.	0092	Zip/IRIS	2800	Lower Ball Joint	8062	Balero	510
MAHINDRA MARSHAL PICKUP / XYLO / XUV 500				SJ	00112	Balero	590
Tie Rod End	122049512	Marshal Pickup	1450	TRE-BMT	0592	Balero	1390
Ball Joint	122049532	Marshal Pickup	1490	Tie Rod End	7092	Scorpio	750
Tie Rod End	49542	Pickup N/M Turbo	1340	Ball Joint 4	49512	Scorpio	1800
Ball Joint Lower	8042	Pickup N/M Turbo	400	Rack End	0272 LH/0282/RH	Scorpio	420
Tie Rod End	2092	Jeep	960	Upper Ball Joint	8052	Scorpio	450
Tie Rod End	75192	Xylo	700	Lower Ball Joint	8032	Scorpio	590
Ball Joint	RE-40052	Xylo	480	SJ 40212 (FRT)	CRDE (LH+RH)	Scorpio	770
Arm Set	49532	Xylo	4760	Tie Rod End	2092	Sumo	630
Lower Ball Joint	48022	Xylo	700	Ball Joint 4	89512	Sumo	1870
Tie Rod End	SJ 0082 RH/LH	Xylo	420	Ball Joint 6	89522	Sumo	2820
Tie Rod End	5992	XUV-500	1270	Upper Ball Joint	8012	Sumo	580
Rack End	0322	XUV-500	430	Lower Ball Joint	8022	Sumo	545
Steering Joint	6092	XUV-500	700	STG Assy. Jeep 0242			6450
Lower Ball Joint	8152	XUV-500	700	STG Assy. Bolero 0422			5100
Tie Rod End	6992	Santro	560	STG Assy. Pickup Double 0522			5900
Ball Joint	7292	Santro	690	STG Assy. Marshal Singal 0532			5800
Ball Joint Kit	9572	Santro	1520	Drop ARM Assy. 7022			2450
Tie Rod End	8392	Tata ACE N/M	535	Drop ARM Big 032 / Small 012			850

Courtesy By : KANSAL AUTO TRADERS 123, Gurunanak Auto Market, Kashmere Gate, Delhi-110006 Ph. : (O) 011-49402354 (M) 9811031547

Note:- We are publishing the net rates of the Market report which are just to give the readers and retailers an overview of the market. The magazine doesn't make any claim of goods being sold at these rates.



Market Report As On 18.10.2021

Replacement Spares Parts For TATA Vehicles

PARTICULAR	Rate	PARTICULAR	Rate	PARTICULAR	Rate
CLUTCH FORK		SPEEDO METER GEAR SET (PVC)		NEW INTRODUCE ITEMS	
407	310	Speedo Meter Cover GB 50 Open Comp.	750	Diesel Motors Long 12V Henxing	700
608	325	Speedo Meter Gear Set 407	150	Pitman Arm Power Steering/1613/LP	480
709	350	Speedo Meter Gear Set GB 60	210	Sector Shaft 1613 SFC/1613/LP	1050
GB 30/40	350	Speedo Meter Gear Set GB 40	170	Clutch Booster HYWA	2100
1612	350	BRASS RING (FORGING)		Sector 1613 Modified	1400
709 Turbo/609	390	Brass Ring GB 407	195	Forni Kit	890
Clutch Fork & 2515 Type C Type/G375	500	Brass Ring GB 608	250	Steering Worm 1613 SFC	1500
COOLING PIPE		Brass Ring GB 40	350	Steering Worm 1613 LPT	1625
407	325	Brass Ring GB 50	425	Cabin Tippa 10m Hole	190
608 1709/ 1109/407 TURBO/712	375	Brass Ring GB 60	400	Water Body Hub TC Big (ALM)	200
SE/1612	375	Ring GB 50/GB 75 Steel	400	Water Body Hub TC Small (ALM)	170
1613 SK / EURO II/2515	375	Ring GB 60 Steel Big/Small	400	Coolant Bottle White 407/1612	105
POWER STEERING ROTTOR		GEAR BOX		Coolant Bottle White 709 LPT/1109	975
ZF & Rane Rock Berg	950	Gear Box Carrier Kit 407	175	Coolant Bottle White TC Big	1000
TC All Type & 10 Hole/Rock Berg	950	Gear Box Carrier Kit 608/GB40	280	Water Separator N/M	450
BRAKE RACHED		Gear Box Carrier Kit GB-75	240	Tensioner Assy.	750
Rached Front L/R 1510 Each	500	Gear Box Carrier Kit GB-60 FULL	290	Lever 3 Hole 1510 (Fine)	125
Rached Rear L/R 1510 Each	500	ASSLY HOUSING GB BLOCK FOR GEAR		Lever 3 Hole TC (Rough)	135
Rached Front L/R 709 Each	500	Housing Block 1512 TC	600	Clutch Booster 70mm/90mm	1450
Rached Rear L/R 709 Each	500	Housing Block 2515 TC	600	GEAR TOPA RAD	
Rached Front TC Each	600	Housing Block 2516TC	600	Gear Topa Rod 1510 (Fine)	190
Rached Rear L/R TC Each	600	Housing Block 1312 TC	600	Gear Topa Rod TC (Rough)	190
Brake Rached Ex Front	600	Housing Block 1313 TC	600	Gear Topa Rod 709 (Thin/Thick)	210
Brake Rached Ex Rear L/R/1109	600	Housing Block Hywa	400	Gear Topa Rod 407 (Thin/Thick)	210
CLUTCH PATTI		POWER STEERING CROSS ASSLY		Gear Topa Rod GB 50 (Thin/Thick)	220
Clutch Patti Complete 407/1612	130	Power Steering Cross Assy. ZF	400	Gear Topa Rod GB 60 (Thin/Thick)	220
Clutch Patti Complete 1613	140	Power Steering Cross Assy Rane Manual	400	GEAR CHIRA PIN SET	
GEAR LEVER		Power Steering Cross Assy. Rane	425	Chira Pin Set 407	4
Gear Lever 407 O/T & N/T Each	350	BRAKE ADJUSTER		Chira Pin Set 1510	8
Gear Lever 608 Each/709	350	Brake Adjuster 407	150	Chira Pin Set TC	10
Gear Lever GB-30 Truck/ GB 40 Truck	375	Brake Adjuster 407 Modified	160	Chira Pin GB-60/Spiral	12
Gear Lever 1512-1612	510	Brake Adj 709 Double Gr/407TURBO	250	GEAR CROSS KIT	
Gear Lever LPGB-40/GB-30	550	STEERING CORSS ASSLY		Gear Cross Kit 1510	45
Gear Lever LP 709	240	Steering Cross Assly. 1312/1612	360	Gear Cross Kit TC	45
Gear Lever 2515 Thick	500	Steering Cross Assly. 407	250	Gear Lever Kit 1109 (Brass)	50
AIR FILTER CAP		Steering Cross Assly. ZF/Rane	350	Gear Lever Kit 709 (Brass)	45
Air Filter Cap Top Plain	175	STEERING YOKE TEETH		Gear Lever Kit 709 (Steel)	35
Air Filter Cap Top 1613 TC/2515	190	Steering Yoke & Teeth 407/608 Thin	400	Gear Lever Kit 1109 (Steel)	35
Air Filter Cap Top 1616 Tasla	250	Steering Yoke & Teeth LP 709	475	Gear Lever Kit 4018 With Brass Bush	55
AIR COMPRESSOR HEAD (ALUMINUM)		Steering Yoke & Teeth 1613 SFC	575	Gear Rollar GB 40	60
Air Comp. (Casting) Head 709	575	Steering Yoke & Teeth 1109 EX	575	EXHAUST PIPE	
Air Comp. Head 709 (70mm) ALM	525	Steering Yoke & Teeth 2515 ZF	550	Turbo Exhaust Pipe 0115	275
Air Comp. Head 1510/TC (94mm)	600	Steering Yoke & Teeth 2515 Rane	550	Turbo Exhaust Pipe 0109/110 N/M	300
Air Comp. Head 3118	1300	Steering Yoke & Teeth 407/608 Thick	400	Turbo Exhaust Pipe 0104/0102	300
Air Comp. Head Ex O/M/N/M	600	Steering Yoke & Teeth 4923	600	Turbo Exhaust Pipe 0132	300
A.C. Head Plate 3118/4018	625	SWITCH		Turbo Exhaust Pipe 0123	525
Air Comp. Head Plate 709/1510/TC/EX	250	Speed Sensor With Brass Nut	400	Turbo Exhaust Pipe 0136	575
Air Com. Plate CNG/IVECO/1613 Turbo	400	Oil Pressure Switch 4018	140	Turbo Exhaust Pipe 0117 Big	325
SPEEDO METER COVER		Tappid Sensur Switch TC	325	Turbo Exhaust Pipe 0107	475
Speedo Meter Cover 407 Complete	450	Reverse Light Switch With Wire	100	Turbo Exhaust Pipe 709/909	300
Speedo Meter Cover DI Complete	600	Diesel Filter Switch TC	55	Turbo Exhaust Pipe 1109	300
Speedo Meter Cover GB40/GB50	800	Diesel Filter Switch EX	45	Turbo Exhaust Pipe 909	300
Speedo Meter Cover GB-60/75 (Alum)	450	Brake Switch Red/Black	60	Turbo Exhaust Pipe 0138	575
Speedo Meter Cover 709 Complete AL	750	Diesel Filter Switch 3118	50		

PACKING FORWARDING & GST EXTRA AS APPLICABLE

Coursey By:- APEL PUNE PRODUCTS (INDIA) 217A/2, Guru Nanak Market, Kashmere Gate, Delhi-110 006 Phone: 09818601701

Note:- We are publishing the net rates of the Delhi Market report which are just to give the readers and retailers on overview of the market. The magazine doesn't make any claim of goods being sold at these rates.

स्कोडा ऑटो ने भारत में रैपिड का लिमिटेड एडीशन पेश किया कीमत 11.99 लाख रुपये से शुरू

चेक गणराज्य की कार कम्पनी स्कोडा ऑटो ने भारत में अपनी मध्यम आकार की सेडान रैपिड का सीमित संस्करण पेश किया, जिसकी कीमत 11.99 लाख रुपये (एक्स-शोरूम) से शुरू होती है। स्कोडा ऑटो इंडिया ने एक बयान में कहा कि रैपिड मैट संस्करण, कार्बन स्टील मैट रंग में उपलब्ध होगी और यह स्वचालित एवं मैनुअल ट्रांसमिशन के विकल्पों के साथ एक लीटर पेट्रोल इंजन से लैस है। मैनुअल ट्रांसमिशन संस्करण की कीमत 11.99 लाख रुपये है, जबकि ऑटोमैटिक ट्रांसमिशन संस्करण की कीमत 13.49 लाख रुपये (एक्स-शोरूम) है। स्कोडा ऑटो इंडिया के ब्रांड निदेशक जैक हॉलिस ने इसे लेकर कहा कि 2011 में पेश किए जाने के बाद से एक लाख से अधिक ग्राहकों के साथ रैपिड भारत में सफल रही है। देश भर के कार प्रेमियों को यह काफी पसंद आयी है। उन्होंने कहा कि इस सफलता को आगे बढ़ाते हुए कम्पनी को भारत में रैपिड मैट संस्करण पेश कर काफी खुशी हो रही है।



Market Update As on 20.10.2021

Tata ACE/Magic SPARES



Description				Net Rates (Inclusive All Tax)			Description				Net Rates (Inclusive All Tax)		
				CK	VALEO	Telco					RANE	KAFILA	
Clutch Section							Suspension Section						
Clutch Pressure Set Ace/Magic (with Bearing & Bush)				--	--	2000	Tie Rod End Set of 2 Pcs.				455	300	
Clutch Bearing Ace/Magic (Taxpin)				285	---	--	Draglink Assembly				870	NA	
Water Pump Assembly Ace						600	Draglink Assembly Both End Adjustable				780	760	
Brake Section				GAJANAND		TVS	Manual Steering Assy ACE/Magic				5300	NA	
Brake Pad					---	430	Tie Rod End Magic Set of 2 Pcs.				440	352	
Brake Shoe (TVS Type)					---	516	U. J. Cross ACE 5156				---	325	
Disc Router ACE					400	---	U. J. Cross Magic Inner Lock 5142				---	265	
Brake Drum					400	---	GABRIEL				KDH		
Wheel Cylinder Assy. Rear					---	335	Steering Rod With Cross ACE				---	710	
Wheel Section				Imported	TVS	TAXPIN	Steering Rod With Cross Magic				---	710	
Wheel Rim ACE					1300	---	Steering Rod With Cross ACE Super				---	740	
Wheel Rim Magic					1400	---	Front Shocker				740	---	
Front Wheel Bearing L/R 30204					---	156	Rear Shocker				802	---	
Rear Wheel Bearing L/R 320/32X					---	224	Kamani Section				JAI		
Hub Bold Front Imported				26			Front Spring Leaf (Parabolic) Main					585	
Hub Bold Rear Imported				31			Front Spring Leaf (Parabolic) 2nd					515	
Hub Nut Only Imported				14			Front Spring Leaf (Parabolic) Aux.					635	
Engine Section				CONTINENTAL		TELCO	Rear Spring Leaf (Parabolic) Main					515	
Timing Belt					365	525	Rear Spring Leaf (Parabolic) 2nd					405	
4 PK 720						100	NA	Rear Spring Leaf (Parabolic) Aux.					386
				Shankar	IPL	PC	Front Spring Leaf (Non Parabolic) Main					625	
Cylinder Liner Piston Kit				---	1210	---	Front Spring Leaf (Non Parabolic) 2nd					--	
Piston Rings				---	645	760	Front Spring Leaf (Non Parabolic) Aux.					497	
Head Gasket ACE 2Cut/3Cut				295	---	---	Rear Spring Leaf (Non Parabolic) Main					542	
Tappet Packing ACE				95	---	---	Rear Spring Leaf (Non Parabolic) 2nd					497	
Radiator Banco				1250	---	---	Rear Spring Leaf (Non Parabolic) Aux.					442	
							Samco						
							King Pin Unit STD/Over Size					850	
							King Pin Bush Set					235	

Courtesy By : Hanny Motors Transport Nagar, Jaipur 302 003 Phone : (Off.) 0141-4015506, 9982425995

T&C Apply

Note:- We are publishing the net rates of the Market report which are just to give the readers and retailers on overview of the market. The magazine doesn't make any claim of goods being sold at these rates.



Market Report As On 18.10.2021

QUALIS SPARES PARTS

DESCRIPTION	RATES	DESCRIPTION	RATES	DESCRIPTION	RATES
FRONT DISC. PAD QUALIS (RANE)	800	REAR BUMPER CORNER TYPE-2	1500	AIR FILTER	190
FRONT DISC TAWA	750	FRONT GRILL QUALIS TYPE-1	370	AIR FILTER ASSEMBLY	2400
FRONT HUB	540	FRONT GRILL QUALIS TYPE-2	550	AIR DUCT INTAKE BOTTLE	760
REAR DRUM	1250	FRONT GRILL QUALIS MODIFIED	650	AIR CLEANER CLIP QUALIS	50
TORSION BAR	700	FAN SHROUD	400	CAM SHAFT	2200
TORSION BAR BRACKET SET	440	RADIATOR ASSEMBLY IMPORTED	3000	CRANK SHAFT	10000
TORSION BAR BOLT	190	RADIATOR ASSEMBLY TOYOTA	3000	PISTON SET EURO-1 TOYOTA O.E	15000
BALL JOINT SET	1200	INDICATOR ASSEMBLY TYPE-1	110	PISTON SET EURO-2 Toyoto	16000
TIE ROD END	380	INDICATOR ASSEMBLY TYPE-2	740	PISITON EURO-1/EURO-2 12UMI	2200
STG. BALL JOINT (RACK END)	280	FRONT INDICATOR TYPE-1	190	PISITON EURO-1/EURO-2 SILVER	3000
WIPER LINK ASSY.	500	FRONT INDICATOR TYPE-2	200	PISTON RING TOYOTA	9000
RACK ASSEMBLY MANUAL	2400	HEAD LIGHT TOYOTA TYPE-1	700	PISITON RING GOETGE	2400
RACK ASSEMBLY POWER	9500	HEAD LIGHT TOYOTA TYPE-2 TOYOTA	NA	PISITON RING NPR	2450
POWER STEERING PUMP O. E.	2900	HEAD LIGHT TOYOTA 2nd	650	SLEEVE SET JMNI	1400
POWER STEERING SEAL KIT MAJOR	340	FENDER LIGHT QUALIS	60	CR BUSH	230
POWER STEERING SEAL KIT MINOR	190	INDICATOR GLASS QUALIS TYPE-1	40	THRUST WASHER	240
POWER STEERING PIPE BIG	750	INDICATOR GLASS QUALIS TYPE-2	30	MAIN & BRG. STD	760
POWER STEERING PIPE SMALL	220	TAIL LIGHT GLASS T-1	NA	MAIN & BRG. 010	800
LOCK SET QUALIS (IMPORTED)	700	TAIL LIGHT GLASS T-2	NA	MAIN & BRG. 020	800
LOCK SET QUALIS (MINDA OE)	-	TAIL LIGHT ASSEMBLY QUALIS T-1	160	MAIN & BRG. 030	760
IGNITION SWITCH	400	TAIL LIGHT ASSEMBLY QUALIS T-2	220	CAM BUSH	410
IGNITION COUPLER	290	TAIL LIGHT REFLECTOR T-2	190	TIMING BELT TOYOTA	430
IGNITION HOUSING COMPLETE	950	SIDE MIRROR QUALIS LOCAL	90	FAN BELT	110
COMBINATION SWITCH	3400	SIDE MIRROR QUALIS O.E	450	A/C BELT	170
GLOW BOX COVER	290	OUTER HANDLE QUALIS (L +R)	80	POWER STEG.BELT	160
DOOR GATTA SET (PLY SET)	1950	R . G. HANDLE QUALIS	50	PACKING KIT COMPLETE IMPORTED	1050
NUMBER PLATE COVER SET	190	R . C. LEVER ASSEMBLY	45	HEAD GASKET	600
DOOR GOLA SET (SET OF 4)	800	WINDOW CATHER	60	VALVE SEAL IMPORTED	300
DICKEY GOLA SET	340	TILT OPNER QUALIS (L + R)	85	VALVE SEAL TOYOTA	1400
DOOR GARNISH SET	300	SLIDING LATOO	130	VALVE SET TOYOTA	840
FENDER LINING QUALIS OUTER OLD	1600	ARM REST	190	VALVE SET KIRLOSKER	2200
FENDER LINING OUTER TYPE-2	1800	ROOF REST	90	VALVE SEAL TOTOTA	350
SIDE FOOT REST	3600	DOOR MACHINE	370	PRE CHAMBER	560
FRONT GUARD	-	DOOR LATCH	340	PUSH GUIDE	340
SIDE FOOT REST COVER	190	DIGGI LATCH	195	TAPPED SHIM QUALISH	220
FRONT WIND SCREEN RUBBER	580	DOOR STRICHER PLATE	160	PUSH GUIDE O. E. TOYOTA	440
REAR WIND SCREEN RUBBER	340	DICKY TAIL SET	140	HEAD LIGHT INNOVA TOYOTA	2400
RADUATOR FAN 2nd	200	DOOR LOCK WITH KEY	220	FRONT BUMPE INNOVA	2400
RADUATOR FAN 1st	400	DIESEL TANK LOCK W/KEY	130	TAIL LIGHT INNOVA (KK)	270
FAN COUPLING ASSEMBLY	1350	OIL FILTER QUALIS EURO-1	170	STEPNEY BRACKET INNOVA	550
UPPER ARM QUALIS	1800	OIL FILTER QUALIS EURO-2	130	F SUSP BUSH KIT INNOVA	1500
FRONT BUMPER KONI TYPE-1 set	120	DIESEL FILTER 2nd EURO-1	210	CLUTCH PRESSURE INNOVA (LUK)	4000
FRONT BUMPER TYPE-2	1050	DIESEL FILTER EURO-2	210	FAN COUPLING INNOVA	1500
REAR BUMPER CORNER TYPE-1	900	DIESEL FILTER QUALIS SMALL	60		

Courtesy By : **SHRI GOBIND HARI MOTORS 2808, Gurunanak Auto Marketl, Kashmere Gate, Delhi-6 Ph. : (M) 9810106601**

Note:- We are publishing the net rates of the Delhi Market report which are just to give the readers and retailers on overview of the market. The magazine doesn't make any claim of goods being sold at these rates.

सेमीकंडक्टर की कमी :

ऑटोमोबाइल बुकिंग्स बढ़ रही जबकि सप्लाइ घट रही

वैश्विक स्तर पर सेमीकंडक्टर की कमी से त्रैहारी सीजन में भारतीय मोबाइल, उपभोक्ता इलेक्ट्रॉनिक्स और वाहन उद्योग के उत्पादों की सेल्स बुरी तरह प्रभावित हो रही है, जो आमतौर पर साल के इस समय चरम पर होती है। उद्योग जगत के अनुसार ग्राहक त्रैहारी सीजन के दौरान उत्पादों पर विशेष छूट प्राप्त करते हैं और उन्हें सामान की खरीद के लिए एक अच्छी कीमत मिलती है। सेमीकंडक्टर चिप की कमी के कारण हालांकि ग्राहकों को इस बार मोबाइल से लेकर टीवी और वाहनों की खरीद के लिए अधिक कीमत देनी पड़ रही है। मारुति सुजुकी इंडिया के वरिष्ठ कार्यकारी निदेशक (विपणन और सेल्स)

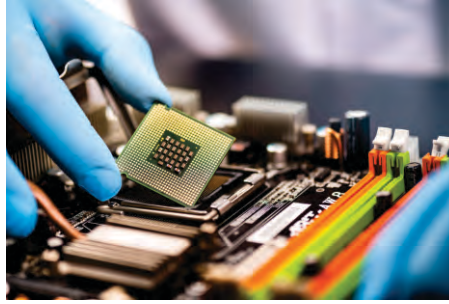

शशांक श्रीवास्तव ने बताया, “सेमीकंडक्टर की कमी के कारण बुकिंग संख्या लगातार बढ़ती जा रही है जबकि आपूर्ति की संख्या कम नहीं हो रही है।” ऑटो उद्योग में फिलहाल 4.5 से 5 लाख

वाहनों की बुकिंग लंबित है और इसमें से केवल मारुति सुजुकी के पास 2.15 से 2.20 लाख इकाइयों की बुकिंग है। यह समस्या केवल अक्टूबर में ही नहीं बढ़ी है बल्कि अगस्त से सितंबर तक बढ़ रही है। आपूर्ति की कमी के कारण इस बार छूट और अन्य आकर्षक ऑफर बाजार में कम ही रहेंगे। सियाम के महानिदेशक राजेश मेनन ने कहा कि टीयर-एक और दो कलपुर्जा आपूर्तिकर्ता को सेमीकंडक्टर की कमी की समस्या हो रही है। इसके कारण वाहन निर्माताओं को इंजन इलेक्ट्रॉनिक नियंत्रण इकाइयों, कीलेस एंटी, एबीएस सिस्टम और इंफाटेनमेंट सिस्टम तैयार करने में आपूर्ति की दिक्कतों का सामना करना पड़ रहा है।

Market Update As on 20.10.2021

Maruti Suzuki Swift SPARES



Description		Net Rates (Inclusive All Tax)			Description		Net Rates (Inclusive All Tax)		
Clutch Section		Valeo			Suspension Section		Rane Sona		
Clutch Pressure Set (Diesel)		2650			Tie Rod End (Set of 2 Pcs.) Old Model	710	620		
Clutch Pressure Set (Petrol)		2250			Rack End (Set of 2 Pcs.) Old Model	1065	868		
Clutch Bearing (Hydraulic) Taxspin		2150			Suspension Ball Joint (Set of 2 Pcs.) Old Model	880	672		
Brake Section		TVS			Track Control Arm (Set of 2 Pcs.) Old Model	2400	2004		
Brake Pad (White)		725			Stabilizer Link Front (Set of 2 Pcs.) Old Model	620	650		
Brake Pad (Black)		700			Manual Steering Assy. 0152	5350	5400		
Brake Shoe (Old Model)		630			Manual Steering Assy. Ciaz 0412	4800			
Brake Shoe (New Model)		845			Rack End Assy. (Per Pcs.) New Model	585	340		
Disc Router 0067		940			Tie Rod End New Model Set of 2 Pcs.	830	808		
Caliber Assembly Half		740			Ball Joint Assy. (Set of 2 Pcs.) New Model	800	677		
Wheel Section		STL	TVS	SKF	FAG	Stabilizer Link Front (Set of 2 Pcs.) New Model	910	682	
Wheel Rim			1210	---	---	Track Control Arm Assy. (Set of 2 Pcs.) New Model	2820	2344	
Front Wheel Bearing ABS			---	749	676	Front Suspension Kit Old Model	NA	600	
Front Wheel Bearing Non ABS			---	684	567	Front Suspension Kit New Model	NA	620	
Rear Wheel Bearing ABS (With Hub)			---	NA	2320	Suspension Section			
Rear Wheel Bearing Non ABS			---	715	2107	Front Shocker (Old Model) Complete		2800	
Hub Bolt (STL)	11	---	(Without Hub)	(With Hub)		Front Shocker (New Model) Complete		3300	
Hub Nut Only (STL)	9	---	---	---		Rear Shocker (Old Model) Complete		1378	
Hub Nut Only Close Type	10	---	---	---		Rear Shocker (New Model) Complete		1329	
T&C Apply						Filters			
						Lucas	Mahle	Elofic	
						Oil Filter Diesel	68	118	112
						Oil Filter Petrol	72	58	70
						Air Filter	118	160	162
						Fuel Filter Diesel (O/M)	142	NA	NA
						Fuel Filter Diesel (N/M)	152	NA	NA
						Cabin Filter	210	240	248

Courtesy By : **Hanny Motors** Transport Nagar, Jaipur 302 003 Phone : (Off.) 0141-4015506, 9982425995



GAJRA GEARS

Market Update As On 18.10.2021



GG No.	DESCRIPTION	RATE	GG No.	DESCRIPTION	RATE
TATA 312 (G-26)			TATA 1210SE (GBS40)		
64	COLLAR BUSH (2ND/3RD GEAR)	851	45/8E	TATA GBS40 DRV.SHAFT	3244
682	2 & 3RD ENGAGING GEAR	972	45/9E	TATA GBS 40 D/SFT 497 ENG	3303
TATA 1210 (G-26R)			TATA H/RATIO (GBS40)		
40A	3RD SPEED GEAR	1037	30EM	4TH SPEED GEAR ASSEMBLY	2828
42A	2ND SPEED GEAR	1660	40EM	3RD SPEED ASSEMBLY	2672
43A	COUNTER SHAFT WITH GEAR	2557	43EM	COUNTER SHAFT	4700
44A	1ST SPEED GEAR SLIDING	1531	44EM	1ST SPEED GEAR M/SH	2919
65A	2ND & 3RD SLEEVE	601	45EM	MAIN DRIVE GEAR	2628
TATA 1210S (Gb30)			63EM	COLLAR BUSH (MOD) 1ST GEAR	1097
30S	4TH SPEED GEAR	1339	89EM	SYN. HUB 4TH & 5TH WITH HOLE	2215
38S	MAIN SHAFT	2069	241EM	4TH SPEED GEAR ON C/S	1818
43S	COUNTER SHAFT WITH GEAR	2607	341EM	CONST. MESH GEAR C/S	2442
44S	1ST SPEED GEAR	1500	573EM	TWIN GEAR	2575
45S	MAIN DRIVE GEAR	2034	573EMP	TWIN GEAR (PARTED)	2424
88S	GEAR REVERSE IDLER	1454	846EM	SYN RING 5TH SPLINE ON 15T	1759
89S	4TH & 5TH ENGAGING GEAR	1071	886EM	SYN HUB 2 & 3 WITH HOLE	2059
535S	REVERSE GEAR	1574	953/4EM	SPLIT TWIN GEAR TATA GB-40	1273
736S	TATA REVERSE IDLER GEAR. SHAFT	384	45/4EM	MAIN DRIVE GEAR	3455
29TS	SPLIT DOUBLE GEAR	1328	953EM	PARTED TWIN GEAR	1333
34TS	SPLIT DOUBLE GEAR	1392	43EMT	TATA GBS40 HR C/S 8.02 (TIPPER)	4981
TATA 1210SE (GBS40)			TATA 2416 (GB 50)		
30E	4TH SPEED GEAR ASSEMBLY	2428	30H	4TH SPEED GEAR M/SHAFT	1922
38E	MAIN SHAFT	3020	38H	MAIN SHAFT	5085
31E	4TH & 5TH SPEED SLEEVE	812	40H	3RD SPEED GEAR	2659
40E	3RD SPEED GEAR	2470	42H	2ND SPEED GEAR	2867
42E	2ND SPEED HELICAL GEAR	2218	43H	COUNTER SHAFT	5679
43E	COUNTER SHAFT	3063	45H	MAIN DRIVE GEAR	4086
43ET	COUNTER SHAFT TIPPER	3239	64H	COLLER BUSH	1105
44E	1ST SPEED GEAR	3102	88H	REV.IDLR GEAR ASLY.	2187
45E	MAIN DRIVE GEAR	2519	89H	SYN. SLEEVE HUB 4 & 5TH	4244
45/4E	MAIN DRIVE GEAR TC	2613	1321H	SYN. RING 1,2,3,4 & 5TH	1806
45/6E	MAIN DRIVE LONG PBD GBS-40	3392	1322H	ENGAGING RING REV. GEAR	1689
45/5E	MAIN DRIVE GEAR	2610	241H	4TH SPEED ON COUNTER SHAFT	2262
45/7E	MAIN DRIVE GEAR - EN-353	2945	341H	CONST. MESH C/S	2625
63E	COLLAR BUSH 1ST 47.20	1004	43/4H	COUNTER SHAFT TIPPER TYPE	5655
64E	COLLAR BUSH 3RD 44.5	996	45/4H	MAIN DRIVE MODIFIED	4777
88E	REVERSE IDLER GEAR	1471	503H	SHIFTER SLEEVE	1775
89E	SYN. SLEEVE 4TH & 5TH	2050	535H	REV. IDLR. GEAR M/SHAFT	3570
341E	CONST MESH GEAR	2320	573H	TWIN GEAR ON COUNTER SHAFT	3885
38/6E	M/SFT LONG PBD GBS-40	2957	846H	SYN. RING 5TH SPEED GEAR	1883
503E	SHIFTER SLEEVE (PLAIN)	1174	886H	TATA SYN. SLV. HUB 1/REV/2/3	3746
535E	REVERSE GEAR 1st GEAR TYPE	2667	TATA 2415 EX (GB 60)		
573E	TWIN GEAR	2325	30N	4TH SPEED GEAR M/SHAFT	4036
573EP	TWIN GEAR (PARTED)	2385	30NM	ASSLY. 4TH GEAR ON MAIN SHAFT	3849
846E	SYN RING 5T SPLINE	1646	30/2N	CLUTCH BODY 4TH GEAR	1546
886E	HUB 2ND & 3RD	1927	30/3N	CLUTCH BODY 4TH GEAR (WITH OIL GROOVE)	1423
995E	SHIFTER SLEEVE 1ST SPEED	1061	341N	CONST. MESH GEAR	2280
953E	PARTED TWIN GEAR	1294	341NK	CONST. MESH GEAR (KEY WAYS)	2117
954E	PARTED TWIN GEAR	1091	341NB	CONS. MESH GEAR C/S	2403
953/4E	SPLIT TWIN GEAR TATA GB-40 TELCO TYPE	1332	341NBK	CONST. MESH GEAR (KEY WAYS)	2136
954/4E	SPLIT TWIN GEAR TATA GB-40 TELCO TYPE	1115	341NC	CONS. MESH GR 6SP OD	1925
88ES	REV.IDLER GR.	1763	341NCK	CONS. MESH GR (KEY WAYS)	1868

Courtesy By : **SHEEL AUTO PARTS 9**, Guru Nanak Auto Market, Kashmere Gate, Delhi-6 (M) 9811401472, 8386394400



GAJRA GEARS



Market Update As On 18.10.2021

GG No.	DESCRIPTION	RATE	GG No.	DESCRIPTION	RATE
TATA 2415 EX (GB 60)			GB-750		
38/4N	M/SFT TH. BEARING	6782	88R	REVERSE IDLER GEAR	2935
38/5N	M/SFT TH. BEARING	5987	886R	ENGAG. GR. 3 & 4TH	2597
38N	MAIN SHAFT	6077	89R	ENGAG. GR. 5 & 6TH	2352
40N	ASY.3_SPD. ON M/SHAFT	4136	1325R	SYN. RING ON 5TH GEAR	1558
40NM	ASSLY. 3RD GEAR ON MAIN SHAFT	3904	1330RG	5TH SP. GR. ON M/S	4028
42N	600/60 C/SHAFT	4434	1331R	ENGAG. REV. GEAR	1069
42NM	ASSLY. 2ND SPEED GEAR MAIN SHAFT	4434	1331/4R	TATA GBS750 ENG.GR.REV.HE	1181
43N	COUNTER SHAFT	4697	1345R	MAIN DRIVE GEAR (3118 BS-III)	8367
43NK	COUNTER SHAFT (KEY WAYS)	4637	1345RCG	MAIN DRIVE GEAR	8635
44N	1ST SPEED GEAR	5131	1346R	MAIN DRIVE GEAR (LPK-2518C)	5348
44NM	ASSLY. 1ST GEAR ON MAIN SHAFT	4823	1346/2R	CLUTCH BODY	1361
43NT	TATA GBS-600 COUNTER SHAFT PTO	4890	241RG	5TH SPEED GEAR ON C/SHAFT	5450
44/2N	CLUTCH BODY ON 1ST	1283	341RB	CONST. MESH GEAR	6783
44/3N	CLUTCH BODY 1ST, 2ND & 3RD	1219	503R	SHIFTER SLEEVE 1ST, 2ND, 3RD, 4, 5 & 6TH	1613
45N	DRIVE SHAFT ASSLY	5517	535R	REVERSE GEAR ON M/SHAFT	5188
45NB	DRIVE SHAFT ASSLY	5697	953RG	3RD SPEED GEAR ON C/SHAFT	3295
45NC	ASLY. MAIN DRIVE TAP. BRG.	5084	954RG	4TH SPEED GEAR ON C/SHAFT	5337
89/4N	ENGAGING GEAR 5TH DS	2165	1321R	SYN.RING 1,2&3SP	1688
1330N	ASY.5_SPD. ON M/SHAFT	4242	1332R	SYN.RING 4TH SP.	1509
1330/2N	CLUTCH BODY 5TH GR.	1176	1347R	MAIN DRIVE GR	3542
1330/2N	CLUTCH BODY ON 5TH GEAR	1176	341RG	CONS.MESH GR	6613
1330NB	ASLY. HEL. GEAR 5TH	3032	43/4RG	C/S HELICAL	6083
1331N	ENGAGING REV. GEAR	1015	88/4RG	HELI.REV.IDLR	3288
1345/2N	C/BODY MAIN DRIVE THRUST BRG.	1271	535/4RG	TATA GBS-750 M/S HELI.REV	5408
1346N	ASSLY. MAIN DRIVE SHAFT	5944	44/4RG	TATA GBS750 1SP.GR.HELIC	8813
241N	5TH SPEED ON COUNTER SHAFT	2854	GBS-1150		
241NK	5TH SPEED ON C/SHAFT (KEY WAYS)	2318	89K	SYN.HUB ENGN.GR.RANG SELE	1830
241NB	OVER DRIVE ON M/S	2158	1321K	TATA GBS1150 SYN.RING D/S	1750
241NBK	OVER DRIVE ON C/SHAFT (KEY WAYS)	1634	1322K	SYN.HUB 1/2 ENGN.RING REV	1220
503N	SHIFTER SLEEVE	1531	1332K	TATA GBS1150 SYN RING 3&4	1677
535N	REVERSE GEAR M/SHAFT	2938	1333K	SYN.RING LOW RANG	2369
682N	ENGAGINE GEAR 1&2N	1940	1334K	SYN.RING HIGH RANG	1598
886N	ENGAGINE GEAR 3&4T	2022	503K	SHIFTER SLEEV.1/2 3/4 5/6	1098
953N	3RD GEAR ON C/SFT	1519	682K	SYN.HUB 1/2 REV.ENGN.GEAR	1527
954N	4TH GEAR ON C/SFT	1639	886K	SYN.HUB 3/4 ENGN.GEAR	1737
995N	SHIFTER SLV. 5&6T	950	995K	GBS1150 SYN.SHFTR SLV 1/5	1886
1345N	DRV.SFT.ASLY	5437	LEYLAND ZF (GB 850)		
45/2N	CLUT.BODY DRV.SFT	1233	3056	LEY SLDG.SLEEVE 3&4th ZF	2205
88N	REVERSE IDLER GR	1660	3058	LEY CLUTCH BODY 5&6th ZF	1743
1345NB	ASLY M/D TH.BEAR	5392	3059	LEY CLUTCH BODY 3&4th ZF	878
1345NC	ASLY M/D TH.BEAR	5298	3060	LEY CLUTCH BADA 3&4TH ZF	881
954/4N	4TH SPD GR OD CS	2161	3061	LEY SYN.BODY(HUB)3&4TH ZF	1704
1324/4	TATA -600 SYN.CONE1234 CRBN	1886	3066	LEY MAIN SHAFT ZF	6942
1325/4	TATA -600 SYN.CONE 5&6 CRBN	1656	3067	LEY SYNCHRO RING 5&6th ZF	1426
GB-750			3068	LEY SYNCHRO RING 3&4th ZF	1575
30RG	4TH SPEED GEAR ON MAIN SHAFT	4190	3069	LEY SYNCHRO RING 1&2nd ZF	1381
38R	MAIN SHAFT	4890	3074	LEY CLUTCH BODY REV.ZF850	991
40RG	3RD SPEED GEAR ON M/SHAFT	5718	3093	LEY O/D GEAR ON M/S ZF	800
42RG	2ND SPEED GEAR ON M/SHAFT	6008	3093/4G	LEY ZF-850 OD GEAR ON M/S	1754
43RG	COUNTER SHAFT	5777	3046G	LEY CONSTANT MESH GEAR ZF	3306
44RG	1ST SPEED GEAR ON MAIN SHAFT	4074	3050G	LEY 4TH GR.ON M/SHAFT ZF	3297
682R	ENGAG. GR. 1 & 2ND	1560	3051G	LEY 5th GR ON M/SHAFT ZF	2525

Courtesy By : **SHEEL AUTO PARTS 9**, Guru Nanak Auto Market, Kashmere Gate, Delhi-6 (M) 9811401472, 8386394400



GAJRA GEARS



Market Update As On 18.10.2021

GG No.	DESCRIPTION	RATE	GG No.	DESCRIPTION	RATE
LEYLAND ZF (GB 850)			LEYLAND (Z.F. 5S)		
3052G	LEY 2nd GR.MAIN SHAFT ZF	4465	1314	SYN. CONE 2ND	1008
3053G	LEY 3RD GR ON LEY SHFT ZF	4713	1315	LEY 3&4 th SYNCHRO.HUB ZF	1746
3054G	LEY 4TH GR ON LEY SHFT ZF	3318	1316	CONST. MESH GEAR	3128
3055G	LEY 5th GR ON LEYSHAFT ZF	2910	1317	LEY REVERSE GR.ON M/S ZF	3021
3073G	LEY 3RD SPD GR.ON M/S ZF	3347	1317/4G	LEY REVERSE GEAR MKII Z.F	3246
3058/4	LEY CLUT.BODY OS 5&6TH ZF	1622	1318	LEY SHAFT	5203
1212RP	LEY SLIDING SLEEVE ZF	2161	1318/4G	LEY COUNTER SHAFT ZF	5934
3125RP	LEY ZF CLUTCH BODY 1&2ND	1482	1319	MAIN SHAFT	4337
3126RP	LEY ZF CLUTCH BODY 3&4TH	1301	1320G	LEY REVERSE IDLER GEAR ZF	1380
LEYLAND AL (GB-2/2A)			1326	SYN. RING 3RD & 4TH SPD.	1155
24G	4TH SPEED GEAR K-21	2079	1340	SLEEVE COLLAR BUSH	708
25G	3RD SPEED GEAR K-27	1666	1341	LEY SYNCHRO.SLEEVE ZF	1737
26G	4TH SPEED PINION K-28	1420	1342	SYN. HUB 1 & 2 GEAR	1247
39G	2ND SPEED GEAR K-25	1957	1342/4	LEY SYN.HUB BODY 1&2ND ZF	1608
75G	MAIN DRIVE GEAR. K18	2714	1328	LEY SYN.RING 5&6 SPD.ZF	1146
76	MAIN SHAFT K-14/K-18	3097	1309/4	LEY 5TH GEAR L/SHAFT ZF	2392
77	1ST SPEED GEAR K-24/49	2375	LEYLAND (GB-13)		
78G	C/SHAFT GEAR. K-22	1557	24BG	LEY SYNCHRO.SLEEVE ZF	2953
79	F.D.C. TOP & 4TH FRONT	1110	25BG	LEY REVERSE IDLER GEAR ZF	2877
80	SLIDING. DOG CLUTCH K-16	1058	26BG	LEY 4th SP.PIN.ON M/SHAFT	2224
82	F.D.C. 2ND & 3RD SP	1020	26/4BG	LEY SYN.CONE 36t ZF	2380
83G	LEY FRONT GEAR C/S K-20	1961	39BG	LEY SYN.CONE 45t+18spl ZF	3872
84G	2ND SPEED GERA K-23	1487	76B	LEY SYN.HUB 5&6TH MOD. ZF	4558
85	REV. GEAR ON M/SH K-26	2156	77BG	LEY 1st SP.GEAR ON M/S ZF	4944
690	REVERSE PINION	1562	78BG	LEY SYN.HUB BODY 1&2ND ZF	2146
824/4G	MAIN DRIVE GEAR HINO MODEL	3385	84BG	LEY INPUT SHAFT(MK2) ZF	2397
824G	PINION SHAFT MATRIC	3562	85B	REVERSE WHEEL	3900
81/4	COUNTER SHFT MOD	3851	81B	COUNTER SHAFT	4453
58	LEY DIST.BUSH K-19	452	TATA 407 (GBS 18)		
LEYLAND (Z.F. 5S)			30LM	4TH SPEED GEAR (MOD)	1253
1300	INPUT SHAFT MAIN DRIVE	2522	31L	SLEEVE 4TH 5TH	878
1300/4G	INPUT SHAFT (HINO)	2651	38L	MAIN SHAFT	2656
1300/5G	INPUT SHAFT (HINO)	2892	40L	3RD SPEED GEAR	1349
1300/6G	LEY INPUT SHAFT(MK2) ZF	3360	42L	2ND SPEED GEAR	1339
1300/7G	LEY INPUT DRIVE SHAFT ZF	4432	43L	COUNTER SHAFT	2645
1301	LEY SYN.CONE 36t ZF	697	43LM	COUNTER SHAFT (TURBO)	2917
1301/4	LEY SYN.CONE 36t ZF	665	44L	1ST SPEED GEAR	1546
1302	LEY SYN.CONE 45t+18spl ZF	958	45L	MAIN DRIVE GEAR	2214
1302/4	LEY SYN.CONE 45t+18spl ZF	947	45LM	MAIN DRIVE GEAR (MOD)	1870
1304	LEY SYNCHRONISER HUB ZF	1492	45/5L	MAIN DRIVE GEAR (TURBO)	1958
1304/4	LEY SYN.HUB 5&6TH MOD. ZF	1643	45/6L	MAIN DRIVE GEAR (TURBO)	2069
1306	LEY 5th SPD.GR.M/SHAFT ZF	1891	64L	COLLAR BUSH 4TH	395
1307	LEY 4th SPD.GR.M/SHAFT ZF	1436	64LM	COLLAR BUSH 4TH (MOD)	533
1308	LEY 3rd SPD.GR.M/SHAFT ZF	1796	65L	SLEEVE 2ND & 3RD	921
1309	LEY 5th SPD.GR.C/SHAFT ZF	2441	88L	REVERSE IDLER GEAR	1164
1310	LEY 4th SPD.GR.C/SHAFT ZF	1911	89L	ENGAGING GEAR (4TH & 5TH SPEED)	809
1311	LEY 1st SPD.GR.M/SHAFT ZF	3216	241L	C/S DBL GEAR	929
1311/4G	LEY 1ST SPD GR.ON M/S ZF	4394	341LM	CONST. MESH GEAR (MOD)	1066
1316/4G	LEY CONS. MESH HELICAL GR. ZF	3225	341/5LM	CONST. MESH.GEAR ONC/SHAFT (TURBO)	1003
1311/5	LEY 1st SP.GEAR ON M/S ZF	3191	535L	REVERSE GEAR 407 1ST TYPE	2079
1312	LEY 2nd SPD GR.M/SHAFT ZF	2111	682L	2ND & 3RD ENGAGING GEAR	745
1313	LEY 3rd SPD GR.C/SHAFT ZF	1534	341L	C/SFT DBL GR 36t	1187

Courtesy By : SHEEL AUTO PARTS 9, Guru Nanak Auto Market, Kashmere Gate, Delhi-6 (M) 9811401472, 8386394400



GAJRA GEARS



Market Update As On 18.10.2021

GG No.	DESCRIPTION	RATE
TATA 410 BS-III (GBS -36/38)		
65LB	SHIFTER SLEEVE 2ND, 3RD, 4TH & 5TH	1354
88LB	REVERSE IDLER GEAR (BS-III)	1580
89LB	REVERSE IDLER GEAR (BS-III)	1300
30LB	TATA GB36 4 SP M/S HELICA	1814
43LB	TATA GB36 BS III C/S 5.53	4159
45LB	TATA GB36 DRIVE GR.(5.19)	3200
241LB	TATA GB36 (410) 4-SP.GR.C/S	1702
535LB	TATA GB36 (410) REV.GR.M/S	1951
30/2LB	TATA 407 SYN. RING 4TH + GRO	897
43/4LB	TATA 407 C/S BSIII (410)	4056
45/2LB	TATA 407 SYN. RING DRV. SFT.	1542
TATA 709 (GBS-27)		
30F	4TH SPEED GEAR ASSLY	1994
30/4FM	TATA-407 HELICAL GR 4TH SP	2208
30FM	4TH SPEED GEAR ASSLY	2033
30/2F	CLUTCH BODY 4TH SPEED	603
40/2F	CLUTCH BODY 3RD SPEED	618
38F	MAIN SHAFT	2481
40F	3RD SPEED GEAR	2190
40FM	3RD SPEED GEAR ASSLY.	2111
42FM	2ND SPEED GEAR MOD	1858
43F	COUNTER SHAFT	2940
43FM	COUNTER SHAFT	2804
44F	1ST SPEED GEAR	1911
45F	MAIN DRIVE GEAR	2201
45/4F	TATA 709 MAIN DRIVE TURBO	2631
63F	COLLAR BUSH 1ST	843
64F	COLLAR BUSH 2ND & 3RD	624
88F	REVERSE IDLER GEAR	1309
89F	SYN. SLEEVE 4TH & 5TH	1773
241F	4TH SPEED GEAR ON C/S	1066
241FM	4TH SPEED GEAR ON C/S (MOD)	1228
341F	TATA 407 CONST. MESH GEAR	2129
341FM	TATA 407 CONST. MESH GEAR	1935
503F	SYN. SLEEVE 2ND/3RD,4TH/5TH	1377
535F	REVERSE GEAR 709 1ST TYPE	2372
846F	SYN. RING ON MAIN DRIVE	1320
886F	SYN. SLEEVE 2ND & 3RD	1570
995F	SYN.SLV 1st & REV	1454
M & M JEEP (CJB-3)		
47	JEEP 2nd SPEED GEAR	883
48	JEEP MAIN DRIVE GEAR 18t	1412
49	JEEP MAIN SHAFT GEAR 10sp	1022
50	JEEP COUNTER SHAFT GEAR	2267
51	1ST SPEED GEAR	908
52/3	JEEP HUB	657
52/4	JEEP SLEEVE	436
52A	JEEP SYN.ASY.WITHOUT RING	1093
53	JEEP INTERMEDIATE GEAR	2285
54	JEEP OUTPUT SHAFT HEL.GR.	1709
94	JEEP OUTPUT SHAFT 12 spl.	2262
95	JEEP REVERSE IDLER GR 16t	612

GG No.	DESCRIPTION	RATE
M & M JEEP (CJB-3)		
105	JEEP OUTPUT SLIDING GEAR	1690
110	JEEP MAIN SHAFT GEAR 29t	1529
226	MAIN SHAFT LONG	1212
M & M TRUCK (PEUGEOT)		
642	JEEP TRUCK 4th SP.C/SHAFT	3641
643	4TH SPEED MAIN DRIVE	1688
1112	2ND & 3RD GR	1226
1113	3RD SPEED GEAR	1341
1114	SLEEVE	653
1115	1ST SPEED GEAR	1783
1117	3RD SPEED GEAR ASSEMBLY	1210
1118	CLUTCH HUB OF 1ST & 2ND GEAR	1413
1323	REVERSE IDLER GEAR BUSH	808
888	CLUTCH HUB & SLEEVE ASSEMBLY	1348
889	MAIN SHAFT	2150
888/1	CLUTCH HUB & SLEEVE ASSEMBLY	695
M & M NGT 520		
1360	MAIN SHAFT 2WD	2423
1361	JEEP NGT520 1_GR.ASLY V4	1804
1361/2	NGT 520 C/BODY 1,2,3 & 5TH	403
1362	2ND GR. ASLY V4	2393
1363	JEEP NGT520 3_GR.ASLY V4	2424
1364	JEEP NGT520 INPUT GR.ASLY	2913
1365	DRIVEN GR. 5TH	1182
1366	SYN. SLEEVE	1100
1367	HUB 1ST & 2ND	849
1368	HUB 3RD & 4TH	638
1369	JEEP NGT520 DRIVEN REV.GR	1038
1370	COUNT. SHAFT V4	3919
1370/4	JEEP NGT520 C/SHAFT V4	3596
1372	5 DRIVE GR. ASLY.	3679
1373	SLDG. REV. ASSLY.	778
1375	SYN. ASLY. 5TH & REV.	4167
1376	5TH DRIVE GEAR ASSLY.	3023
1377	OUTER SLEEVE ON 5TH	1022
1378	JEEP NGT 520 SLIDING HUB	1005
1379	SYN. ASSLY. 1ST & 2ND SPEED WITH RING-DOG	2021
1380	SYN. ASSLY. 3RD & 4TH GEAR WITH RING-DOG	1972
1371/4	JEEP NGT520 5 SUB.SFT MOD	1275
3076	JEEP NGT 520 5_DRV. ASL-MOD	2678
M & M PEUGEOT & NGT (4WD GEAR)		
889/4	JEEP 4SPEED.GR ON M/S 4WD	2171
1360/4	NGT 520 MAIN SHAFT 4WD	2931
3090	NGT 520 4TH SPD T/F MAIN SHAFT	2036
EICHER-DEMME		
904	EICHER CRANK SHAFT	1005
906	EICHER MITSU.CAM SHAFT GR	1626
909	EICHER 2_SP. GR ON M/SHAFT	1925
910	EICHER REVERSE IDLER GEAR	1481
911	EICHER GR. ASSY. M/SHFT.1ST	1576
923	EICHER GR. ASSY. M/SHFT REV	2146
984	EICHER 3_SP.GR.ON M/SHAFT	1560

Courtesy By : **SHEEL AUTO PARTS 9**, Guru Nanak Auto Market, Kashmere Gate, Delhi-6 (M) 9811401472, 8386394400



BHARAT GEARS

Delhi Market Report As On 18.10.2021



Part No.	DESCRIPTION	PRICE
TRANSMISSION GEARS GB - 30		
105	MAIN SHAFT 1210 S GB-30	2134
205	MAIN DRIVE GEAR 1210 S GB-30	2097
307	CLUSTER GEAR 1210 S GB-30	2853
509	REVERSE GEAR 1210 S O/TYPE GB-30	1545
509M	REVERSE GEAR 1210 S MODIFIED GB-30	1545
605	SECOND SPEED GEAR 1210/1210 S GB-30	1355
606	THIRD SPEED GEAR 1210/1210 S GB-30	934
618	FIRST SPEED GEAR 1210 S GB-30	1642
619	FOURTH SPEED GEAR 1210 S GB-30	1256
624	DOUBLE GEAR 1210 S -34 T GB-30	1437
625	DOUBLE GEAR 1210 S -29 T GB-30	1319
753	SHIFTER SLEEVE BIG 26T GB-30	526
1070	ENGAGING GEAR GB-30	1042
1071	COLLOR BUSH 2NS SPEED GB-30	663
1170	ENGAGING HUB GB-30	971
541	REV.GEAR 1210S-35T 1ST TYPE GB-30	1622
TRANSMISSION GEARS GB-40		
107	MAIN SHAFT - GB-40	2886
230	MAIN DRIVE GEAR (17T) - GB-40	2454
231	MAIN DRIVE GEAR (15T) - GB-40	2593
3300	COUNTER SHAFT - GB-40	3139
340	COUNTER SHAFT (W/O DOG TEETH) - GB-40	3041
422	TWIN GEAR (17T+23T) - GB-40	2195
423	CONSTANT MESH GEAR (38T) - GB-40	2235
424	TWIN GEAR (17T+22T) - GB-40	2486
525A	REV.IDLER GEAR (20T) - GB-40	1407
527	1ST SPEED GAER (39T) - GB-40	3061
610	2ND SPEED GEAR (32T) - GB-40	2172
611	3RD SPEED GEAR (25T) - GB-40	2398
612	4TH SPEED GEAR (19T) - GB-40	2364
613A	4TH SPEED GEAR (20T) - GB-40	2286
615	1ST SPEED GEAR (38T) - GB-40	2706
616	3RD SPEED GEAR (26T) - GB-40	2506
692	CONST. MESH GEAR (36T) - GB-40	2280
693	4TH SPEED GEAR (29T) COUNTER - GB-40	1813
694	4TH SPEED GEAR (28T) COUNTER - GB-40	1715
785	SHIFTER SLEEVE 4TH \5TH (45SP) - GB-40	1155
1073M	COLLAR BUSH BIG 47.20MM - GB-40	1030
1073	COLLAR BUSH BIG O/TYPE - GB-40	993
1079	COLLAR BUSH SMALL 44.50MM - GB-40	966
1092	ENGAGING GEAR 4TH/5TH - GB-40	1943
535	SPLIT GEAR(17T) - GB-40	1042
536	SPLIT GEAR(22T) - GB-40	1246
535M	SPLIT GEAR(17T) MODIFIED - GB-40	1050
536M	SPLIT GEAR(22T) MODIFIED - GB-40	1218
537	SPLIT GEAR(23T) - GB-40	1268
791	SHIFTER SLEEVE 1ST SPEED - GB-40	1029
792	SYNCH. RING. 5TH SLEEVE - GB-40	1283
5847	REVERSE GEAR ON MAIN SHAFT - GB-40	2613
5848	MAIN DRIVE GEAR 1312/1612 TC - GB-40	2498
5849	MAIN DRIVE GEAR 1312 SINGLE BRNG - GB-40	2854
5960	MAIN SHAFT GB-40 TC WITH LOCK GROOVE- GB-40	2983
5961	MAIN DRIVE GEAR (17T) WITH LOCK GROOVE	2684
5962	ENGAGING GEAR 2ND/3RD - GB-40	1824
5963	TOP PLATE 15T - GB-40	1694

Part No.	DESCRIPTION	PRICE
TRANSMISSION GEARS GB-40		
5964	3RD & 4TH PLATE - GB-40	892
525EN	REV.IDLER GEAR (20T) EN 353 - GB-40	1680
230M	MAIN DRIVE GEAR (17T) SINGLE BEARING 1109	2454
231M	MAIN DRIVE GEAR (15T) SINGLE BEARING 1109	2797
715	SYNCHRONIZER RING GB-40	446
GEARS TATA 407		
4105	MAIN SHAFT - GB-18	2406
4205	MAIN DRIVE GEAR (18T) - GB-18	1744
4205M	MAIN DRIVE GEAR (19T) TURBO - GB-18	1775
4307	COUNTER SHAFT - GB-18	2487
4307M	COUNTER SHAFT TURBO - GB-18	2716
4618	1ST SPEED GEAR - GB-18	1420
4605	2ND SPEED GEAR (32T) - GB-18	1157
4606	3RD SPEED GEAR (23T) - GB-18	1196
4619	4TH SPEED GEAR (22T) - GB-18	1119
4619M	4TH SPEED GEAR TURBO - GB-18	1308
4626	DOUBLE GEAR BIG (36T) - GB-18	1116
4624	DOUBLE GEAR BIG (37T) - GB-18	990
4625	DOUBLE GEAR SMALL (33T) - GB-18	882
4625M	DOUBLE GEAR SMALL (33T) TURBO - GB-18	1100
4509	REV. IDLER GEAR (22T) - GB-18	1104
4023	ENGAGING GEAR 2ND/3RD - GB-18	725
4070	ENGAGING GEAR 4TH/5TH - GB-18	789
4753	SLEEVE 2ND/3RD - GB-18	864
4745	SLEEVE 4TH/5TH - GB-18	833
4071	COLLAR BUSH - GB-18	370
4071M	COLLAR BUSH TURBO - GB-18	399
4541	REV. GEAR ON M.S. (36T) - GB-18	1811
4827	SYNCHRONIZER RING (27T, 36T, 45 T) GB-18	275
TRANSMISSION GEARS GB-27		
5801	MAIN SHAFT 709	2249
5802	MAIN DRIVE GEAR 609/709 (19T)	2071
5803	COLLAR BUSH 709	742
5804	COLLAR BUSH BIG 2/3RD 709	605
5805	REV. IDLER GEAR 709	1196
5806	ENGAGING HUB 4/5TH 709	1591
5807	SPLIT GEAR ON COUNTER SHAFT 709	1115
5808	COUNTER SHAFT WITH GEAR 709 (20T)	2663
5809	COUNTER SHAFT WITH GEAR 709 (19T)	2601
5810	SYNCH BRASS CONE ON M/DRIVE	366
5811	SYNCH SLEEVE 2/3RD 709	1309
5812	SYNCH SLEEVE 1ST & REV 709	1238
5791	REV. ON MAIN SHAFT	2045
5792	MAIN DRIVE GEAR 609/709 (18T)	2108
5793	1ST SPEED GEAR 709	1691
5794	2ND SPEED GEAR 32T 709	1779
5795	2ND SPEED GEAR 31T 709	1715
5796	3RD SPEED GEAR 22T 709	2050
5797	3RD SPEED GEAR 23T 709	2026
5798	4TH SPEED GEAR 19T 709	1887
5799	4TH SPEED GEAR 20T 709	1965
5991	TOP PLATE 3RD/4TH GEAR 709	603
5993	DOUBLE BIG 39T 709	1904
5994	DOUBLE SMALL 28T 709	1093
5995	DOUBLE SMALL 26T 709	1120

Courtesy By : SHEEL AUTO PARTS 9, Guru Nanak Auto Market, Kashmere Gate, Delhi-6 (M) 9811401472, 8386394400

Note: We are publishing the net rates of the Delhi Market report which are just to give the readers and retailers an overview of the market. The magazine doesn't make any claim of goods being sold at these rates.



BHARAT GEARS

Delhi Market Report As On 18.10.2021



Part No.	DESCRIPTION	PRICE
TRANSMISSION GEARS GB-27		
5996	ENGAGING GEAR 2/3RD 709	1305
5997	TOP PLATE 19T / 10 SPLINES	1233
5998	DOUBLE BIG 31T 709	1904
5799M	4TH SPEED GEAR 20T 709 MODIFIED	1909
TRANSMISSION GEARS GB-60		
5818	MAIN SHAFT 32.5 MM DIA GB-60	6097
5819	MAIN SHAFT 30.5 MM DIA GB-60	5499
5819M	MAIN SHAFT 30.5 MM DIA GB-60 MODIFIED	5395
5820	MAIN SHAFT GB-60	5732
5821/22	MAIN DRIVE GEAR GB - 60 (17T/18T) TPR BORE	4937
5841/42	MAIN DRIVE GEAR GB - 60 (17T)SMALL BORE	4854
5842	MAIN DRIVE GEAR GB - 60 (17T, 18T)SMALL BORE	4673
5844	MAIN DRIVE GEAR GB - 60 (18T)BIG BORE	4972
5823	COUNTER SHAFT GB - 60/TIPPER	4285
5824	DOUBLE BIG GB - 60 (40T)	2101
5825	3RD SPEED GEAR (30T) GB - 60	3694
5826	4TH SPEED GEAR (24T) GB - 60	3602
5827	5TH SPEED GEAR (19T) GB - 60	3316
5828	ENGAGING GEAR 1ST/2ND 38/42T GB-60	1765
5829	ENGAGING GEAR 3RD/4TH 26/42T GB-60	1772
5830	ENGAGING GEAR 5TH/6TH 34 INTL SPL GB-60	1891
5830M	ENGAGING GEAR 5TH/6TH 34T/36T NEW MODEL	1850
5831	SHIFTER SLEEVE 1/2/3/4TH 45 INTL SPL GB-60	1279
5832	SHIFTER SLEEVE 5/6TH 30T GB - 60	811
5833	CLUTCH BODY DRIV. SHAFT 48T GB-60	1030
5834	DOUBLE BIG (39T) GB - 60	2054
5835	ENGAGING GEAR REVERSE TYPE 26INT + 32T	941
5836	5TH SPEED GEAR (32T) ON COUNTER GB-60	2126
5837	1ST SPEED GEAR 43T GB-60	4646
5838	2ND SPEED GEAR 36T GB-60	3968
5839	REV. IDLER GEAR 21T GB-60	1455
5840	REV. ON MAIN SHAFT 37T + 32INTL SPL GB-60	2578
5970	SPLIT GEAR 27T GB-60	1418
5971	SPLIT GEAR 22T GB-60	1341
5973	1/2/3RD GEAR PLATE 51T GB-60	1127
5974	4TH GEAR PLATE 51T GB-60	1208
5975	5TH GEAR PLATE 48T GB-60	963
5972	5TH GEAR 18 TEETH GB-60	2734
5836M	5TH SPEED GEAR (32T) ON COUNTER MODIFIED	1830
5834M	DOUBLE BIG(39T) MODIFIED GB - 60	2054
5867	MAIN DRIVE GEAR GB - 60 (19T)	4791
5868	MAIN DRIVE GEAR GB-60 (19T) SMALL BORE THRST BRNG	4928
STEEL RINGS		
5501M	STEEL RING BIG GB-60 - MOLY COATING	1426
5502M	STEEL RING SMALL GB-60 - MOLY COATING	1333
5501C	STEEL RING BIG GB-60 - CARBON LINING	1763
5502C	STEEL RING SMALL GB-60 - CARBON LINING	1670
5503	STEEL RING (SPLINES) BIG GB-60	1483
5504	STEEL RING (SPLINES) SMALL GB-60	1386
5505	STEEL RING (THREAD TYPE) BIG GB-60	1483
5506	STEEL RING (THREAD TYPE) SMALL GB-60	1386
TRANSMISSION GEARS GB-75		
5201	MAIN SHAFT BIG GB-75	5095
5202N	MAIN SHAFT SMALL GB-75	5050
5202NM	MAIN SHAFT SMALL GB-75 (WIDER GROOVE)	4735

Part No.	DESCRIPTION	PRICE
TRANSMISSION GEARS GB-75		
5204	MAIN DRIVE GEAR GB - 75 (17T+10SPL) GB-75	5210
5205	MAIN DRIVE GEAR GB - 75 (18T+10SPL) GB-75	4710
5206	MAIN DRIVE GEAR GB - 75 (17T+10SPL) LONG	4666
5206N	MAIN DRIVE GEAR GB - 75 (17T+10SPL) LONG	3362
5207	MAIN DRIVE GEAR GB - 75 (18T+10SPL) LONG	5037
5210	COUNTER SHAFT 11/17 T GB - 75	5559
5210H	COUNTER SHAFT 10/17 T (HELICAL) GB - 75	5662
5211	CONSTANT MESH GEAR (DOUBLE BIG) GB-75 (40T)	3091
5212	CONSTANT MESH GEAR (DOUBLE BIG) GB-75 (39T)	3028
5213	1ST SPEED GEAR 43T GB-75	3546
5213H	1ST SPEED GEAR 39T (HELICAL) GB-75	5131
5214	2ND SPEED GEAR (36+42T) GB-75	5146
5215	3RD SPEED GEAR (29+42T) GB - 75	3917
5216	4TH SPEED GEAR (23+45T) GB - 75	2127
5217	5TH SPEED GEAR (19T) GB - 75	1841
5218	ENGAGING GEAR 1ST/2ND 48T GB-75	1385
5219	ENGAGING GEAR 3RD/4TH 26/48T (INTL SPLINE)	1730
5219M	ENGAGING GEAR 3RD/4TH 26/48T (INTL SPLINE)	1680
5220	ENGAGING GEAR 5TH/6TH 42T GB-75	1791
5222	SHIFTER SLEEVE 1/2/3/4/5/6TH (51T INTL SPLINE)	1281
5225	REV. IDLER GEAR 21T GB-75	2495
5225H	REV. IDLER GEAR 19T (HELICAL)GB-75	2716
5226	ENGAGING GEAR REVERSE TYPE 32T+26T INTL SPLINE	952
5227	5TH SPEED GEAR (32T) ON COUNTER GB - 75	4739
5228	REV. ON MAIN SHAFT 38T + 32T INTL SPLINE GB-75	4974
5228H	REV. ON MAIN SHAFT 38T + 32T INTL SPLINE (HELICAL)	5117
5231N	THIRD SPEED GEAR ON C/S 23T GB-75	2953
5231NM	THIRD SPEED GEAR ON C/S 23T (FULL GROOVE)	2953
5232	FOURTH SPEED GEAR ON C/S 28T GB-75	2372
5233	CLUTCH BODY MAIN DRIVE 51T + 23 SPL GB75	1330
5235	Synchronizer Ring (3rd/4TH/5TH)36T GB75	1276
5235C	Synchronizer Ring (3rd/4TH/5TH)36T CARBON LINING	1515
5234	Synchronizer Ring (1st/2nd/3rd) GB75	1334
5234C	Synchronizer Ring (1st/2nd/3rd) GB75	1815
5236	Synchronizer Ring (1st/2nd/3rd) 51T+42 INTL SPLINE	1166
5237	Synchronizer Cone (3rd Speed) GB-75	1246
5238	Synchronizer Cone (4th Speed) 51T+45 INTL SPLINE	1189
5239	Synchronizer Cone (5th/6th Speed) 51+23 INTL SPLINE	1246
5240	Inner Cone (1/2 Carbon Lining) GB-75	1389
5241	Intermediate cone (1/2) GB-75	1301
5245	THREE IN ONE SET (OLD TYPE) GB-75	3612
5246	THREE IN ONE SET (NEW TYPE) GB-75	3472
5245C	THREE IN ONE SET (OLD TYPE) CARBON LINING	3955
5246C	THREE IN ONE SET (NEW TYPE) CARBON LINING	3673
TRANSMISSION GEARS GB-1150		
6337	SYN,CONE 51T/51T GB - 1150	2375
6338	SYN,CONE 38T/51T GB - 1150	1372
6339	SYN.CON 36T/51T GB - 1150	1776
6340	SYN.CONE 26T/51T GB - 1150	1945
6341	SYN.CON 45T/51T GB - 1150	1757
6322	SYN.SLEEVE 51T BIG GB - 1150	1876
6323	SYN SLEEVE 51T SMALL GB - 1150	1539
6345	SYNCHRO RING (C/1/2/3/4) THREADED SMALL	1518
6346	SYNCHRO RING (LOW GEAR) THREADED BIG	1868

Courtesy By : SHEEL AUTO PARTS 9, Guru Nanak Auto Market, Kashmere Gate, Delhi-6 (M) 9811401472, 8386394400

Note: - We are publishing the net rates of the Delhi Market report which are just to give the readers and retailers an overview of the market. The magazine doesn't make any claim of goods being sold at these rates.



BHARAT GEARS

Delhi Market Report As On 18.10.2021



Part No.	DESCRIPTION	PRICE
TATA CROWN WHEEL PINION		
2061/2062	CWP TATA 709 8x31	6466
023/024	CWP TATA 1612 41/6	8153
043/044	CWP TATA 1210 S	7901
063/064	CWP TATA 1210 S	7985
083/084	CWP TATA 1312	7816
4015/4016	CWP TATA 1613/2213	7819
2043/2044	CWP TATA 1312 TC 37/7	8644
2045/2046	CWP TATA 1510 47/8	8644
057/058	CWP TATA 2416-48/7	14211
2087/2088	CWP TATA-1615C/2515C-41/7	14055
2089/2090	CWP TATA-2515EX - 41/6	15896
2541/2542	CWP TATA-2515EX - 41/7(RA109RR)	16053
2577/2578	CWP Tata 3118 CWP 7x43 (Dep no : 2732 3530 0203)	16116
2377 / 2378	CWP 2516C 41X6 RR/FR	13578
2379 /2380	CWP 2516C 41X6 FR/FR	13578
1887/1888	CWP TATA 407	4950
LEYLAND CROWN WHEEL PINION		
005/006E	LEYLAND COMET 12MM (OEP NO F-1660211)	9363
1981/1982M	LEYLAND TUSKER 14MM (OEP NO F-1606711)	9417
2593/2594	CWP AL 3516 MERITOR (6X37) 421 DIA	19110
2595/2596	CWP AL 3516 MERITOR (6X37) 431 DIA	18907
2597/2598	CWP AL 3516 MERITOR (6X41) 431 DIA	17253
2597/2598 L	CWP AL 3516 MERITOR (6X41) 431 DIA LONG PINION	20124
2769/2770	CWP MERRITOR CWP SK1616/LPT2518/LPS4018/3516 - LH - 6X41	17253
2771/2772	CWP MERRITOR CWP 2518/3118 - RH - 7X45	17253
2773/2774	CWP MERRITOR CWP LPT3118 /LPT 2515 - LH - 7X43	17253
2775/2776	CWP MERRITOR AL2214 TURBO /TATA 4923, 4018 - RH - 6X41	17245
2777/2778	CWP MERRITOR AL 4921 TATA 2518 - LH - 6X41	17245
2779/2780	CWP MERRITOR -AL2523 BOGI SUSP.TATA 2518, 4923 /AMW - LH - 6X37	17245
7665/7666	CWP-AL-2516 TAROS TIPPER - 6X39 - RH	15500
7667/7668	CWP-AL-2516 TAROS TIPPER - 6X39 - LH	15500
7669/7770	CWP- FOR 1613 TRUCKS - 6X37 - RH	14278
7671/7672	CWP-AL-1616 TIPPER 12 HOLE LEY BUTTERFLY - 7X39 - RH	15061
7673/7674	CWP- FOR AL 3116/3118/AMW4018/1618TP - 6X37 - RH	18907
MAHINDRA CROWN WHEEL PINION		
4951/4952	CWP M&M MAXI TRUCK 502D2020N (11X41)	3380
z	CWP JEEP 1520N 26T (10X43)	3306
4955/4956	CWP JEEP 1080N (10X43)	3338
2531/2532	CWP M&M MAXI PICK UP 11X47 (O/M)	2601
TATA ACE CROWN WHEEL PINION		
4967/4968	CWP TATA ACE 8X39 (Thin)	1901
4977/4978	CWP TATA ACE 9X44 (Thin)	1901
4969/4970	CWP TATA ACE 9X44 (Thick)	1904
2767/2768	CWP TATA ACE 9X44 (LONG PINION) AMERICAN AXLE	1904
2763/2764	CWP TATA ACE 7x36 (Thin)	1901
2765/2766	CWP TATA ACE 9x40 (CNG)	1901
PINION		
004L/044I	PINION TATA 1210/1210 S	2238
064L	PINION TATA 1210 S	2238
084L/024L	PINION TATA 1312/1612	2350
4016	PINION TATA 1613/2213	2352
2044L	PINION TATA 1312 TC	2374
2046L	PINION TATA 1510	2374
1888L	PINION TATA 407	1527
058L	PINION TATA 2416	3194

Part No.	DESCRIPTION	PRICE
PINION		
2088L	PINION TATA 1615C/1515C	3194
2090L	PINION TATA 2515EX	3584
2378L/2380L	PINION TATA 2516C	3454
4014L	PINION TATA 709	1564
2542L	PINION TATA 2515EX(7X41)	3584
2005	SPIDER KIT WITHOUT SPIDER TATA 1312	3039
1001	SPIDER TATA 1210/1210 S	605
1003	SPIDER TATA 1312	771
2004S	SPIDER KIT WITH SPIDER TATA 1312	3790
834/874	AXLE GEAR TATA 1210 S	1004
890/894	AXLE GEAR TATA 1312	1004
2010A	AXLE GEAR TATA 1613	1004
5861S	SPIDER TATA 2515EX (NEW MODEL)	1471
5861A	AXLE GEAR TATA 1613 (NEW MODEL)	1575
U.J. CROSS		
5882	U.J. CROSS TATA - 2515 NEW TYPE	859
5883	U.J. CROSS TATA - 1210 G/LESS	618
5884	U.J. CROSS TATA - 1312 G/LESS	949
5885	U.J. CROSS TATA - 1312	744
5886	U.J. CROSS TATA - 1210	527
5886A	CROSS 1210	486
5887	U.J. CROSS TATA - 407	374
5888/5889	U.J. CROSS - TATA - 1613/LEYLAND TUSKER	590
5890	U.J. CROSS TATA - 2515	759
5591	U.J. CROSS AMW (52MM)	1371
5592	U.J. CROSS AMW (57MM)	1794
5594	U.J. CROSS TATA - 4018 (48MM)	1118
5595	U.J. CROSS TARUS	941
5596	U.J. CROSS RSB (42X129)	837
5597	U.J. CROSS CANTER	426
5598	U.J. CROSS TATA - 407 NEW MODEL	394
5599	U.J. CROSS JEEP	307
5599A	CROSS JEEP	283
5590	U.J. CROSS TATA ACE	307
5593B	U.J. CROSS TATA - 4018 (WELDED PLATES) WITH 8 BOLTS	1282
5589	U.J. CROSS TATA - 407 PICKUP	438
5580	U.J. 3118 - 57X152 MM	2137
5581	U.J.- 2516 - 52X147.2 MM	1612
5582	U.J.- 2516 - 47.68X135.17 MM	1378
FLY WHEEL RINGS		
5770	FLY WHEEL RING 1210 SE TATA - ENGINE	742
5771	FLY WHEEL RING 407 TATA - ENGINE	640
5772	FLY WHEEL RING TC 173 T TATA - ENGINE	750
5773	FLY WHEEL RING TC 138 T - TATA - ENGINE	809
5774	FLY WHEEL RING TC 136 T - TATA - ENGINE	827
5775	FLY WHEEL RING JEEP DSL 110T ENGINE	489
5776	FLY WHEEL RING PUEGOT 96T ENGINE	489
5777	FLY WHEEL RING ARMADA 146T ENGINE	485
5778	FLY WHEEL RING MARUTI VAN ENGINE	261
5779	FLY WHEEL RING MARUTI CAR ENGINE	261
5769	FLY WHEEL RING SUMO - TATA - ENGINE	499
5768	FLY WHEEL RING TC 159 T - TATA - ENGINE	640
5768M	FLY WHEEL RING TC 159 T MOD (4 HOLES TYPE) TATA - ENGINE	737
5764	FLY WHEEL RING INTER B-75 ENGINE	489
5780	FLY WHEEL RING TC 146 T - TATA - ENGINE	809

Courtesy By : SHEEL AUTO PARTS 9, Guru Nanak Auto Market, Kashmere Gate, Delhi-6 (M) 9811401472, 8386394400

Note: We are publishing the net rates of the Delhi Market report which are just to give the readers and retailers an overview of the market. The magazine doesn't make any claim of goods being sold at these rates.

HAPPY
Diwali

परिवहन सम्पदा

पेज 87 | 30 अक्टूबर 2021

Plastic Engineering Components Specialist



Radiator Fans For

OEM Supply to



swaraj
mazda



INDO FARM
TRACTORS & MOTORS LTD.

**Manufacturers, Exporters & Govt. Suppliers of
All Kind of Radiator Fans & Engg. Components**

R S INDUSTRIES

📍 No. 61-A, Guru Nanak Charitable Market, Nicolson Road, Kashmere Gate, Delhi-110 006

☎ +91-11-23955380 ✉ sachin_dsai@yahoo.com

Contact Person: Sachin Saraf 📞 08920925681



GCL[®]

Clutch Plate Assembly

All India Favorite !

Make it your Choice too.....

Gujarat Clutch

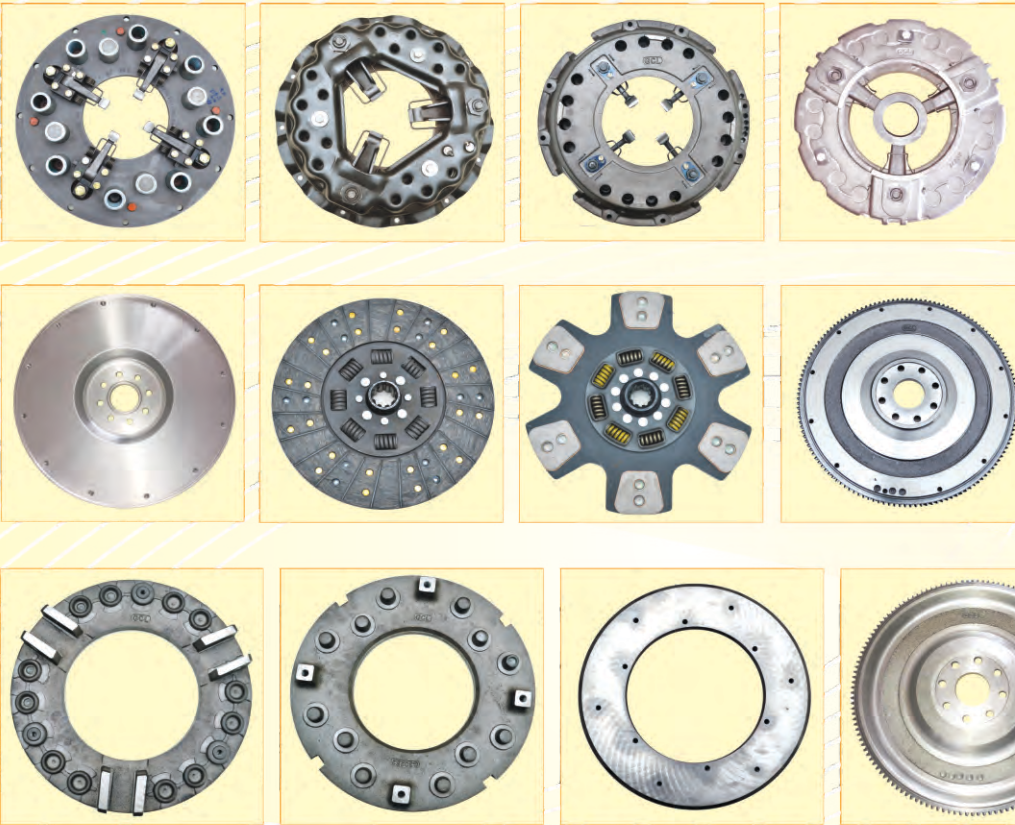

- From the bulk supplier of corporate Company
- With a huge capacity production-base
- Proven quality with better technology



C.N.C. Machine



Foundry Department



Balancing Machine

GUJARAT CLUTCH PVT. LTD.

Shed No. 3, Survey No. 610, Beside Rasaal Food & Beverages, Behind Virat Ind. Park, Post - Vadod, Amba Hotel, Taluka - Daskroi-382433 (District - Ahmedabad) Gujarat
Mobile : +91-9376119968, 9825441300 Email : gcl_hm@yahoo.com

Contact Person : Mr. Dinesh Kumar (Marketing Manager) 09457264799

WITH THE **High Quality**
Low-cost
Benefit

Distributor Required For Unrepresented Areas



HAPPY
Diwali

परिवहन सम्पदा

पेज 89 | 30 अक्टूबर 2021

ROBUST BRAKES

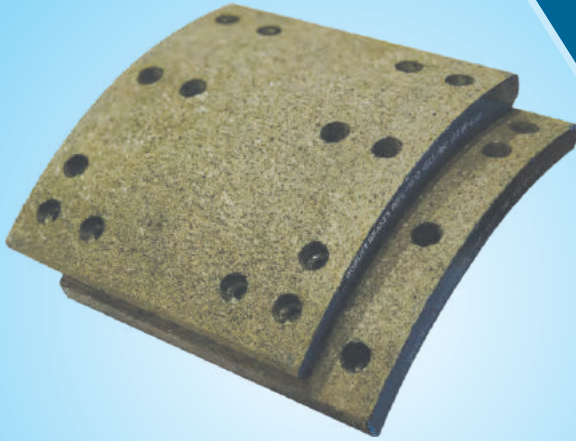

BRAKE LININGS DISC BRAKE PADS

OUR RANGE





Largest Customer Network

**DEALERS
ENQUIRIES
SOLICITED**



Robust Autocomp Pvt. Ltd.

 1C/13,Rajnigandha Building, New Rohtak Road, Karol Bagh,
Central Delhi, New Delhi 110005 IN

 C-20, Phase II, Gautam Budh Nagar, Noida (UP)

 www.robustbrakes.com  info@robustbrakes.com

 +91-8766356968, 9971346667



ISO/TS 16949:2009 Certified

Manufacturer & Exporter: Bearings, Bearing Components and Precision Components



HCV



Bus



LCV



MUV



Tractors



Combine



Car



Industries



Marine Engines



Earth Movers



Taper Roller Bearings | Cylindrical Roller Bearings | Ball Bearings | Clutch Bearings
Needle Roller Bearings | Spherical Roller Bearings | Specialized Bearings

JEI BEARINGS

Plot No. G-1933/2, Lodhika GIDC,

Metoda - 360021, Rajkot, Gujarat - India

+91 99799 97910

info@jeibearings.com

www.jeibearings.com

www.jei.in





परिवहन सम्पदा

पेज 91 | 30 अक्टूबर 2021

Since - 1951

B.S.



MACK SPRINGS

An IATF 16949 : 2016 Certified Co.

MACK SPRINGS

World Class Mfg. of

- **Automobile Leaf Springs**
- **Parabolic Springs**
- **Sheet Metal Components**

O.E.M. Suppliers & Leading Exporters

Single Source Supplier to

Blazo X 55 Tractor Trailer

Blazo X 42 Pusher

Cruzio T32-Bus

Mahindra Maximo

Mahindra Supro Maxi Truck

Mini Truck & Mini Van

Mahindra Treo, Yaari & Zor

Dedicated to Serve You Better

MACK SPRINGS PRIVATE LIMITED

📍 C-66, MIDC, TTC Industrial Area, Turbhe, Navi Mumbai-400 703

For Business Enquiries Contact Mr. Madhur Singhal 📞 +91-9769606030

✉️ madhursinghal@macksprings.com

🌐 www.macksprings.com



AVS[®]

S I N C E 1 9 7 7

District-wise
STOCKISTS/ DISTRIBUTORS
 Required on Simplified & Attractive Terms
 Like Mutually Agreed Targets etc.
 Interested Parties may Please Contact on
 Mob. 9810505583 for Discussion.

O. E. TO :

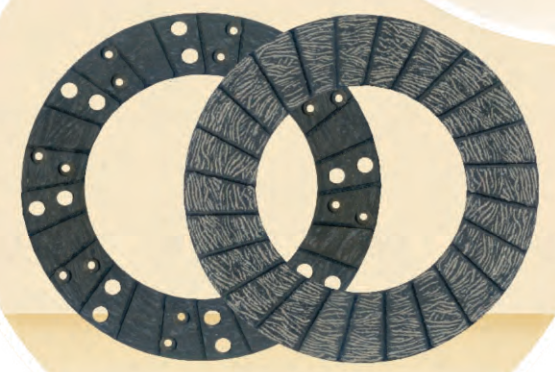

ASBESTOS FREE
 WIRE WOVEN



IATF-16949, TS-16949, ISO-9001 & ISO-14001 Certified Company

AVS BRAKE LININGS PVT. LTD.

209, Hemkunt Chambers, 89, Nehru Place, New Delhi-110 019
 Ph.: 91-11-46585479 (Mobile) 09810505583 Fax : 91-11-26239840
 E-mail : avsbrakelinings@yahoo.co.in
 Website : www.avsbrakelinings.com





Always Insist On....



Manufacturer & Exporter of :

- ★ TIE ROD ENDS ★ TOP LINK ASSEMBLY
- ★ AXLES FRONT SPINDLE
- ★ LEVELING & STABILIZER ASSEMBLIES



Rurka An ISO 9001 : 2008 Certified Co.
Enterprises (India)

📍 Rurka Khurd, Via Goraya-144 409 (Dist.-Jalandhar) Punjab
☎ 01826-262397, 263297 📞 +91-9815090375, 9872216372
✉ rurka@rediffmail.com 🌐 www.indiamart.com/rurka-enterprises



Quality is not an act, it is a habit

Required
Distributor For
Madhya Pradesh
&
Jharkhand

An ISO 9001:2015 Certified
Company

Manufacturer &
Exporter of
AUTOMOBILE PIPES
& COMPONENTS
For TATA, Leyland & AMW



Narang Fluid Transmission Products
Total Solution of Fluid Transmission Products

🏢 G1-66 RIICO Industrial Estate, Chaupanki
Bhiwadi-301 019 (Raj.) ✉ pipes&hoses@gmail.com
📍 1350-C, Nicholson Road, Kashmere Gate, Delhi-110 006
✉ narangpipes@gmail.com 🌐 www.narangpipes.in

Contact For Sales Enquiries Mr. Rishi Narang 📞 08860573103, 09968490954



SMR is accredited
by JAS-ANZ
Certificate No.
1701QM76



Market Report AS on 18.10.2021

SPARE PARTS for All Tata Model

PARTICULAR	RATES	PARTICULAR	RATES	PARTICULAR	RATES
Fly Wheel Assy GB-75	4200	Con. Rod Assy. 1612/709	850	Engine Block ACE	3600
Fly Wheel Assy 1109	4000	Con. Rod Assy. 407	750	Sync. Ring GB-60 Big NT Carbon	1150
Fly Wheel Assy 709	4500	A/c Con. Rod Assy. 1612 94mm	450	Sync. Ring GB-60 Small NT Carbon	1100
Fly Wheel Assy 407	3500	A/c Con. Rod Assy. 1210 92mm	450	Brass Pad GB-50	70
Fly Wheel Assy 207 DI	4000	A/c Block 70mm	450	Brass Pad GB-60	60
Fly Wheel Ring Tc 138 TH OR 173 TH	550	A/C Block 77 mm	400	G.B. Cover Upper Half GB-60 Complete	1750
Fly Wheel Ring 1613 Tc 159 TH	600	A/c Block 94mm	450	G.B. Coupling Flang GB-40	400
Fly Wheel Ring 1613 Tc 127 TH	600	Con. Rod Assy. 709 N/T	850	G.B. Coupling Flang GB-60	650
Fly Wheel Ring 1613 Turbo 125TH	450	Clutch Fork 1150 TC	1100	Cooling Plate 1613 Turbo	6000
Fly wheel Assy. Sumo	1850	Clutch Fork GB 60	700	Cooling Plate 1109/709	2600
Fly Wheel Ring 146 Teeth	550	Clutch Fork GB 75	950	Cooling Plate 407 Iron	950
Fly Wheel RING 2518/4018 Turbo	500	A/C Block 77 N/T	450	Cooling Plate TC	1150
Fly Wheel Ring 407	500	Valve Tappet 1612	60	Oil Cooler 407	1450
Fly Wheel Housing 2515 TC	5800	Pressure Plate Tawa GB 75	2300	G.B. Chillam 75-OM	400
Fly Wheel Housing 2515 Turbo	6500	Press. Plate Tawa Complete GB-50/60	1900	Sync. Ring GB 75 (Set 3 Pcs.)	3000
Fly Wheel Housing 1613 TC	4500	Gear Box Top Cover GB-40 Truck	1200	Fly Wheel Assy. ACE Diesel	1450
Clutch Housing GB-75	5500	Gear Box Top Cover GB-40 Bus	1300	Gear Box Housing 75 Set	10500
Clutch Housing 3516 TC GB60	3600	Gear Box Top Cover 1510 Lw. Eng.	1400	Crown Pinion 8x39 ACE	1500
Clutch Housing 2515 TC GB50	4000	Gear Box Housing GB 60 Set	11200	Crown Pinion 36x7	1850
Clutch Housing 1613 TC GB40	2200	Gear Box Top Cover 1510 U/H Cp.	1650	Crown Pinion 9x40 ACE CNG	2400
Clutch Housing 1613 Turbo 330Dia	5500	P.T.O. Housing Set of 2pcs.	2800	Axle Gear Kit ACE	950
Clutch Housing 1109 Bs III	5200	Speedometer Cover GB-40 Close	1100	Shiftar Sleeve ACE	250
Clutch Housing 1150	5500	Speedometer Cover GB-40 Open	1100	Hsg. Block 2763 Kross	950
Exhaust Manifold 2515 TC	1500	Speedometer Cover GB-60 Alum.	425	Fan Belt Indica/Santro Genuine	40
Exhaust Manifold 1613 Turbo 3774	1800	Gear Box Chilam 950	1850	Rotar Disc ACE	320
Exhaust Manifold 4018 (0881)	2200	Front Spindle 1312/2515	6000	Drum ACE	450
Exhaust Brake Unit 2515 TC	600	Gear Box Chilam GB-40	600	Fly Wheel Assy. ACE CNG	1950
Exhaust Brake Unit 709 TC	550	Gear Box Chilam GB-50	550	Circlip Kit GB-60, GB-75	150
Oil Pump Assy. TC/1612	1950	Gear Box Chilam GB-60	250	Sync. Kit GB-60	300
Oil Pump Assy. 1210	1850	Gear Box Chilam Euro II	650	Sync. Kit GB-75	300
Oil Pump Assy. 407	1650	Gear Cover Small GB-60 (Counter Cap)	150	Gasket Valve Cover with Isolator GB-60	160
Oil Pump Assy. 2518 Turbo	2000	Gear Cover Big GB-60	250		
Con. Rod Assy. TC BS-III	950	Gear Box Chillam GB-75 NM	650		
Con. Rod Assy. 1612 TH Type	850	Crank Shaft ACE	2600		

Packing & Forwarding/Freight/Sales Tax (as applicable) etc. will be Charged Extra.

BALWANT MOTORS

2817/11, Gurananak Auto Market, Kashmere Gate, Delhi-110 006 Tel. : (O) 23920159 Telefax : 011-23931485 (R) 27383014

Mobile : 9818793593, 9891571757, 9999755745 E-mail : balwantmotors@yahoo.com

A House of TATA LCV/HCV Spare Parts

Specialities In :

Brake Drums, Strg. Cross, U. J. Cross Assy., A/c Con. Rod, A/c Sleeve, Axle Shaft, Fly Wheel Assy. & Other Items are Available For All Models Tata Sumo, ACE, 407, 608, 609, 709, 1312, 1612, 1516, 4018, 2515 Wheel Rim 407, 609, 407, 1612, 1109, 2515

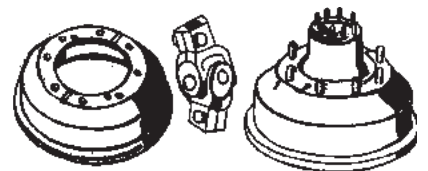



Market Report As On 18.10.2021

Indica Spare Parts



DESCRIPTION	RATES	DESCRIPTION	RATES	DESCRIPTION	RATES
CT Set 0006	2700	T. Normal 9903	570	AC Riley 4907	350
CT Set IGO TDI 0109	3150	Engine Mount A 0164	570	Piston Ring Indigo	2350
T. Belt	640	Engine Mount B 0155	570	Oil Filter IGO 0106	150
Bush Kit 'I'	330	Engine Mount C 0155	575	Air Filter IGO 0131	200
Bush Kit Indigo	330	C. Cable TDI 119	350	Air Filter Vista 112	275
C+ Set Vista TDI 9915	2700	C. Bearing Vista	500	C. Cylinder Vista Small	1100
Head Gasket Indigo	740	R. Bush Kit IV2	365	C. Cylinder Vista Big	1850
Head Gasket Indica V2	850	Engine Kit Indica	8200	Bush Kit Vista	720
Engine Seal Set	750	T. Nut I Blue 9927	300		



SONA Spare Parts

Market Report As On 18.10.2021

Part No.	Description	Rates	Part No.	Description	Rates	Part No.	Description	Rates
BOLERO			STEERING			XUV-500		
MM9305	I Shaft Assy.	2310	MA9010	Car	2625	MMF9351	RE	396
MM9307	Stg. Rack	13388	MA9011	Alto	2730	MMF9354	L B J	579
MM9376	L.B. Joint	492	HY9406	Santro (Petrol)	12390	MMF9352/53	TRE LH/RH	675
MM9378	B.J. Kit	1859	HY9405	Santro (M)	4620	MMF9357/66	Front SJ Link LH/RH	449
MM9308	Pump Assy. (Old)	5040	MM9636	Maximo Half	2310	MMF8325	SJ Link Pair	985
MM9323	Pump Ass. (New)	4935	MAF9070	Swift	5880	MMF9358	Rear SJ	461
TA9204	Pump Super Ace	6105	MM8315	KUV 100	5723	SPIDER KIT		
SCORPIO			HSF9833	Amaze	9345	MMF9367	Pickup (Bolero) 4	1366
MM9302	I Shaft Assy.	2249	HYF9407	I-10	-	MMF9367A	Pickup (Bolero) 6	1800
MM9303	Stg. Rack	13388	HYF9410	I-20	6775	TAF9286	207DI	1403
MM9313/14	RE-LH/RH	368	MM9381	New Scropio/TUV300	13885	MMF9370	Scorpio Kit 4	1462
MM9316	T R E	359	MAF8001	Celerio	5955	MMF9370A	Scorpio Kit 4	1955
MM9375	B J Kit 4	2009	MMF8311	Xylo	14094	SWIFT		
TAVERA			TAF9283	Super Ace	12016	MMF9041	Swift Old TRE (Pair)	643
GM9105	I Shaft Assy.	2625	TKF9613	Innova	18025	MAF9042	RE (Pair)	895
GM9107	TRE Pair	809	TKF9630	ETIOS	11031	MAF9071	SJ Link Pair	670
GM9108	L B J	819	MMF9337	XUV 500	15947	MAF9094	BJ	696
GM9109	U B J	680	MA9027	A Star	5462	MAF9092/93	Swift New Tre- LH/RH	418
GM9102	B J Kit 4	2520	TRACK CONTROL ARM			MAF9091	RE Single	284
GM9110/11	U Link-RH/LH	2185	MAF9034	TCA Alto/Zen/Car	686	MAF9073	SJ Link Pair	675
GM9112/13	L Link - RH/LH	1859	MAF9043/44	Swift LH/RH (OM)	1092	MAF9095	BJ	696
GM9116/17	T R E -RH/LH	428	MAF9076/77	Swift LH/RH (NM)	1313	MMF8301	Duster TRE (Pair)	1038
GM9118	C. Pin Assy.	945	MAF9056	Swift (Pair) Old	2078	MMF8300	RE (Pair)	985
GM9121	U Link Bush Set of 4	836	MAF9058	Swift (Pair) New	2415	MMF8302	SJ Link Pair	782
GM9122	L Link Bush Set of 2	492	MMF9322	Logan (Pair)	2993	MM9398	S-10 SJ Link Pair	889
GM9115	C. Track Rod	3936	MAF9025/26	SX4	1473	MM9386	RE (Single)	449
GM2401	Bush Kit	1002	MAF9019	SX4 (Pair)	2859	MM9387	TRE (Single)	449
INNOVA/CRYSTAL/FORTUNER			GMF9130/31	Beat LH/RH	1746	MM8304	BJ Kit 4	2223
TKF9635	B J Kit 4	2310	GMF9132	Bear (Pair)	3299	MM9384	I Shaft	1912
TKF9632	TRE (Single)	428	TKF9617	ETIOS (Pair)	2973	HSF9822/23	Honda T-5 TRE-LS/RH	444
TKF9631	R.E. (Single)	525	VWF9910	Polo	3465	HSF9821	IBJ (Pair)	884
TKF2803	Bush Kit	2303	MMF8319	Duster (Pair)	3662	HSF9815	SJ Link	765
TKF9637	SJ	691	BWF9960	Micra (Pair) Nissan	3058	HSF9817	Amaze TRE	364
TKF9618	P/Steering Pump	4515	HSF9820	Honda Amaze (Pair)	3127	HSF9816	RE	364
			HSF9802	Honda City T-3/4 Pair	3045	HSF9815	SJ (Pair)	765
						HSF9826	Honda T-5 TCA	4054

Courtesy By : KANSAL AUTO TRADERS 123, Gurananak Auto Market, Kashmere Gate, Delhi-110006 Ph. : (O) 011-49402354 (M) 9811031547

Note:- We are publishing the net rates of the Delhi Market report which are just to give the readers and retailers an overview of the market. The magazine doesn't make any claim of goods being sold at these rates.



LUK Clutch Spare Parts

Market Report
As On 18.10.2021

Description	Rates	Description	Rates	Description	Rates
CLUTCH SET		Ford ECO Sport (66090)	3000	Xylo/Mazima Set (77100)	350
Bolero (4059090 MDI 32)	2700	Fortunr/Crysta (28090)	7500	Xylo Goli (50100)	-
Bolero (1624-022)	3300	Etios (61090)	4380	S. Décor (78100)	385
Scorpio (1424-011)	4400	M Hawk (49090)	4550	CMC Duster (GM505)/89100	3370
M Hawk (1624-100000)	4800	PRESSURE PLATE		CSC Duster (9010)	2570
Safari Decor (1424-1303)	5725	Scorpio (011)	1980	CMC Qanto/TUV 300 (67100)	1070
Sumo Gold (1624 0300)	6200	Bolero (022)	1820	CSC KUV 100/TUV 300 (GC804)/780	1880
Dost (1622-6300)	2570	Safari Décor (1301)	2090	CMC Figo/Fiesta (5101)	1390
Dost Plus (6090-0603)	3300	Nissan Load King (1412)	2350	CSC Figo/Fiesta (58100)	3180
Quanto (1624-100100)	3960	407 Turbo (007)	2300	CMC Swift (1904)	900
Xylo (800) (Big-Hole)	4335	Jeep (0101)	2090	CSC Swift (301100)	2515
xylo (700)	3960	709 Turbo (1001)	3050	CL. Bearing M. Hawa (03100)	3300
Tavera (G2900)	3300	Sumo Gold (300)	2460	PRO SET (WITH BEARING)	
Innova (43090)	3900	CLUTCH PLATE		Ford Eco Sport (466330)	4400
Amaze (P)	2620	Sumo Gold (9600)	4390	Duster 5G (233090)	8560
Pick Up (1624-100200)	3265	407 TC (5500)	1450	Duster 6G (423330)	9300
Duster (5GR 0713)	6450	PMB 01	1070	PULLY	
Duster (6GR 33090)	6450	ACE (100)	740	Indica (02)	340
Scorpio S10 (0040)	6850	Bolero (PAA-01)	1900	Indigo (07)	375
Swift/SX 4 (5201)	2500	Scorpio (506)	2620	Swift (3100)	320
Wagon R K-10(0903)	1550	Nissan (PM601)	1660	CENTER BEARING	
Scorpio Crdi 91424-019)	4920	709 Turbo (8100)	2780	Alto/Wagon-R/ACE (4648)	365
709 Turbo Set (1001)	4815	HLA		Xylo 559315	750
TUV 300 91090/Bolero Plus	3250	Swift Set (64100)	290	Sumo Gold/S, Dcor (3391)	750
Honda Amaze (D) (60090)	3640	Swift Goli (78100)	150	Tensioner (1368)	1500
Ford Figo/Fiesta (34090)	3690	Swift Rokat (4905)	-	Timing Chain Kit (1410) Swift/Vista	2030



VALEO CLUTCH Spare Parts

Market Report
As On 18.10.2021

Clutch Set (Passenger Car)

Part No.	Application	Rate	Part No.	Application	Rate
404506	Maruti 800 CC	1100	404563	Tata Innova	3950
404508	Maruti Omni (Van)	1290	403629	Tata Etios	3580
404507	Maruti Zen	1595	404525	Tata Fiesta Diesel	3850
404509	Maruti Wagon R	1750	404526	Tata Fiesta Petrol	3990
404531	Maruti Swift (Petrol)	2200	404514	Hyundai Santro	1550
404511	Maruti Alto (Std, LX & LXI)	1750	404620	Hyundai Eon	1450
404513	Maruti Swift (Diesel)	2580	404596	Hyundai I-20 CRDi	5400
404516	Maruti EECO	1850	404979	Hyundai I-10 Petrol	2210
404517	Maruti K10	1750	404536	Hyundai I-10 (P) Kappa	2500
404626	Maruti Alto 800	1700	404628	Hyundai Spark	2400
401401	Tata Indica	2180	404537	Winger TC	3700
404521	Tata Indigo TDI	2580	161400	Logan	5950

Courtesy By : KANSAL AUTO TRADERS 123, Gurunanak Auto Market, Kashmere Gate, Delhi-110006 Ph. : (O) 011-49402354 (M) 9811031547

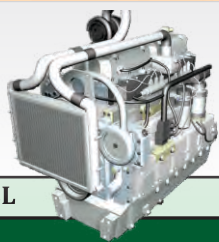

Market Report As on 18.10.2021

TRACTOR ENGINE PARTS

MODEL		IPL	MAHLA	USHA	MPR	EVL	KAR	CRAWL SHAPE
			PISTONS			VALVES		
FORD - 3600	STD	2085	RCP 3450	3200	3100			
FORD - 3600	003		SHM 3100			925	980	5200
FORD - 3600	005					900	980	
FORD - 3600	010					925	980	
FORD - 3600	015					950	1050	
FORD - 3600	020		RCP 3450	RCP3400	3100		1100	
FORD - 3600	025		SHM 3100				1100	
FORD - 3600	030					975	1100	
FORD - 3600	040						1100	
FORD - 3600	050						1100	
FORD - 3610, 3620	STD		5400	5300	3450		900	
ESCORTS - 345			4500		3000	590	585	
ESCORTS - 335			2700	2760	2300	385	400	5000
ESCORTS - 335 DI			2550	2600	2300	665	685	5000
ESCORTS - 340			5450		4200		1300	
ESCORTS - 325 DI			3550				685	
ESCORTS - 430			3700		3300		1220	4200
ZETOR - 2511		1000	2300	2150	2000	350	400	3500
ZETOR - 2522 DI			2800	2700	2100		790	3500
ZETOR - 5911				4250	4000	975	990	6400
ZETOR - 735 FE		2750	3950	4250	3900		950	6000
H - 50					4200		880	
SWARAJ 735 (ESCORTS 37)			3950	4300	3700	625	725	
SARTAJ R.B.V.		1150	1280	1650	1200		390	
KIRLOSKAR DOUTZE						890		
KIRLOSKAR RB 001 (JCB)			1500			750		
EICHER			1565			225	250	2700
EICHER SONA				2250			525	4000
EICHER DI				1450			250	
EICHER NC			1565	1450	1475		600	
EICHER		1150	1500	1450	1475			
D - 575 (STD)		2200	2650	2700	2400	790	850	3100
B - 275 (O/S)		2425	2550	2750		650	750	3150
MASSY FORGUN 1035 (STD)		1850	2250	2200	2150	400	425	4000
12155 IPL		2220	2300	2500			425 _(P3P1)	4000
12170 IPL		1850						
12254 IPL								
12236 IPL		2925	2950					
12193 IPL		2925						
11293 IPL		2150						
11228 IPL		2450						
12237 IPL		2950						
11258 DI 575		2200			2050			

Courtesy By : SETHI AGENCIES 3682/19, First Floor, Shabi Market, Mori Gate, Delhi-6 Ph.: (O) 23935586, 41464019 (M) 9810651022 (R) 27604232

Note:- We are publishing the net rates of the Delhi Market report which are just to give the readers and retailers on overview of the market. The magazine doesn't make any claim of goods being sold at these rates.

टाटा मोटर्स ने फ्लीट सेगमेंट के लिए एक्सप्रेस-टी ईवी सेडान उतारी, कीमत 9.54 लाख रुपये से शुरू

टाटा मोटर्स ने कहा कि उसने अपने एक्सप्रेस ब्रांड के तहत अपनी पहली इलेक्ट्रिक सेडान-एक्सप्रेस टी ईवी उतारी है जिसकी कीमत 9.54 लाख रुपये (फेम सब्सिडी के बाद शुद्ध कीमत) से शुरू होती है। यह कार खासतौर पर फ्लीट यानी गाड़ियों का बेड़ा रखने वाले ग्राहकों के लिए पेश की गयी है। यह सेडान कार दो ट्रिम्स में आएगी।

एक्सप्रेसटी 165 और एक्सप्रेसटी 213 जो क्रमशः 165 किमी और 213 किमी की रेंज देगी। एक्सप्रेसटी 165 के दो संस्करणों की कीमत 9.54 लाख रुपये और 10.04 लाख रुपये है,



जबकि एक्सप्रेसटी 213 के दो संस्करणों की कीमत क्रमशः 10.14 लाख रुपये और 10.64 लाख रुपये है। कम्पनी ने एक बयान में कहा, मोबिलिटी

सेवाओं, कॉरपोरेट और सरकारी बेड़े संबंधी ग्राहकों पर लक्षित, एक्सप्रेस-टी ईवी एक इष्टतम बैटरी आकार, कैंप्टिव फास्ट चार्जिंग समाधान के साथ आएगी जिनसे सुरक्षा और सवारी के आराम असाधारण रूप से रखरखाव का कम लागत सुनिश्चित होगी। इन चीजों को देखते हुए यह कार बेड़ा मालिकों और संचालकों के लिए आकर्षक साबित होगी। टाटा मोटर्स इस समय व्यक्तिगत कार वर्ग में नेक्सॉन ईवी और टिगोर ईवी कारें बेचती है।



Market Report As on 18.10.2021

TRACTOR ENGINE PARTS

MODEL		STD	10	20	30	40	STD	10	20	40	IPL	MPR
GOETZE PLANE & DCES						USHA			IPL	MPR		
FORD - 3600	Dces	1180		1180	1180		1260				800	850
FORD - 3610, 3620	Dces	1650					1710					
ESCORTS - 345	Dces	1350	1350				1250					
ESCORTS - 335	Dces	705	700				690					650
ESCORTS - 335 DI	Dces	660										
ESCORTS - 340	Dces	1290										
ESCORTS - 325 DI	Dces	800										
ESCORTS - 430	Dces	1180										
ZETOR - 2511	Dces	780	820			750	820	800				
ZETOR - 2522	Dces	975	1020				1100					
ZETOR - 5911 Shakti	Dces	980					1050	925				
ZETOR - 735 FE	Dces	1290					1450			625		
H - 50	Dces	900	950									
SWARAJ 735 (E. 37)	Dces	1400	1350				1550			850	715	975
SARTAJ R.B.V.	Dces	510	480				580		320	350	265	
KIRLOSKAR DOUTZE	Dces	1375										
KIR. RB 001 (JCB)	Dces	500	450						325			
EICHER SONA	Dces	650					580					
EICHER DI	Dces	490	470	470		460	500					400
EICHER NC	Dces	490	(Shakti)						325			350
B - 275 (STD)	Dces	925	880				1100	880		800		750
B - 275 (O/S)	Dces										920	980
MAHINDRA DI	6192								DVM			
	Dces	1550	1500	1500			1100	1100	2350	1050	1000	1000
M/F 1035 (STD)	Dces	825	720		700		725					

Courtsey By : SETHI AGENCIES 3682/19, First Floor, Shabi Market, Mori Gate, Delhi-6 Ph.: (O) 23935586, 41464019 (M) 9810651022 (R) 27604232

Note:- We are publishing the net rates of the Delhi Market report which are just to give the readers and retailers on overview of the market. The magazine doesn't make any claim of goods being sold at these rates.



Market Report

TVS GIRLING PARTS



TVS-Girling

As on 18.10.2021

PART NO.	DESCRIPTION	RATES
TATA		
29966709	C.M.C. Kit Miner	94
29966710	S.C. Kit Miner	66
29966898	S.C. Kit Miner	101
29966899	S.C. Kit Major	212
29966757	M.C. Kit Miner	27
29966670	W.C. Kit Miner	57
29966652	W.C. Kit Miner	64
29150131	Derling Bush	35
29150132	Derling Bush	34
29966704	M.C. Kit Miner	133
64967117	C.M.C. Kit Miner	82
29660218	Seal	29
64674082	Seal	29
29966682	C.M.C. Kit Miner	81
29966882	S.C. Kit Miner	75
29966429	M.C. Kit Miner	80
29966506	W.C. Kit Miner FLH/FRH	71
29966507	W.C. Kit Miner FLH/FRH	74
29966903	C.M.C. Kit Major	242
29966911	S.C. Kit Major	179
29967063	C.M.C. Kit Miner	108
29966496	M.C. Kit Miner	225
29967053	S.C. Kit Major	232
29966669	W.C. Kit Miner	65
29967062	C.M.C. Kit Major	292
29966885	M.C. Kit Miner	130
29066362	Tondem M.C. Assy.	1390
29066378	M.C. Assy. 10 mm	725
29066426	S.C. Assy. 10mm	671
29066296	S.C. Assy.	850
29662144	Plunger	85
29662073	W.C. Assy. FLH/FRH	950
29662076	W.C. Assy. FLH/FRH	980
29662145	Plunger	105
29066467	Tondem M.C. Assy.	1130
29662825	W.C. Assy. FLH/FRH	460
29662721	W.C. Assy. FLH/FRH	425
29066664	M.C. Assy.	990
29066577	M.C. Assy.	999
29066419	M.C. Assy. Longer Spoke	1290
29066153	M.C. Assy.	2150
29066209	Tondem M.C. Assy.	2700
29066351	M.C. Assy. Short Spoke	1270
29066413	M.C. Assy.	760
29066286	Tondem M.C. Assy.	1470
29066277	M.C. Assy. 10mm	870
29066540	M.C. Assy. 12mm	780
29066553	S.C. Assy. 12mm	760
29066525	M.C. Assy. 12mm	700
29066526	S.C. Assy. 12mm	650
29066527	S.C. Assy. 12mm	620
29066585	M.C. Assy. 12mm	820

ART NO.	DESCRIPTION	RATES
29266391	Tondem M.C. Assy.	1700
29066443	S.C. Assy. 10mm	590
29662735	W.C. Assy. FLH/FRH	500
29066347	M.C. Assy.	800
29046036	Hose Assy.	265
29663046	W.C. Assy. Rear	430
29663165	Plunger	120
29066665	S. C. Assy.	720
CANTER EICHER		
29967008	S.C. Kit Major	191
29066464	S.C. Assy.	814
29966760	W.C. Kit Minor	43
29966761	W.C. Kit Minor	85
29066415	Tondem M.C. Assy.	1700
29966909	W.C. Kit Major	220
29967087	W.C. Kit Minor	35
29066716	S.C. Assy.	750
29066717	M.C. Assy.	880
29664116	W.C. Assy.	615
29664117	W.C. Assy.	615
29664118	W.C. Assy.	600
29664119	W.C. Assy.	600
29664120	W.C. Assy.	735
29664122	W.C. Assy.	740
29665757	W.C. Assy.	790
29066457	W.C. Assy.	790
29967161	CMC Kit Minor	45
LEYLAND		
29066386	M.C. Assy.	840
29066421	M.C. Assy.	1010
MAHINDRA & MAHINDRA		
64967137	W.C. Kit Minor	37
64967138	W.C. Kit Minor	34
29066698	Tondem M.C. Assy.	1410
29966680	M.C. Kit Minor	132
29966719	W.C. Kit Minor	27
29662964	W.C. Assy.	440
29662965	W.C. Assy.	440
64967161	M.C. Kit Minor	91
64670969	Washer	18
64967144	W.C. Kit Minor	43
29066201	M.C. Assy.	1180
29665950	M.C. Assy.	460
29665951	M.C. Assy.	460
364927103	Shoe Kit Hold Down	43
64967103	M.C. Kit	48
29066448	Tondem M.C. Assy.	2700
29066449	Tondem M.C. Assy.	2250
29967229	M.C. KMit Minor	170
29967231	S.C. Kit Major	167
29967207	S.C. Kit Major	240
29967208	S.C. Kit Minor	110
29966931	M.C. Kit Jeep	24

Courtesy By : COMBINED TRADING AGENCY 2677-A, Gandhi Motor Market, K. Gate, Delhi-110006

नितिन गडकरी के अनुसार

व्हीकल स्क्रैपेज पॉलिसी से मिलेगा जीडीपी ग्रोथ को सपोर्ट, बढ़ेगा रोजगार

केंद्रीय सड़क परिवहन एवं राजमार्ग मंत्री नितिन गडकरी ने कहा कि व्हीकल स्क्रैपेज पॉलिसी से आर्थिक वृद्धि को प्रोत्साहन मिलेगा और देश में रोजगार बढ़ेगा। गडकरी ने कहा कि वाहन कबाड़ नीति केंद्र और राज्यों दोनों के लिए फायदे वाली है। इससे उन्हें 40,000 करोड़ रुपये तक का माल एवं सेवा कर (जीएसटी) मिलेगा। गडकरी ने इस बात का उल्लेख किया कि



वाहन क्षेत्र 75 लाख लोगों को प्रत्यक्ष और अप्रत्यक्ष रोजगार उपलब्ध कराता है। इस नीति के तहत अपना पुराना वाहन कबाड़ में बदलने के लिए देने वाले लोगों को सरकार की ओर से प्रमाणपत्र दिया जाएगा। जिन लोगों के पास यह प्रमाणपत्र होगा,

उनसे नए वाहन की खरीद पर पंजीकरण शुल्क नहीं लिया जाएगा। ऐसे वाहन मालिकों को पथकर पर भी कुछ छूट मिलेगी। गडकरी ने कहा कि इस नीति के तहत आवश्यक समर्थन वाले ढांचे के निर्माण पर ध्यान दिया जाएगा। यह ऑटोमेटेड परीक्षण केंद्रों (एटीएस) तथा पंजीकृत वाहन कबाड़ प्रतिष्ठानों (आरवीएसएफ) के रूप में होगा। मंत्री ने कहा कि एटीएस से रूपरेखा के तहत वाहनों का मैनुअल परीक्षण कम होगा। उन्होंने कहा, “पहले चरण में 75 स्टेशन लगाए जाएंगे। बाद में इनकी संख्या बढ़ाकर 450 से 500 की जाएगी।” अभी 26 एटीएस को मंजूरी मिली है। इनमें से सात पहले से काम कर रहे हैं। गडकरी ने कहा कि आरवीएसएफ से यह सुनिश्चित होगा कि वाहनों को पर्यावरण अनुकूल वातावरण में सुरक्षित तरीके से कबाड़ में बदला जाए। उन्होंने कहा कि अगले चार से पांच साल में देश में 50 से 70 आरवीएसएफ की जरूरत होगी।

व्हीकल स्क्रैपेज पॉलिसी के तहत राज्यों को रोड़ टैक्स पर 25 प्रतिशत तक छूट देने को कहेगा केंद्र

केंद्र ने कहा है कि राज्य सरकारों से ऐसे व्यक्तिगत वाहनों के लिए रोड़ टैक्स में 25 प्रतिशत तक की छूट देने को कहा जाएगा जिनकी खरीद व्हीकल स्क्रैपेज पॉलिसी के तहत पुराने वाहनों को कबाड़ के लिए देने के बाद की गई है। सड़क परिवहन एवं राजमार्ग मंत्रालय में संयुक्त सचिव अमित वरदान ने कहा कि कॉमर्शियल व्हीकल्स पर यह छूट 15 प्रतिशत तक की हो सकती है। उन्होंने कहा, “जहां तक रोड़ टैक्स में छूट का सवाल है, यह परामर्श नहीं है। हम नियमों में बदलाव करेंगे। इससे व्यक्तिगत वाहनों पर रोड़ टैक्स की 25 प्रतिशत तक तथा वाणिज्यिक वाहनों पर 15 प्रतिशत तक की छूट मिल सकेगी।”



TVS Brake Lining

MARKET UPDATE AS ON 18.10.2021

PARTICULAR	AF-180 BLACK	AF-63 WHITE
407 STD	980	590
407 1st O/S	520	630
407 2nd O/S	570	670
608 STD	570	670
608 1st O/S	630	710
608 2nd O/S	670	800
709 Air Brake STD	1120	720
709 Air Brake 1st O/S	1200	950
709 Air Brake 2nd O/S	1260	1100
909 Air Brake STD	1280	1120
909 Air Brake 1st O/S	1370	1130
909 Air Brake 2nd O/S	1450	1200
1109 Air Brake STD	1320	1150
1109 Air Brake 1st O/S	1420	1250
1109 Air Brake 2nd O/S	1500	1380
TS/1 STD	1540	1750
TS/1 1st O/S	1660	1900
TS/2 STD	1600	1850
TS/2 1st O/S	1760	2050
Leyland 122 STD 5"	1100	
Leyland 122 1st O/S	1200	
Leyland 324 STD	1420	
Leyland 324 1st O/S	1540	

CLUTCH FACING

Tata 407 All Type	330	
Tata 608/GB-30	420	
Tata GB-40	480	
Tata GB-75	1150	

BRAKE LINING (JEEP SECTION)

PARTICULAR	STD	1st O/S	2nd O/S
Marshall Rear	320	340	360
Commander 540	270	300	320
FC 150	230	250	260
Scorpio 122	460	500	590
207	290	320	360
Scorpio CRDI	630	670	700
Matador307/Tempo Trax	310	340	380

Courtsey By: **VM ENTERPRISES** 743,, Chotta Bazar, Kashmere Gate, Delhi-6 Phone : (O) 011-23948863 (M) 9999480225, 8586021250



Market Update as on 20/10/2021

Pickup/Bolero SPARES



Description	Net Rates (Inclusive All Tax)		Description	Net Rates (Inclusive All Tax)	
Clutch Plate 285 N	M&M	2100	Steering Cross	MSL 76	524
Pressure Plate 32 N	M&M	2790	U. J. Cross Scorpio	MSL 510	510
Clutch Pressure Set Bolero+ 3 KT	M&M	3525	U. J. Cross Xylo	MSL 512	487
Clutch Pressure Set Pickup Turbo 687	MSL	3300	U. J. Cross M-Hawk	MSL 520	608
Clutch Pressure Set Pickup Turbo 1741 N	M&M	3400	Center Bearing Rubber Assy with Bracket	TVS	800
Clutch Pressure Set Pickup Turbo 4 Spring	LUK	3475	Center Bearing Rubber Assy with Bracket	MSL	1060
Clutch Pressure Set Pickup Turbo 6 Spring	LUK	3375	Center Bearing Rubber Assy with Bracket	TEXSPIN	635
Clutch Bearing TX 71PMC	TEXSPIN	478	Center Bearing Rubber Assy W/Out Bracket	TVS	520
Clutch Bearing TX 71 MC	TEXSPIN	578	Center Bearing Rubber Assy W/Out Bracket	TEXSPIN	418
Clutch Bearing 6541N	M&M	2050	Center Bearing Rubber Assy W/Out Bracket	KAFILA	385
Fuel Filter 14881 N		475	Engine Mounting Pickup	M&M	449
Fuel Filter DELPHI 506		415	Engine Mounting Pickup	TVS	382
Front Shocker 0083	GABRIAL	775	Engine Mounting Pickup	HYLEX	275
Rear Shocker 186	GABRIAL	539	Power Steering Pump Bolero Old & New	SONA	4750
Steering Shocker 0093	GABRIAL	802	Power Steering Assy. Bolero	SONA	12800
Shocker Heavy Duty 1279	GABRIAL	698	Boll Joint Kit Bolero Set of 4 Pcs.	M&M	2250
Shocker Jeep Taxi 815	GABRIAL	435	Boll Joint Kit Bolero Set of 4 Pcs.	RANE	2130
Tie Rod End Set Pickup 3205	KAFILA	1108	Lower Boll Joint Bolero	RANE	510
Tie Rod End Set Pickup 49512	RANE	1410	Boll Joint Kit Pickup Set of 4 Pcs.	RANE	1550
Tie Rod End Set Turbo 1108	KAFILA	1088	Front Suspension Kit Bolero	M&M	1248
Tie Rod End Set Turbo 49542	RANE	1370	Front Suspension Kit Bolero	TVS	660
Tie Rod End BMT Plus 50592/492	RANE	1365	Upper Arm Bush Set of 4 Pcs.	M&M	554
Tie Rod End Set Bolero Power Steering	RANE 420022	620	Upper Arm Bush Set of 4 Pcs.	TVS	425
Stabilizer Link Assy. Set of 2 Pcs.	RANE	600	Water Pump Assy Turbo	MEKO 862	1590
Coil Pad 2nd Over Size S/02	CORPLEE	220	Water Pump Assy	TVS 767 TR	1750
Front Wheel Bearing N/M Bolero	SKF 1024	1300	Water Pump Assy	TVS 770	2010
Rear Wheel Bearing N/M Bolero	SKF 1265	1380	Air Filter Bolero	M&M	272
Bearing 32209	TEXSPIN	342	Air Filter Scorpio	M&M	480
Bearing 32209	M&M	805	Air Filter M-Hock	M&M	470
Bearing 32209	NBC	487	Oil Filter Tuv/Maximo/Bolero (N/M)	M&M	138
Bearing 32209	TIMKEN	558	Brake Drum Pickup/Bolero (CNC-White)	GAJANAND	760
Bearing 501349	NBC	353	Disc Rooter Bolero Ventilator	GAJANAND	660
Bearing 501349	M&M	382	Disc Rooter Bolero Ventilator	TVS	1210
Bearing 501349	TEXSPIN	283	Hub Bolt With Nut Pickup/Bolero	TVS	48.50
Bearing 501349	KAFILA	273	Brake Lined Shoe Set	TVS 8544	1708
Bearing 24780	NBC	409	Brake Lined Shoe Set	TVS 7652	1580
Bearing 24780	M&M	448	"I" Shaft Bolero	SONA	2410
Bearing 24780	TEXSPIN	293	Diesel Tank Pickup	OE	2150
Bearing 24780	KAFILA	298	Diesel Tank Pickup Electronics	OE	2200
Bearing 25877	NBC	408	Diesel Tank Bolero Old Model	OE	2400
Bearing 25877	M&M	518	Diesel Tank Bolero SLX	OE	2450
Bearing 25877	TEXSPIN	286	Diesel Tank Bolero M2DI	OE	2500
Bearing 25877	KAFILA	305	Diesel Tank Maxi Truck	OE	1960
U. J. Cross 5133	KAFILA	300	Upper Arm Right/Left	M&M	1830
U. J. Cross	MSL 505	409	Lower Arm Right/Left	M&M	1535
U. J. Cross	MSL 541	314	IPL Piston Set DI/MDI		2350
U. J. Cross	M&M 38166 "S"	340	Engine Liner Set DI/MDI	IPL	1600

Courtesy By : **Hanny Motors** Transport Nagar, Jaipur 302 003 Phone : (Off.) 0141-4015506, 9982425995

T&C Apply

Note:- We are publishing the net rates of the Market report which are just to give the readers and retailers an overview of the market. The magazine doesn't make any claim of goods being sold at these rates.

Market Update as on 20/10/2021

Pickup/Bolero SPARES



Description	Net Rates (Inclusive All Tax)		Description	Net Rates (Inclusive All Tax)	
Engine Liner Set DI/MDI	Pearlite	2850	Wheel Rim Pickup	SSWL	2350
Engine Liner Set DI/MDI	M&M 450N	3300	Wheel Rim Pickup	TVS	2400
Spring Bush Pickup Silent Block	TVS	74	Wheel Rim Pickup	KALYANI	2100
Spring Bush Pickup Silent Block	M&M	120	Wheel Rim	SSWL	2350
Spring Bush Maxx Solid Mota Per Pcs	BRASS	150	Crown Set GAJRA (11X47)	GGC-35	2650
Spring Bush Maxi Bolero Rubber	TVS	24	Crown Set GAJRA (10X43)	GGC-43	3300
Spring Bush Maxi Bolero Rubber	M&M	28	Crown Set GAJRA (10X43)	GGC-43N	3400
Spring Bush Maxi Bolero Rubber	Hylex	22	Crown Set GAJRA (10X43)	GGC-43M	3420
Spring Bush Maxi Bolero PU (Set of 12 Pcs)		156	Crown Set GAJRA (11X47)	GGC-38	2950
Wheel Arch Bolero SLX PVC	Imported	1850	Crown Set GAJRA (11X41)	GGC-37	3810
Wheel Arch BMT Plus Front Set of 2 Pcs	SPI	800	Crown Set GAJRA (11X41)	GGC-47	3880
Wheel Arch Pickup FB Front Set of 2 Pcs	SPI	1160	Crown Set GAJRA (11X41)	GGC-47M	3700
Foot Rest Bolero Alluminium 51"		2100	Crown Set GAJRA (11X41)	GGC-47S	3600
Foot Rest Bolero Alluminium 55"		2300	Fly Wheel Ring	GAJRA 354	565
Foot Rest Bolero Black 51"		2300	Talbro's Axle Pickup 301910		1375
Foot Rest Bolero Black 55"		2500	Talbro's Axle Pickup 321910		1400
Steering Assy. Pickup 0522	RANE	6250	Talbro's Axle Pickup 261910		1350
Steering Assy. Major 0532	RANE	5700	Talbro's Axle Pickup 323005		2950
Steering Assy. Jeep 242	RANE	6200	Talbro's Axle Pickup 263005		2850
Clutch Assy. Lower 6693	TVS	930	Talbro's Axle Pickup 273005		2850
Clutch Assy. Upper 6967/7445	TVS	1200	Talbro's Axle Pickup BMT 323005 N		3150
Dash Board Marshal Savari	OE	1750	Talbro's Axle Pickup BMT 263005 N		3050

Courtesy By : **Hanny Motors** Transport Nagar, Jaipur 302 003 Phone : (Off.) 0141-4015506, 9982425995

T&C Apply

Market Update as on 20/10/2021

Chevrolet Tavera SPARES



Description	Net Rates (Inclusive All Tax)		Description	Net Rates (Inclusive All Tax)	
Center Pin	SONA	930	Spring Bush PU Heavy Duty Small Set of 12 Pcs.		160
Bal Joint Kit Set of 4 Pcs	SONA	2630	U. J. Cross (Old Model) 5157	KAFILA	455
Bal Joint Kit Set of 4 Pcs	RANE	2110	U. J. Cross (New Model)	KAFILA	300
Front Suspension Kit	SONA	980	Water Pump Assy.	MEKO	990
Front Suspension Kit	TVS	1040	Water Pump Assy.	TVS	1400
Upper Arm Bush Set of 4 Pcs	SONA	810	Water Pump Assy.	MK GOLD	840
Lower Arm Bush Set of 2 Pcs	SONA	468	Leaf Spring (Old Model) Main	JAI	855
Torsion Bolt Kit Set of 3 Pcs	STL	155	Leaf Spring (Old Model) 2nd	JAI	672
Clutch Bearing	TEXSPIN	566	Leaf Spring (New Model) Main	JAI	1104
Clutch Pressure Set	LUK	3740	Leaf Spring (New Model) 2nd	JAI	892
Clutch Pressure Set	CK	3000	Kamani Tikdi Rubber	HYLEX	13
Clutch Pressure Set	VALUE	3350	Kamani Tikdi PVC		4
Filter Kit	ELOFIC	540	Hub Bolt With Close Nut	(Imported)	47
Filter Kit LUCAS	TVS	450	Brake Shoe	TVS	1300
Oil Filter	ELOFIC	280	Brake Pad	TVS	948
Oil Filter LUCAS	TVS	255	Disc Router	TVS	1100
Front Wheel Seal	CORPLEE	28	Tie Rod End Set	SONA	782
Spring Bush Rubber (8+4) Per Set	HYLEX	175	Tie Rod End Set	RANE	692
Spring Bush PU Heavy Duty (8+4) Per Set		175	Front Shocker	Gabriel	567
Spring Bush Rubber Small Set of 12 Pcs.	HYLEX	165	Rear Shocker	Gabriel	539

Courtesy By : **Hanny Motors** Transport Nagar, Jaipur 302 003 Phone : (Off.) 0141-4015506, 9982425995

T&C Apply

Note: We are publishing the net rates of the Market report which are just to give the readers and retailers an overview of the market. The magazine doesn't make any claim of goods being sold at these rates.



'इंपोर्टेड इलेक्ट्रिक व्हीकल्स पर ड्यूटी घटाए सरकार'

जर्मनी की लकजरी कार कम्पनी ऑडी ने भारत में आयातित कारों पर लगने वाली कर की ऊंची दरों को इलेक्ट्रिक वाहन क्षेत्र की वृद्धि के लिए बाधा करार दिया है। कम्पनी ने आयातित कारों पर कर की दरों में कटौती का आग्रह किया है। कम्पनी ने कहा कि शुल्कों में कुछ राहत से भी वह अधिक वाहन बेच सकेगी और अपने मुख्यालय को ऐसे वाहनों के स्थानीय विनिर्माण के लिए निवेश के प्रति आश्वस्त कर पाएगी।

ऑडी देश में फिलहाल पांच बिजलीचालित यानी इलेक्ट्रिक वाहन बेचती है। कम्पनी ने कहा कि आयात किये जाने वाले मॉडलों पर कर में कमी से वाहन के मूल्य को कम करने में मदद मिलेगी। साथ ही बाजार में वह एक निश्चित मात्रा में बिक्री के आंकड़े को हासिल कर पाएगी।



ऑडी ने कहा कि यदि कम्पनी को बाजार में एक निश्चित हिस्सेदारी मिलती है तो वह अपने वैश्विक मुख्यालय को भारत विनिर्माण संयंत्र स्थापित करने के लिए देश में फिर से निवेश करने के लिए मनाने की कोशिश करेगी। ऑडी इण्डिया के प्रमुख बलबीर सिंह ढिल्लों ने कहा कि कम्पनी ने देश में आयातित अपने इलेक्ट्रिक वाहनों के पहले सेट को बेच दिया है।

उन्होंने कहा, "हाल में भारतीय बाजार में उतारी गई बिजली से चलने वाली ई-ट्रॉन गाड़ी की पहली खेप बिक गई है। इससे हमें विश्वास मिला है कि लोग और भारत इलेक्ट्रिक वाहनों के लिए तैयार है। यह सब हमें ऐसी अधिक से अधिक कारों को पेश करने में मदद कर रहा है।" कम्पनी ने पिछले सप्ताह ही दो नई पूर्ण इलेक्ट्रिक चार दरवाजे की कूपे ई-ट्रॉन जीटी और आरएस ई-ट्रॉन जीटी भारत में पेश की है। इसके साथ कम्पनी की भारत में बिजली से चलने वाली कुल पांच गाड़ियां हो गई हैं। हालांकि, उन्होंने कहा कि आयात शुल्क इलेक्ट्रिक वाहनों के रास्ते में बाधक साबित हो रहा है।

Market Report As On 18.10.2021

MSL

MSL CLUTCH & COMPONENTS



PART NO.	DESCRIPTION	RATES	PART NO.	DESCRIPTION	RATES
CLUTCH PLATES			UJ CROSS		
3210080AF	Marshal Utility 240 MM	900	3220505	MM All Utility Vehicles	380
3210207AF	Marhsal Utility 240 MM Tourister 15 Seate	1090	3220510	MM Scorpio, Jeep Modified Grease Packed	470
3210410W	Mahindar MDI Turbo 240 MM	1187	3220512	MM New Front Axle	480
3210410AF	Mahindra/Utility Passenger	1200	3220541	Cross Jeep	290
321041044	Vehicles with MDI Turbo 240 MM	1470	3220520	Cross	570
3210211 AF	Cab King/Load King 25 Seater Tourister 240 MM	1439	ST CROSS ASSY		
COVER ASSY.			3210309	M&M Jeep Minor 230 MM	257
3210133	Assy Jeep 31 No	1450	3110076	ST Cross	510
3210129	Assy Jeep Marshal DCA	2050	SHAFT COMPONENTS M&M		
3210336	Assy MDI Turbo Bolero	2050	3228027	MM Stub Ball Rear for All Models 2.5"	646
3210116	Cover Assy Bolero 117 W+110	3510	3228902	MM Scorpio TC Engine	856
3210318	Cab King/Load King 25 Seater Tourister 240 MM	2050	3228905	MM Maxx Picup	350
CLUTCH SETS			3220124	MM Maxximo Yoke	777
3110361	Clutch Set Maxximo/Maxximo Mini Van	1300	3220431	MM Bolero DI SLX YT	1350
3110365	Clutch Set Tata ACE	1600	3220432	MM Bolero DI Y/T	1350
3210039	Clutch Set wide Facing 244 Dia	3800	3220433	MM Bolero FB 2WD Y/T	1449
3210809	Clutch Set Bolero Valeo Fac	3300	3220469	MM Bolero Flat Bed Y/T	1381
3210709	Clutch Set Genio	2940	3220471	MM Utility/FC/NC Y/T 2.5" 16" Front	2090
3210440	Clutch Set MM MDI Turbo	2900	3220472	MM Utility/FC/NC Y/T 2.5" 16" Rear	2069
3210687	Clutch Set MM MDI Tirbo AF Facing	2900	3220473	MM Utility/FC/NC Front/Rear 1.75"	2100
CENTER BEARINGS			3220474	MM Utility/FC/NC 2" Sleep Front	2048
3220482	MM Scorpio Centre Bearing	1000	3220475	MM Utility/FC/NC 2" Sleep Rear	1995
3220484	MM Xylo D2 Centre Bearing	1071	3220477	MM Maxxi Truck Y/T	2111
3220489	Centre Bearing Xylo	1490	3220478	MM Scorpio TC Engine Y/T	2111
			3220492	MM Maxx Picup Y/T	2069

Courtesy By : KANSAL AUTO TRADERS 123, Gurunanak Auto Market, Kashmere Gate, Delhi-06 Ph. : (O) 011-49402354 (M) 9811031547

Note:- We are publishing the net rates of the Delhi Market report which are just to give the readers and retailers on overview of the market. The magazine doesn't make any claim of goods being sold at these rates.



AAYUB Fly Wheel Assy & Ring

AAYUB

A BRAND FOR PERFECT FITMENT

Delhi Market Report As On 18.10.2021

Specification (Suitable For)	No. of Teeth	Net Price
TML Ace	120	1375
TML Indica	120	1505
TML 407	114	2943
TML 12 Hole GB40 (330 Dia)	125	2824
TML 1109 Sensor (6 CUT)	125	3813
TML 1109 Euro IV (58 holes)	125	3915
TML GB60 Without Collar	146	3584
TML GB60 Collar type (6 cut)	146	3945
TML 697 CNG GB 60	146	3913
TML Euro 4 1616 GB 60	146	4365
TML 2515 TC GB60 (352Dia)	173	3148
TML 2518 TC Hyva GB60 (352 Dia)	138	3148
TML 1613/3118 (Hole Type) GB60	138	3306
TML 1613/3118 GB75 (380 Dia)	138	4533
TML Nova	158	5802
TML 1613 TC Truck GB40 (12-hole)	159	3267
TML 1613 TC Bus GB40 (12-hole)	127	3268
TML Prima GB 1150 (430 Dia)	149	6989
TML GB 40 8 HOLE (310 dia)	125	2871
TML GB 40 12 HOLE 15 '' (330 dia)	125	2871
GB 40 330 Dia 12 HOLE WITH OUT MARKING	125	2871
TML BSP 4 SP	114	3996
TML 1613 CNG BUS GB 40	125	3850
TML 1613/1616 With Collar & Back Plate GB 60	146	5369
TML GB 75/ GB110 2523 (52 Dia)(6203 bearing)	138	5213
TML Superace	120	1825
TML 207 Di Specio gold(rtv)	114	3160
TML EURO IV (6CUT)	125	3666
TML Euro IV (58 holes)	125	4372
TML GB60 EURO IV (58 hole)	146	4456
TML 709 OLD	125	3561
NEW INDICA TCIC (high Inertia)	120	1825
TML ultra 1518	144	6354
TML Ultra 1518 New Euro	614	46786
LP 40731 BUS1144009AMW BS2	138	4779
AMW BS3	138	4894
AMW BS4	138	5354
AL Hino 14'' 4 fingure -2214	136	5388
AL Hino 15'' Cut Type - 4018/3118/Hyva	136	5592
AL 13'' with Sensor	126	3661
AL 15'' Valeo Type Falcon	136	4226
AL 15'' with Face Plate 4 Cut on Face	136	6256
AL 14'' Hino Sensor 4 Fingure	136	6508
AL Dost1191986AL 14'' STALLION (6DTI -E1)	136	4197
AL ECOMET (12 hole), hino	126	3641
AL Ecomet (58 hole ,12 hole)	126	4098
AL 15'' Cut type sensor	136	6054
AL EURO IV (380 dia)	136	4597
AL DOST PLUS	119	2088
AL 4019 BS4 U2518	136	4396
AL NEPTUNE/ CAPTAIN	146	6715
AL ULE BUS	136	4379
AL H6 BS4 IL SETCO FLYWHEEL	136	4396
AL ECO 1012, 1612iL, SUNSHINE, LYNX (13'')	126	4001
BS VI Flywheel with axial crank sensing hole	136	5143
Mahindra Max Pick Up/ Bolero Turbo	110	2816
MAXI TRUCK M2DI	110	3418

Specification (Suitable For)	No. of Teeth	Net Price
JEETO	114	1994
Skoda Octavia	132	2367
POLO, VENTO	132	2367
M.A.N. (430 Dia)	160	6595
M.A.N. 6 speed gear box (395 Dia)	143	6204
M.A.N. (430 Dia) With 58 sensor hole	160	6766
EM Jumbo	140	4078
EM Terra 25	138	4983
EM 1316 SENSOR	140	4372
EM 1090 9 hole	110	3025
EM 1110/1112/1114	124	3701
EM 4D31 canter Truck	110	3104
EM 3025 9 hole	140	4877
EM 1090 Sensor	110	3755
EM E694/ PRO 5016 (430 dia)	145	6000
EM PRO 5016 (395 dia)	145	5603
EM pro 6025 (430 dia)	137	7125
EM PRO 6026 (395 dia)	137	6233
EM 1406269EM E494 4VALVE	134	5722
EM 1110/1112/1114 Sensor type	124	4424
SML ISUZU SG09-A1	138	3871
NAVISTAR	145	6063
BENZ (395 dia)	146	5616
BENZ (430dia)	160	7708
BENZ (362 dia) 12 hole equispaced (11 Ton)	114	5381
BENZ (362 dia)9 Ton	114	5432

FLY WHEEL RINGS

TML 2515 TC GB60	173	507
TML 2518 TC Hyva GB60	138	550
TML 1613/3118 (Hole Type)	138	548
TML GB 60 BS II, BS III , GB 60 CNG,	146	510
TML GB 40, CNG BUS	125	585
TML 1613 TC Bus GB40 (hole type)	127	629
TML 1613 TC Truck GB40 (hole type)	159	629
TML 407 114581TML ACE , INDICA	120	301
TML Prima GB 1150 (430 Dia)	149	1117
TML NOVA1581246AL 14'' , 15''	136	585
AL ECOMET 126588AL DOST	119	413
EICHER 1516	140	595
EICHER 1090	110	477
EICHER 1110/1112/1114	124	585
SML ISUZU	138	464
BHARATBENZ 395 dia	146	1000
BHARATBENZ 430 dia	160	1140
MAN 395 dia	143	1095
NAVISTAR	145	539
BOLERO PICKUP	110	432
Ultra ring	144	1257
B9R	153	1768
NQR75 /NPR/NLR	138	510
NEPTUNE/ CAPTAIN	146	1135
PRO 5016	145	1163
6025	137	1094
JEETO	114	363
9 TON, 11 TON	114	576
MAN 430 dia	160	1140
BS II, BS III, BS IV	138	495

Courtesy By : SHEEL AUTO PARTS 9, Guru Nanak Auto Market, Kashmere Gate, Delhi-6 (M) 9811401472, 8386394400

Note: - We are publishing the net rates of the Delhi Market report which are just to give the readers and retailers an overview of the market. The magazine doesn't make any claim of goods being sold at these rates.



महिंद्रा ने 57 मिनट में एक्सयूवी 700 के लिए 25,000 बुकिंग हासिल की

महिंद्रा एंड महिंद्रा ने कहा कि उसकी नई पेशकश एक्सयूवी 700 के लिये बुकिंग प्रक्रिया शुरू होने के केवल 57 मिनट में 25,000 वाहन की बुकिंग हो गयी। कम्पनी ने नए उत्पाद की पहली 25,000 इकाइयों के लिए शुरुआती कीमतों की घोषणा की थी। इसके अनुसार यह 11.99 लाख से 22.89 लाख रुपये (एक्स-शोरूम) के बीच थी। अगली बुकिंग के लिए वाहन की कीमत अब 12.49 लाख रुपये से 22.99 लाख रुपये के बीच रखी गई है। महिंद्रा एंड महिंद्रा के सीईओ (वाहन इकाई) विजय नाकरा ने कहा, "वास्तव में हम रोमांचित हैं कि हमें इसके शुरू होने से 57 मिनट के रिकॉर्ड समय में 25,000 एक्सयूवी 700 के लिए बुकिंग प्राप्त हुई है।"



BHARAT GEARS LIMITED

Delhi Market Report As On 18.10.2021



Part No.	DESCRIPTION	PRICE
170PT	CP ACE	781
170DPT	SET ACE	1639
TATA 407 / 709/ 1210		
0240DETT	ASSY 407TC	1905
240 DCNH	ASSY 407	1905
240PT	CP 407 PLAIN	1119
240PT	TCP 407 TC	1315
280DES	ASSY 709 TC	2593
280CVT	ASSY 1210	2189
280CYT	ASSY S/M	2135
280PT	CP 709 TC	2001
TATA GB-40		
0310CSW	ASSY 40	3106
310DL	ASSY LEY CARGO	3516
310DSW	40 DCA	3338
LK310T	LK 40	629
SK310T	SK 40	411
PP310T	TAWA 40	1323
310PCT	CP 40	1624
310PCBT	CP 40A F	2022
310PSEWT	CP 40 AF CW	2189
TATA GB-330 1613		
0330CS4S	ASSY 330 4L 8 HOLE	3932
330CS4S12	ASSY 330 4L 12 HOLE	3932
330CSL3	ASSY 330 3L 12 HOLE	4135
SK330TL3	SK 330 SET OF 9	785
LK330L3	LK 330 3L	1160
SK330L4T	SK 330 SET OF 16	738
LK330L4T	LK 330 DIA TATA (4LEVER)	844
SK330L4S	SK 330 SET OF 16	681
LK330L4S	LK 330 4L	782
PP330L3	TAWA 330 3L	1765
PP330L4T	TAWA 330 4L	1761
330PT	CP 330 FAN	3461
330PSFT	CP 330 AF	2527
TATA GB-60		
0352CTB	ASSY 60	8530
352CT	ASSY 60 WITHOUT BRG	7027
352CTP	ASSY 60 PUSH TYPE	8459
352BA	BRG 60	1671
SK352175	SK 60	901
LK352175	LK 60	1420

Part No.	DESCRIPTION	PRICE
LK352175NB	LK 60 NRB BRG	1420
PP352T	AWA 60	2165
PP352B	TAWA 60 WITH BRG	2416
352PT15M	CP 50	3664
352PT175M	CP 60	3664
352PTCF	CP 60AF	3184
352PTCFV	CP 60AF F510	4158
TATA GB-75		
0380CT	ASSY 75	8917
380CR/380CRT	CRT 380	393
SK380	SK 75	1197
LK380	LK 75	1552
LK380NB	LK 75 NRB BRG	1552
380PP	TAWA 75	2682
380PPB	TAWA 75 BRG	2960
380PT/380PTH	CP 75 AF	4246
380PTB	CP AMW	4644
380PTB - WP	CP AMW OK	4644
380PTB15 - WP	CP AMW 1.5" 5001	4644
BHARAT BENZ / NAVISTAR		
395PTBB	CLUTCH PLATE 395 DIA Bharat Benz	7000
395DBB	COVER ASSY 395 DIA Bharat Benz	10100
395DN	COVER ASSY 395 DIA Navistar	10100
395PM	Clutch Plate Mahindra Navistar 395 DIA	7300
BUTTON		
05942A	PAD TC TRACTOR	1210
LEYLAND		
014ICL	AL - 14 " LEVER TYPE (4L) (12 SPRINGS)	6816
15ICL	AL - 15 " LEVER TYPE (4L) (16 SPRINGS)	7255
310PLCET	CP LEY CARGO	2232
15IPL	CP 15" FAN 1.5	4407
5IPL175	CP 15" FAN 1.75" SPLINES	4407
15IPL - WP	CP 15" FAN 1.5" SPLINES - WIDER PAD	4407
15IPL175 - WP	CP 15" FAN 1.75" SPLINES - WIDER PAD	4407
15IPLRF2004-AF	CP15" AF311914IPLCP 14" FAN	4294
14IPLRF	CP 14" AF	2445
310PLCF	CP LEY CARGO	2124
330PL15	LEY BUTTON TYPE 1.5 SPL 331-BU	3465
400PT	CP 14" AF TRACTOR	2485
330PLEW	CP 3311-HK CLOSE	2610
15IPLCF	CP 15" AF (HIGH COPPER)15"	4848
15IPLCF15	CP 15" AF (HIGH COPPER)15" 1.5" SPLINE	4848

Courtesy By : SHEEL AUTO PARTS 9, Guru Nanak Auto Market, Kashmere Gate, Delhi-6 (M) 9811401472, 8386394400

Note: We are publishing the net rates of the Delhi Market report which are just to give the readers and retailers an overview of the market. The magazine doesn't make any claim of goods being sold at these rates.



Market Update As On 18.10.2021

GCPA CLUTCH SPARES TRACTORS



PART NO.	DESCRIPTION	RATES
PTL SWARAJ/SONALIKA (280mm Dia/11"/12*)		
G-280SN-CCA	Sonalika Tractor 11" Cover Assly	1828
G-280SN-AF	Sonalika Tractor 11" Clutch Disc AF Facing	1014
G-280SN-M	Sonalika Tractor 11" Clutch Disc	790
G-280SN-4BD	Sonalika Tractor 11" Button Disc 4 Fan	2424
G-280SN-5BD	Sonalika Tractor 11" Button Disc 5 Fan	2466
G-310SN-6BD	Sonalika Tractor 12" Button Disc 6 Fan	3014
G-SN2845-HK	Sonalika Tractor 11" Clutch Disc AF 40H	1303
G-ITL-PTO	Sonalika Tractor PTO Clutch Disc AF 24H	1852
G-295SN-M	Sonalika Tractor 11" PTO Clutch Disc 24 Hole	879
G-295SN-AF	Sonalika Tractor 11" PTO Clutch Disc 24 Hole AF	973
G-SW-COM-DISC	Swaraj Combine Clutch Disc	3126
G-SW-COM-CCA	Swaraj Combine Cover Assly	4129
G-SW310-CCA	Swaraj Tractor 310 Dia Cover Assly	3073
G-SW310-DCA	Swaraj Tractor 310 Dia Dca Cover Assly	3185
G-SW-ECO-BD	Swaraj Combine Economy Button Disc 6 Fan	2814
G-280SN-DCA	Sonalika Tractor 11" Cover Assly. Diaph. Type	2454
PTL SWARAJ (280mm Dia/11"/12*)		
G-281PTL-AF	PTL 11" Clutch Disc 855 Rigid Type AF Facing	932
G-281PTL-M	PTL 11" Clutch Disc 855 Rigid Type	749
G-282PTL-AF	PTL 11" Clutch Disc 735 AF Facing	1191
G-282PTL-M	PTL 11" Clutch Disc 735	943
G-284PTL-HK	PTL 11" Clutch Disc AF 40H	1309
G-283PTL-AF	PTL 12" Clutch Disc 735 AF Facing	1581
G-283PTL-M	PTL 12" Clutch Disc 735	1345
G-280SWA-4BD	Swaraj Tractor 11" Button Disc 4BD	2424
G-PTL286-HK	Swaraj Main PTO Clutch Disc AF 40H	1339
G-280PTL-AF-PTO	PTL PTO 11" Clutch Disc 18 Hole AF Facing	1014
G-280PTL-M-PTO	PTL PTO 11" Clutch Disc 18 Hole	920
FORD 3600 (280 mm Dia/11")		
G-280F-CCA	Ford Tractor 11" Cover Assly.	1828
G-280F-DCA	Ford Tractor 11" Cover Assly. Diaph. Type	2454
G-280F-AF-PTO	Ford Tractor 11" PTO Clutch Disc AF Facing	1156
G-280F-AF	Ford Tractor 11" Clutch Disc AF Facing	1162
G-280F-M	Ford Tractor 11" Clutch Disc	985
G-280F-4BD	Ford Tractor 11" Button Disc 4 Fan	2306
G-280F-5BD	Ford Tractor 11" Button Disc 5 Fan	2348
G-280F-C	Ford Tractor 11" Cover	589
G-280F-PP	Ford Tractor 11" Tawa/Pressure Plate	896
G-280F-LK	Ford Tractor 11" Lever Kit	495
G-280F-SK	Ford Tractor 11" Spring Kit	218
H.M.T. ZETOR - 2011/2511 & 5911 (280mm Dia/11")		
G-1701H-M	HMT Tractor 11" Clutch Disc	749
G-1702H-M	HMT Tractor 11" Clutch Disc	749
G-1703H-M	HMT Tractor 11" Clutch Disc	749
MAHINDRA & MAHINDRA-INTER- 434/444 & 275 ,ARJUN, BP (280mm Dia10"/11")		
G-280MMS-CCA	M & M 11" Cover Assly Strap Driven	2059
G-280MM-CCA	M & M 11" Cover Assly. 434/444	2059
G-280MM-CCA275	M & M 10" Cover Assly. 275	1669
G-280MM-DCA	M & M 11" Cover Assly. Diaph.Type	2454
G-280MM-AF	M & M 11" Clutch Disc 434/444 AF Facing	1162
G-280MM-M	M & M 11" Clutch Disc 434/444	1073
G-280MM-HK	M & M 11" Arjun Clutch Disc AF Facing	1693
G-310MM-6BD	M & M 12" Button Disc 6 Fan	3014
G-280MM-5BD	M & M 11" Button Disc 5 Fan	2336
G-280MM-4BD	M & M 11" Button Disc 4 Fan	2295
G-280MM-3BD-PTO	M & M 11" Button Disc 3 Fan	2295
G-280MM-275-AF	M & M 10" Clutch Disc 275	578
G-280MMS-AF	M & M 11" Strap Driven Clutch Disc	1061
G-280MM-C	M & M 11" Cover 434/444	554
G-280MM-PP	M & M 11" Tawa/Pressure Plate	719
G-280MM-LK	M & M 11" Lever Kit	442
G-280MM-SK	M & M 11" Spring Kit	188

PART NO.	DESCRIPTION	RATES
G-280MM-RP	M & M 11" Release Plate	200
G-280MMS-LK	M & M 11" Lever Kit	442
G-280MMS-SK	M & M 11" Spring Kit	188
G-280MM-275-LK	M & M 10" Lever Kit	200
G-280MM-275-SK	M & M 10" Spring Kit	176
G-280MM-275-PP	M & M 10" Tawa/Pressure Plate	707
G-280MM-275-RP	M & M 10" Release Plate	117
G-MAR280-DCA	M & M 11" 280 Diaph. Arjun Cover Assly	2413
G-MAR280-DISC	M & M 11" 280 Diaph. Arjun Clutch Disc AF	1722
TAFE/EICHER - MASSEY (280mm Dia10"/11"/12")		
G-280E-AF	Eicher Tractor 11' Clutch Disc AF	1014
G-280E-DCA	Eicher Tractor 11" Cover Assly. Diaph	2454
G-235E-M	Eicher Tractor 9.25" 255 Rigid type Clutch Disc	554
G-235E-AF	Eicher Tractor 9.25" 255 Rigid type AF Clutch Disc	625
G-255E-M	Eicher Tractor 10" 255 Rigid type Clutch Disc	560
G-255E-AF	Eicher Tractor 10" 255 Rigid type AF Clutch Disc	637
G-255TF-PTO-AF	Tafe 10" 255 Clutch Disc AF Facing	1156
G-255TF-M	Tafe 10" 255 Rigid type Clutch Disc	560
G-255TF-AF	Tafe 10" 255 Rigid type Clutch Disc AF Facing	637
G-280TFM-M	Tafe 12" 245 Clutch Disc	985
G-280TFM-AF	Tafe 12" 245 Clutch Disc AF	1150
ESCORT / YELLOW LINE - 355 (280mm Dia/11")		
G-280EY-CCA	Escort Tractor 11" Cover Assly. 355 &Y/L	1917
G-280EY-AF	Escort Tractor 11" Clutch Disc AF Facing	1410
G-280EY-M	Escort Tractor 11" Clutch Disc	1120
G-29001-EY	Escort Tractor 9.25" 11" Clutch Disc AF 4mm Facing	1421
G-280EY-PP	Escort Tractor 11" Tawa/Pressure Plate	932
G-280EY-LK	Escort Tractor 11" Lever Kit	430
G-280EY-SK	Escort Tractor 11" Spring Kit	218
FARMTRAC-60 (310mm Dia/12")		
G-310EF-AF	Escort Tractor 12" Main Clutch Disc AF	1457
G-310EF-M	Escort Tractor 12" Main Clutch Disc	1368
POWER TRACK		
G-280PAT-AF	Power Track 11" Clutch Disc AF	1209
PREET COMBINE (310mm Dia/12")		
G-PRE310-DISC	Preet Combine Clutch Disc AF	1858
G-PRE280-5BD	Preet Tractor 11" Button Disc 5 Fan	2395
G-PRE310-6BD	Preet Tractor 12" Button Disc 6 Fan	3014
G-PRE310-M	Preet Combine Clutch Disc	1486
JOHN DEERE TRACTOR (280mm Dia/11")		
G-JD280-AF-19SPL	John Deere 11" Clutch Disc AF 19SPL	1522
G-JD280-DISC-AF	John Deere 11" Clutch Disc AF	1699
G-JD280-DISC	John Deere 11" Clutch Disc AF	1769
G-JD280-DCA	John Deere 11" Cover Assly Diaph. Type	2477
G-280JD-DCA	John Deere 11" Cover Assly Diaph. Type	2525
G-JD280-AF-PTO	John Deere 11" Clutch Disc PTO 24H AF	1126
G-JD280-4BD-13S	John Deere 11" Button Disc 4 Fan 13 SPL	2336
G-JD280-5BD-13S	John Deere 11" Button Disc 5 Fan 13 SPL	2395
G-JD280-3BD	John Deere 11" Button Disc 3 Fan	2094
G-JD280-4BD-19S	John Deere 11" Button Disc 4 Fan 19SPL	2336
G-JD280-5BD-19S	John Deere 11" Button Disc 5 Fan 19SPL	2395
NEW HOLLAND TRACTOR 280MM (11")		
G-240NH-4BD	New Holland 240 Dia Button Disc 4 Fan	2271
G-240NH-5BD	New Holland 240 Dia Button Disc 5 Fan	2336
G-NH240-AF-R	New Holland Tractor Clutch Disc AF	1327
G-NH240-M	New Holland Tractor Clutch Disc M	1073
G-NH240-DISC	New Holland Tractor Clutch Disc	1327
G-NH240-DCA	New Holland Tractor DCA Cover Assly	1740
G-NH240-AF	New Holland 9.25" Clutch disc AF	1144
G-NH240-AF-PTO	New Holland Clutch Disc PTO 24H-AF	1126
G-NH280-AF-14SPL	New Holland Tractor 280 Clutch Disc AF	1457
ACE TRACTOR (280mm Dia/11")		
G-280ACE-CCA	Ace Tractor Cover Assly	1917
G-282-AC	Ace Tractor Clutch Disc	1191

Courtesy By : SHEEL AUTO PARTS 9, Guru Nanak Auto Market, Kashmere Gate, Delhi-6 (M) 9811401472, 8386394400

Note:- We are publishing the net rates of the Delhi Market report which are just to give the readers and retailers on overview of the market. The magazine doesn't make any claim of goods being sold at these rates.

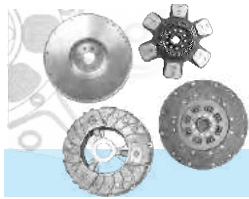

Market Update As On 18.10.2021

GCPA CLUTCH SPARES

HEAVY COMMERCIAL VEHICLES



Part No	Description	Rate
TATA PRIME - 430 DIA		
G-430PRI-F510	Tata Prima 430 Dia Clutch Disc Valeo F510	9471
TATA 380 DIA - GB -75, (TATA 3518, 4018)		
G-T380-CCA	Tata 380 Dia Cover Assly.	8639
G-T380-HC-CD	Tata 380 Dia Clutch Disc (HC Facing) 36 Hole	4159
G-T380-F510	Tata 380 Dia Clutch Disc (Valeo F510 Facing) 36 Hole	4927
G-T380-F400	Tata 380 Dia Clutch Disc (Valeo F400 Facing) 36 Hole	4479
G-T380-BD	Tata 380 Dia Diagonal Button Disc	4454
G-AM381-DCA	Amw 380 Dia Cover Assly	10265
G-AM381-BD	Amw 380 Dia Button Disc (6 Paddle)	4313
G-T380-LK	Tata 380 Dia Lever Kit	1363
G-T380-SK	Tata 380 Dia Spring Kit	1020
G-T380-PPB	Tata 380 Dia Tawa with Needle Bush	2707
G-T380-PP	Tata 380 Dia Tawa / Pressure Plate	2566
G-T380-RP	Tata 380 Dia Release Plate	473
G-T380-BA	Tata 380 Dia Release Bearing	1233
TATA 353/352 DIA - GB-60, 14" (Tata 2515 TC, Eicher Truck)		
G-T352-CCA	Tata 352 Dia Cover Assly. 1.5"	8319
G-T353-CCA	Tata 352 Dia Cover Assly. 1.75"	8319
G-T352-CCA-WB	Tata 352 Dia Cover Assly. (Without Bearing)	7263
G-T352-CCA-PT	Tata 352 Dia Cover Assly. (Push Type)	7935
G-T352-BD	Tata 352 Dia Button Disc 6 paddle (1.5")	3679
G-T352-F510	Tata 352 Dia Clutch Disc (Valeo F510 Facing)	3903
G-T352-MIN-LK	Tata 352 Dia Minor Lever Kit	889
G-T352-LK	Tata 352 Dia Lever Kit	1158
G-T352-SK	Tata 352 Dia Spring Kit	784
G-T352-LK-PT	Tata 352 Dia Lever Kit Push Type	1164
G-T352-PPB	Tata 352 Dia Tawa With Needle Bush	1964
G-T352-PP	Tata 352 Dia Tawa / Pressure Plate	1779
G-T352-BA	Clutch Release Bearing Tata GB-50	1651
TATA 330 DIA, 13" (Tata 131310, 1612, 1613, 2513, 2518)		
G-T330-CCA-3L	Tata 330 Dia Cover Assly. 3 Lever	4129
G-T330-CCA-4L	Tata 330 Dia Cover Assly. 4 Lever 12 Hole	4011
G-T331-CCA-4L	Tata 330 Dia Cover Assly. 4 Lever 8 Hole	4011
G-T330-CCA-SM	Tata 330 Dia Sheet Metal Cover Assly	3882
G-T330-BD	Tata 330 Dia Button Disc 6 Paddle	3126
G-T330-AF	Tata 330 Dia Clutch Disc AF Facing	2182
G-T330-LK-3L	Tata 330 Dia Lever Kit 3 Lever	973
G-T330-SK-3L	Tata 330 Dia Spring Kit 3 Lever	666
G-T330-LK-4L	Tata 330 Dia Lever Kit 4 Lever	914
G-T330-SK-4L	Tata 330 Dia Spring Kit 4 Lever	696
G-T330-PP-3L	Tata 330 Dia Tawa / Pressure Plate 3 Lever	1581
G-T330-PP-4L	Tata 330 Dia Tawa / Pressure Plate 4 Lever	1516
G-T330-C-3L	Tata 330 Dia Cover 3 Lever	1516
G-T330-C-4L	Tata 330 Dia Cover 4 Lever	1386
TATA 310 DIA, GB-40, 12" (Tata 1210/SE, 1312, 1109, 1510, 1612, LPT)		
G-T310-DCA	Tata 310 Diaph. Type Cover Assly	3185
G-T310-DCA-H/L	Tata 310 Diaph. Type Cover Assly H/L	3728
G-T310-AF	Tata 310 Dia Clutch Disc AF Facing Big Spring	1858
G-T310-CCA-4L	Tata 310 Dia Cover Assly. 4Lever	3073
G-T310-M-SS	Tata 310 Dia Clutch Disc S.Spring	1457
G-T310-AF-SS	Tata 310 Dia Clutch Disc AF Facing S.Spring	1705
G-T310-LK	Tata 310 Dia Lever Kit	607
G-T310-SK	Tata 310 Dia Spring Kit	412
G-T310-C	Tata 310 Dia Cover	1262

Part No	Description	Rate
G-T310-PP	Tata 310 Dia Tawa / Pressure Plate 4L	1179
G-T310-M-BS	Tata 310 Dia Clutch Disc Big Spring	1486
TATA 609/ 709 - 280 DIA / LCV		
G-T280-DCA-TC	Tata 709 Turbo Diaphragm Type Cover Assly	2477
G-T280-DCA-NA	Tata 709 NA Diaphragm Type Cover Assly	2477
G-T280-TC	Tata 709 Turbo Clutch Disc AF Facing	1769
G-T280-M	Tata Clutch Disc 3.5mm Facing	1126
G-T280-MD	Tata Clutch Disc 4mm Facing	1280
G-T280-AF	Tata Clutch Disc AF Facing	1551
TATA1210-S (GB-30)		
G-T280S-M	Tata 1210 Clutch Disc	1244
G-T280S-AF	Tata 1210 Clutch Disc AF Facing	1463
G-T280-CCA	Tata 1210 Cover Assly	1911
G-T280-LK	Tata 1210 Lever Kit	519
G-T280-SK	Tata 1210 Spring Kit	230
G-T280-PP	Tata 1210 Tawa / Pressure Plate	1020
G-T280-C	Tata 1210 Cover	613
TATA 407 GB-18 - 240 DIA / LCV		
G-T240-DCA-TC	Tata 407 Turbo 240 Dia Cover Assly	1740
G-T240-DCA-NA	Tata 407 240 Dia NA Cover Assly	1740
G-T240-AF-TC	Tata 407 Turbo 240 Dia Clutch Disc Hi-Copper	1327
G-T240-AF-RE	Tata 407 240 Dia Clutch Disc AF	1327
G-T240-M	Tata 407 240 Dia Clutch Disc Reg	1073
TATA ACE, IRIS, NANO		
G-T170-SET	Tata ACE Set	1523
G-T170-DCA	Tata ACE Cover Assly.	883
G-T170-AF	Tata ACE Clutch Disc AF	716
G-T151-SET	Iris Clutch Cover Assly Combo Set	1094
G-T152-SET	Nano Clutch Cover Assly Combo Set	1094
LEYLAND 15", 380 Dia (2516)		
G-AL380-CCA	Leyland 15" Cover Assly.	6700
G-AL385-CCA	Leyland 380 Dia Cover Assly Lever Type	8627
G-AL381-BD	Leyland 15" Button Disc 1.75"	3935
G-AL380-AF	Leyland 15" Rigid Type Clutch Disc AF Facing	2809
G-AL381-510MCC	Leyland 15" Cushioned Org Clutch Disc F510 MCC	4313
G-AL380-M	Leyland 15" Rigid Type Clutch Disc	2361
G-AL380-LK	Leyland 15" Lever Kit	959
G-AL380-LK-WB	Leyland 15" Lever Kit Without Bracket	831
G-AL380-SK	Leyland 15" Spring Kit	589
G-AL380-BP	Leyland 15" 4L Back Plate	2054
G-AL380-FP	Leyland 15" 4L Face Plate 19MM	1747
LEYLAND 14", 352 Dia -1613/2214		
G-AL352-CCA	Leyland 14" Cover Assly 4 Lever	6233
G-AL352-M	Leyland 14" Clutch Disc	2124
G-AL353-F510	Leyland 14" Cushioned Org Clutch Disc F510	4249
G-AL352-AF	Leyland 14" Clutch Disc AF Facing	2534
G-AL352-BD	Leyland 14" Button Disc 6 Paddle	3833
G-AL353-AF	Leyland 14" Clutch Disc Hino AF Facing	2534
G-AL353-M	Leyland 14" Clutch Disc Hino	2124
G-AL352-WP	Leyland 14" Withdrawal Plate	275
G-AL352-LK	Leyland 14" Lever Kit	959
G-AL352-LK-WB	Leyland 14" Lever Kit Without Bracket	831
G-AL352-SK	Leyland 14" Spring Kit	560
G-AL352-BP	Leyland 14" 4L Back Plate	2015
G-AL352-FP	Leyland 14" 4L Face Plate 13MM	1369

Courtesy By : **SHEEL AUTO PARTS** 9, Guru Nanak Auto Market, Kashmere Gate, Delhi-6 (M) 9811401472, 8386394400

Note:- We are publishing the net rates of the Delhi Market report which are just to give the readers and retailers an overview of the market. The magazine doesn't make any claim of goods being sold at these rates.



Market Update As On 18.10.2021

GCPA CLUTCH SPARES

HEAVY COMMERCIAL VEHICLES



Part No	Description	Rate
LEYLAND 310/330 Dia (Leyland Comet)		
G-AL310-DCA	Leyland 310 Dia Cover Assly Diaphragm Type	3596
G-AL330-DCA	Leyland 13" Dia Cover Assly Diaphragm Type	5119
G-AL310-AF	Leyland 310 Dia 12" Clutch Disc AF Facing	2015
G-AL330-CCA	Leyland 330 Dia Cover Assly. Lever Type	4351
G-AL330-AF	Leyland 330 Dia 13" Clutch Disc AF Facing	2399
G-AL330-BD	Leyland 330 Dia Button Disc 6 Paddle	3423
G-AL330-LK	Leyland 330 Dia Lever Kit	1023
G-AL330-SK	Leyland 330 Dia Spring Kit	696
VOLTAS FORKLIFT 280 DIA 11"		
G-280V-CCA	Voltas 280 Dia Cover Assly	1858
G-280V-AF	Voltas 280 Dia Clutch Disc AF Facing	1386
G-280V-M	Voltas 280 Dia Clutch Disc	1191

Part No	Description	Rate
M & M BOLERO SET		
G-BOL240-SET	M & M Bolero Set	3180
G-BOL240-DCA	M & M Bolero Diaph. Cover Assly	1958
G-BOL240-DISC	M & M Bolero Clutch Disc	1235
EICHER CANTER 275 DIA		
G-E2310-SET	Eicher Canter 275 Dia 2 IN 1 Set	3871
G-E2310-DCA	Eicher Canter 275 Dia Cover Assly	2559
G-E2311-DISC	Eicher Canter 275 Dia Clutch Disc AF	1574
M & M & BHARAT BENZ 395 DIA		
G-BENZ395-DCA	395 Dia Bharat Benz Diaph. Cover Assly	10022
G-BENZ395-CD	395 Dia Bharat Benz Clutch Disc	6911
G-M-NV395-DCA	395 Dia M&M Navistar Diaph. Cover Assly	10022
G-M-NV395-CD	395 Dia M&M Navistar Clutch Disc	6911

FLY WHEEL ASSEMBLY & FACINGS

PART NO	DESCRIPTION	RATES
TATA, FLY WHEEL ASSLY		
G-352-FWA-173	Fly Wheel Assly. 352 Dia 173 Teeth	3622
G-352-FWA-138	Fly Wheel Assly. 352 Dia 138 Teeth	3622
G-352-FWA-138S	Fly Wheel Assly. 352 Dia 138 Teeth Sensor	3811
G-352-FWA-146S	Fly Wheel Assly. 352 Dia 146 Teeth Sensor	4070
G-352-FWA-146	Fly Wheel Assly. 352 Dia 146 Teeth	3876
G-330-FWA-125	Fly Wheel Assly. 330/310 Dia 125 Teeth	3126
G-330-FWA-125S	Fly Wheel Assly. 330/310 Dia 125 Teeth Sensor	4047
G-330-FWA-126	Fly Wheel Assly. 330/310 Dia 126 Teeth	4029
G-330-FWA-159	Fly Wheel Assly. 330/310 Dia 159 Teeth	3622
G-352-FWA-140	Fly Wheel Assly. 352 Dia 140 Teeth	3622
G-330-FWA-127	Fly Wheel Assly. 330/310 Dia Hole Type 127 Teeth	3622
G-380-FWA-380	Fly Wheel Assly 380 Dia 138 Teeth	6029
G-240-FWA-114	Fly Wheel Assly 240 Dia 114 Teeth	3103
G-395-FWA-146	Fly Wheel Assly 395 Dia Bharat Benz	6253
G-430-FWA-160	Fly Wheel Assly 430 Dia Bharat Benz	6566
BUTTON		
CDB-LEYLAND	LEYLAND CLUTCH BUTTON	1516
CDB-SWARAJ-TR	SWARAJ TRACTOR BUTTON	1162

PART NO	DESCRIPTION	RATES
TATA, FLYWHEEL RING		
G-352-FWR-173	Fly Wheel Ring. 352 Dia 173 Teeth	607
G-352-FWR-138	Fly Wheel Ring. 352 Dia 138 Teeth	607
G-352-FWR-138S	Fly Wheel Ring. 352 Dia 138 Teeth Sensor	607
G-352-FWR-146	Fly Wheel Ring. 352 Dia 146 Teeth	607
G-330-FWR-125	Fly Wheel Ring. 330/310 Dia 125 Teeth	643
G-330-FWR-125S	Fly Wheel Ring. 330/310 Dia 125 Teeth Sensor	643
G-330-FWR-126	Fly Wheel Ring. 330/310 Dia 126 Teeth	690
G-330-FWR-159	Fly Wheel Ring. 330/310 Dia 159 Teeth	690
G-330-FWR-127	Fly Wheel Ring. 330/310 Dia 127 Teeth	690
FACINGS - ASBESTOS / ASBESTOS FREE (AF)		
G-280-3.5-AF	Tata 280 Dia AF Facing Set 3.5mm	324
G-280-4MM	Tata 280 Dia Facing Set 4mm	153
G-280-4MM-AF	Tata 280 Dia AF Facing Set 4mm	359
G-310-M	Tata 310 Dia Facing Set	171
G-310-AF	Tata 310 Dia AF Facing Set	424
G-330-AF	Tata 330 Dia AF Facing Set	548
G-240-AF	Tata 407 32 / 36 Hole AF Facing Set	259
G-380-36L-AF	Tata 380 Dia 4.5mm 36 Hole Low Copper	884

Courtesy By : SHEEL AUTO PARTS 9, Guru Nanak Auto Market, Kashmere Gate, Delhi-6 (M) 9811401472, 8386394400

Note:- We are publishing the net rates of the Delhi Market report which are just to give the readers and retailers on overview of the market. The magazine doesn't make any claim of goods being sold at these rates.

**Manufacturer of Clutch Pads, Sintered Disc Brake Pads
Clutch Facing & Clutch Plates**

Yaman Engitech Pvt. Ltd.
Plot No. 50 Eco Tech - 3 Udyog Kendra - 2 Greater Noida
For Business Enquiry Please Contact
Mr. Anuj Kapoor # 7827384775 Email : info@yamanengitech.in

Distributors & Stockist Enquiries Solicited

KCBP
Kapoor Clutch & Brake Pads



CRISIS

व्यवसायिक मंदी की महामारी में पेमेंट का प्रकार



दार्शनिक - शंभु # 09934234304

जब कोई व्यक्ति अस्वस्थ होता है तो इसे बीमारी कहते हैं, जब स्वस्थ और निरोगी व्यक्ति भी बहुतायत संख्या में बीमार होने लगता है तो उसे महामारी कहते हैं।

आज के व्यवसायिक प्रतिस्पर्धा और मंदी के माहौल में जहां मंदी पराकाष्ठा पर पहुंच चुकी है, वहीं व्यापार करना चुनौती भरी डगर बन चुकी है। इन दिनों जहां कंपनियां प्रतिस्पर्धा के माहौल में व्यवसायिक अस्तित्व को बचाये एवं बनाये रखने के लिए रोज नई रचनात्मक पहल करती दिखाई पड़ रही है। पूंजी, सिस्टम, परिश्रम और गुणवत्ता के अलावा उपहार, स्कीम, अतिरिक्त सुविधा प्रदान कर संवेदनात्मक संबंध बनाकर विश्वास की डोर में अपने ग्राहकों को डिपेंड कर चुकी है। ऐसे प्रतिस्पर्धा के माहौल में व्यवसायिक मार्केटिंग पद्धति में वापसी मार्केटिंग पेमेंट निम्नलिखित चरणों में बाजार से वापस हो पा रहा है। इन दिनों ग्राहक उपहार और अतिरिक्त सुविधा की भी उपेक्षा करते दिखाई पड़ रहा है। बाजार में जिस कंपनी के प्रोडक्ट का डिमांड नहीं है। वैसी कंपनी का जहां वर्तमान असंतुष्ट है, वहीं भविष्य असुरक्षित हो गया है। जिस कंपनियों के प्रोडक्ट की बाजार में डिमांड नहीं है और उपहार स्कीम अतिरिक्त सुविधा रिलेशन के साक्षी में अपने सामान को बेच रहा है और अंततः खपत नहीं हो पा रही है, तो आज नहीं तो कल वह अपने मार्केटिंग व्यवसायिक कड़ी में किसी न किसी का कभी न कभी दर्द और पीड़ा का विषय बनकर रूकावट बन जाता है। उपहार, स्कीम, सुविधा, रिलेशन से बिकने वाले प्रोडक्ट को बिलिंग टर्न ओवर कहा जाता है। और वह सिर्फ एक से दूसरे गोदाम ट्रांसफर होकर वर्तमान में दुकान की शोभा बनता है और भविष्य में सेल नहीं होने पर पीड़ा का विषय बन जाता है और पूंजी फंस जाती है। उपहार, स्कीम, अतिरिक्त

सुविधा के सहारे लिंक बनाकर मार्केटिंग में ब्रांडिंग कर गुणवत्ता और सिस्टम के साक्षी में जो लिंक बना लेती है वह अपने व्यवसायिक मार्केटिंग में सफल हो जाता है। इसलिए कहा जाता है कि उपहार स्कीम, सुविधा के सहारे प्रोडक्ट को कीमत भले मिल पाता है, लेकिन मूल्य तो उन्हे विश्वास के सहारे मिल पाता है। आज के प्रतिस्पर्धा और मंदी के महामारी में परेशानी जैसे कंपनियों के साथ ज्यादा है जिसका प्रोडक्ट बाजार में गूंगा है, जिसके नाम को जानने वाला कोई नहीं है। पॉलिसी अदूरदर्शी है और प्रतिनिधि अप्रशिक्षित और अनुभवहीन है। भला इस प्रतिस्पर्धा के माहौल में इन सब चीजों का असर उनके वापसी पेमेंट, कंपनी के पूंजी के साथ-साथ डिस्ट्रीब्यूटर का पूंजी और भविष्य बाजार में असुरक्षित बन जाता है। जो वर्तमान में भले ही लाभ दिखता है पर वापसी पेमेंट लेते-लेते लाभ और पूंजी दोनों खत्म हो जाता है।

प्रतिस्पर्धा में पेमेंट के निम्नलिखित प्रकार हैं -

• एडवांस पेमेंट.....

जिस प्रोडक्ट की बाजार में डिमांड है उसको एडवांस भुगतान मिल पाता है।

• नकद पेमेंट.....

जिसमें लाभ और बिकने की सुरक्षित संभावना दिखाई पड़ती है।

• कमिटमेंट पेमेंट.....

जो व्यक्ति और सिस्टम के साथ होता है।

• स्टॉलमेंट पेमेंट.....

जो बी ग्रेड कंपनी और डीलर के बीच समझौता होता है।

• सेटलमेंट पेमेंट.....

जो प्रोडक्ट की स्तरहीन गुणवत्ता/असिस्टमेटिक मार्केटिंग पॉलिसी से उत्पन्न होता है।

प्रतिस्पर्धा और इस व्यवसायी मंदी के महामारी में जिस प्रोडक्ट का बाजार में डिमांड नहीं है उसका जहां वर्तमान असंतुष्ट है, वही भविष्य असुरक्षित बन जाता है। दुर्भाग्य यह है कि ऐसी कंपनी के प्रबंधन इफेक्ट तो देखता है, लेकिन उसका साईड इफेक्ट नहीं देख पाने की वजह से असफलता के कड़ी से धीरे-धीरे बंध जाता है।

किसी दार्शनिक ने कहा है....

“जहां भविष्य दृष्टि नहीं होती, वहां के लोगों का नाश हो जाता है।”

“लीडर की विजन पर निर्भर करती है कामयाबी”

एक सफल लीडर-दूरदर्शिता से देखता है, संवेदनशीलता से सोचता है, विवेकशीलता से समझता है, रचनात्मकता से करता है और वफादारी से निभाता है।



HAPPY
Diwali

परिवहन सम्पदा

पेज 111 | 30 अक्टूबर 2021

SANGAM MOTOR MARKETING CO.

AN ISO 9001 : 2008 CERTIFIED COMPANY

Near Commercial House, Main Road Kankarbagh
Patna - 800 020 (Bihar) Phone: 09934234304, 8986492169
Email :sagammotorkhg@gmail.com



दीपावली की हार्दिक शुभकामनाएँ

“गुणवत्ता ही हमारा विज्ञापन, संतुष्टि ही हमारा ध्येय”

Excellent Marketing Team Unit Creative Working Experience **33 Years** of
Spare Parts For Bihar, Jharkhand & West Bengal



Marketing Team View of Sangam Motor Marketing Co., Patna



Marketing Team of Sangam Motor Marketing Co., Patna Waiting for Welcome Mr. Brajesh Maharotra (Principal Secretary Governor of Bihar)

‘आज का रचनात्मक प्रयास - कल का सुनहरा भविष्य’

Head Office : **SANGAM MOTORS** M.G. Marg, Khagaria-851204 (Bihar) Mobile : 09934234304



Serving The Industry

Since 1952

Manufacturer & Exporter of
Automotive Chassis Parts, Trailer Parts
Trolley Parts &
All Type of S. G. Iron Casting



Driving Towards
Excellence



Automotive Chassis Components

Happy Diwali



Areawise
Distributor
Enquires are
Solicited

Chaggar
Engineering Works

Outside Industrial Area, Jalandhar-144 004
Phone: 0181-2290774
Mobile : 98888 81193, 98148 75000
E-Mail : cew_hangers@yahoo.co.in

Complete Range of





Our Wide Network

Kanpur, Jhansi, Lakhimpur, Lucknow, Faizabad, Varanasi, Gorakhpur, Farrukhabad, Etawah, Orai, Bahraich, Basti, Lalitpur, Azzamgarh, Balia, Banda, Rath, Mahoba, Shajanpur & All their Surrounding Areas

दीपावली की
हादिक शुभकामनायें



An ISO 9001 : 2008 Co.
High Class Performance

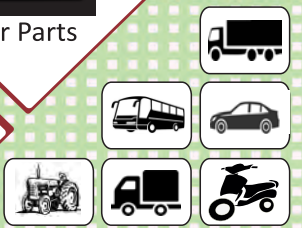
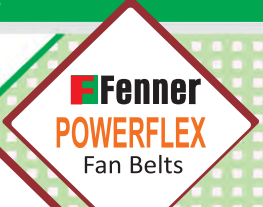

Largest Customer Network In U. P.

Authorised Distributor/Dealer



Nigotiya Auto Spares

96-S, Gurunanak Auto Market, Gadarian Purwa, Kanpur (U. P.)
+91-512-2220249 +91-9838200249 nigotiyakanpur@yahoo.co.in





FIRST AUTO®

Genuine Manufacturer
Genuine Spares
Genuine Price

AUTO SPARES









Manufacturer of

Tata 407, Mahindra, Max, Marshal FC, Sumo &
Many More Items of Jeep & Tractor Parts & Cycle Parts

SHANTI ENTERPRISES

Plot No. 1939, Street No.3, Kalsian Street, Sewak Pura
Gill Road, Ludhiana (Punjab)

Mobile : 85280-31792, 83607-81966

E-mail : shantienterprisesanjeev@gmail.com



ALL TYPE OF
MRT BRAND
BEARINGS

MRT ENTERPRISES

44, Old Marketing Yard, Opp. Bus Stand, Gondal-360 311 (Gujrat)
Phone : (O) 02825-230242 (M) 9429167207, 98246-47027



GURU™



Amrit Tools & Agriculture

Manufacturers & Suppliers Estd. - 1978

All Size/Kind of Light & Heavy Duty Tractor Trolley Hub, Mechanical & Hydraulic Jack
33/163-D, Ganga Gauri Bagh, Near Jain Market, Balkeshwar, Agra-282004 (U.P.)
Mobile : +919897201527, +91-9837215192 E-mail : gurujacksagra@rediffmail.com

Distributor Enquiries are Solicited







AKAR

ISO/TS 16949 CERTIFIED COMPANY
The Ultimate Grip





म
ए
य
प्र
श
के
अ
धि
कु
न
वि
श्रे
ना

SUPER DELITE BEARINGS



ZGL BEARINGS



YBP BEARINGS



AN ISO 9001 CO.



Genuine HIGH EFFICIENCY FILTER

TECHNO



THE SYMBOL OF SUCCESS
universal joint cross

PIJAXO

HYDRAULIC SPARES

BISON

Grease Dispenser Gun



Karlo

U.J. Cross



TECHNO GALAXY SYNDICATE

(A Group of PARASHAR Bros.)

TIRUPATI PROGRESSIVE MOTORS

89, 4th Floor, Dawa Bazar, 13-14 R.N.T. Marg
Indore (M.P.) Phone : 0731-2705551



Techno Progressive Traders

88, 4th Floor, Dawa Bazar, 13-14 R.N.T. Marg
Indore (M.P.) Phone : 0731-4045621

THE PARASHAR AUTOMATION

133, 4th Floor, Dawa Bazar, 13-14 R.N.T. Marg
Indore (M.P.) Mobile : 09827289231



MANOJ MOTORS

A House of Halogen Lamps & Automotive Lighting (PREM GALI)

Authorised Distributor & Stockist



Enjoy the bright and melodious journey...



For Trade Enquiries Contact Us @

1/186/8 Prem Gali, Punja Sharif, Kashmere Gate, Delhi - 110006 (India)

+91-11-23910810, 23928150

manojmotors78@gmail.com

+91-9810565053, +91-9810049296

We Have No Other Branch | Beware of Similar Firm Name



Registered Trade Mark No. 3279410

Specialist In : Bell Crank Washer, Kamani Cotter, Kamani Washer, Kamani Pin, Kamani Bolt, Center Bolt, Bell Crank Pin, Wheel Spanner, Foundation Washer, Rana Nut, K. Karnail Nut, Taper Washer



Jai Prakash Sachdeva
(Pappu)

J. P. TRADERS

1227, Mahal Sarai, Near Big Happy School, Chabiganj
Kashmere Gate, Delhi-110 006 Phone : +91-11-42408024
Mobile : +91-9811328800, 8178881001

Specialist in : TATA PARTS & ACCESSORIES

ASHOK MOTOR STORES

1/1A-754, Shri Ram Motor Market, Chabbi Ganj, Kashmere Gate, Delhi-6
Ph.: 011-23983249 (Mobile) 9868860712



Distributor Enquiries are Solicited



DEVGUN

Manufacturers & Suppliers All Kind of Jacks



Now Introducing
Trolley Jacks

DEVGUN AUTO INDUSTRIES

Padampur-335041 (Dist.: Shriganganagar) Rajasthan
Phone: 01505-232306 Contact : Mr. Jaswant Singh # 09982307462



All Type of Friction Automotive Products

SRF

Clutch Pads
Clutch Buttons
Brake Linings

Complete Range of Tata, Leyland
& All HCV's & LCV's



Sai Reliable Frictions

Plot No. 282, Sector-58, Faridabad (Haryana)
E-mail : saireliablefriction@gmail.com
Phone : +91-9999348587

Distributor Enquiry Solicited For Unrepresented Areas



SUNIL®
 The Real Quality of Bronze Bushes
 Genuine Bushes
 Registered Trade Mark No. 2982143

For complete range of **Bronze Bushes**



Specialist
 Bell crank Bush Tata, Leyland & JCB Bushes in Aluminum Bronze

USE OF QUALITY BUSHES
 FOR ALL VEHICLES



Manufacturing By CNC Machine



We Invited  Channel Partners

S.K. AUTO INDUSTRIAL CORPORATION

An ISO 9001:2015 Certified Company

Head Office : 25/5, Prem Niwas, G-Block, Shastri Nagar, Meerut (U.P.)
 Mobile : 09760726191, 9837273882, 9457820012, 6395475701 Email : sunilbushes@yahoo.com
 Visit us at : www.sunilbushes.com

Factory Site : 329-Gyan Lok, Opp. Jai Hind City, Bijli Mamba Bypass Road, Bajout (Meerut) U.P.



Gsdelite®

**MFRS. & EXPORTERS OF
AUTOMOTIVE CHASSIS PARTS,
TRAILER PARTS & ALL TYPE OF
S.G. IRON CASTING**

**Specialist in: Hanger,
Shackle, Bushes & Hubs
for all Indian & Imported
Vehicles**



**DEALERS & DISTRIBUTORS
ENQUIRY SOLICITED**

G.S. Auto Industries Pvt. Ltd

Preet Nagar, Sodal Road, Jalandhar City (Punjab)
Ph.: 0181-5083759, (M): 094174-41648 Email: gsautovikas@gmail.com



**Top Selling Product
Mfgd. in India**



Manufactured By :
MAAKSL INCANDESCENCE EQUIPMENTS PVT. LTD.
#4-48/4/A, R. C. I. Road, Balapur Village, R.R. Dist. Hyderabad-500 005
☎ 040-24445195 Fax : 040-24330952

Sales Office :
📍 321, 3rd Floor, Shubam Tower, Neelam-Bata Road, Faridabad (Haryana)
✉ maaksl@gmail.com mdassofbd@gmail.com Website : www.maaksl.in
☎ 9313486272 Customer Care No. 0129-4003197

MAAKSL

Clutch Buttons & Diaphragm Springs



DPX[®]

Quality Product....
or Safe & Smooth Drive

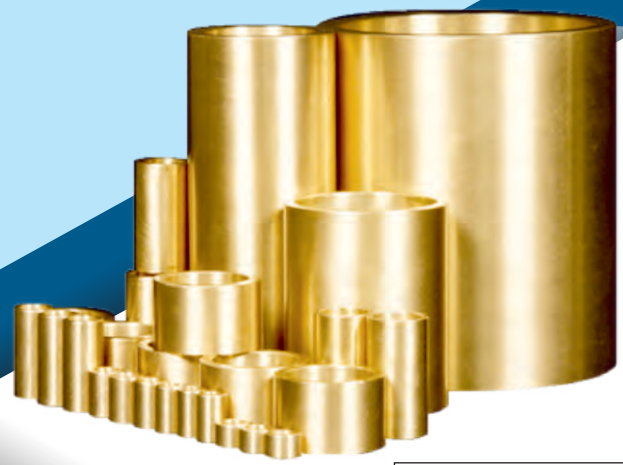

Specialist in

Spring Pin Bush

King Pin Bush

Bell Crank Bush

Clutch Paddle Bush



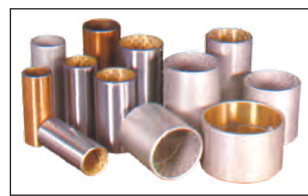

The
ORIGINAL
QUALITY

Complete Range of



Happy Diwali



Manufacturer & Marketed By

SURYA PRECISION

126, Phool Bagh Colony, Street No.5, Meerut-250 002 (U.P.)

suryaprecisiontools68@gmail.com

Contact Person: Deepak Goyal 09971300654, 09027269752

Delhi Office : 278, Krishna Gali, Chotta Bazar, Kashmere Gate. Delhi-110 006

Area wise Distributor/Dealers Required for Unrepresented Areas



TOYO SEAL GASKETS

QUALITY PRODUCTS

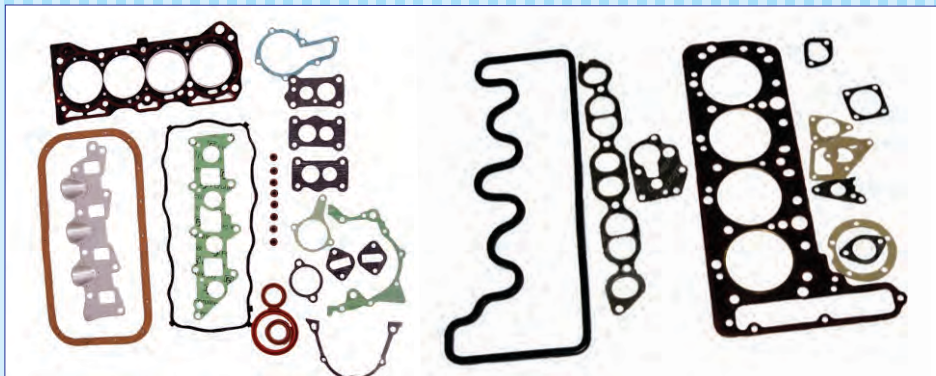

Gaskets for New Generation Car, LCV's & Commercial Vehicles

LINK ENTERPRISES (Regd.)

63, P. S. Jain Motor Market, Kashmere Gate, Delhi - 110006

Phone : 011-65474754, 43465287, 64745287, 09810449526 E-mail : linkgasket_ind@yahoo.co.in

Visit us at : www.toyoasealgaskets.com

RBI TUFF

Manufacturer & Exporters of
Flywheel Ring Gears, & All kinds of Forging Products



DISTRIBUTOR
ENQUIRIES
SOLICITED

RBI TUFF

Widest Range of
Flywheel Ring Gears Induction
Hardened For Automotive Tractors
Generators & Heavy Engines of
Earthmovers Since 1969

R. B. INDUSTRIES

29/1, Baba Deep Singh Nagar, Pathankot Road, By-Pass, Jalandhar-144 012 (Pb.)

Phone : +91-181-5140101 Mobile : 9814121064, 8699418996 Email : rbituff@gmail.com

Works : Street No.1, Mubarekpur Sheikhe Industrial Association, Near 3 Star Motors, Hoshiarpur Road, Jalandhar-144 025



Required Area wise Sales & Marketing Team



Rings

Rollers

Bearings

The Leading and Pioneer's of Rollers for Bearings

SINCE-1964

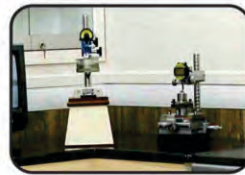

Quality Achieve by World Class Quality Control Equipments



Manufactured By :

KANSARA ENGINEERS PVT. LIMITED

E-36, M.I.A. Phase II, Basni, JODHPUR-342 005 (INDIA)

Tel. : 0291-2745500, 2745501 Fax : 0091-291-2745502

e-mail : skbearings@skbearings.com, sales@skbearings.com

visit us at www.skbearings.com

Distributor/Dealership Enquiry solicited at unrepresented area



HAPPY
Diwali

परिवहन सम्पदा

पेज 123 | 30 अक्टूबर 2021

Specialist
In All Type &
Complete Range
of Rubber
Parts

POONAM & SONS

3180, 3rd Floor, Gali Sui Wali, Ram Bazar, Mori Gate, Delhi-110 006

+91-9819774447, 8369805868 ✉ ravikhanna6@gmail.com

iAi
Pipes are Also
Available

A House of Complete Tractor Parts



ARTH®
New meaning to quality...



Complete Range of Radiator Hose Pipes and Fuel Pipes
Silicone Hose & Rubber Parts Available

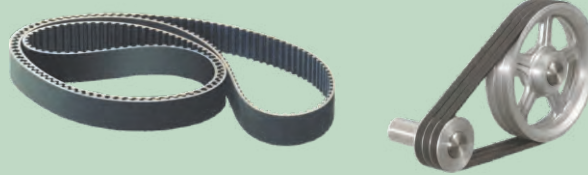
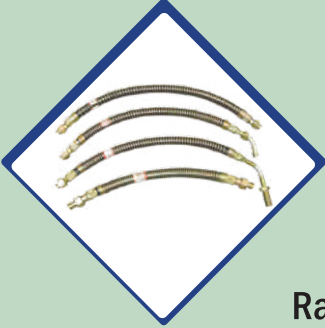

Radiator Hose | Break Hose | Hydraulic Hose | Turbo Hose
Fuel Pipes | Rubber Parts | Tractor Parts & Accessories

MAC
BEARINGS



Manufacturer of :
Clutch & Timing Tensioner Bearings



Product Range : ✓ Ball Bearing ✓ Clutch Bearing ✓ Steering Bearing ✓ Timing Tensioner Bearing ✓ Center Bearing

MACSON BEARINGS

118/24, Jintan Udyognagar, Surendranagar - 363 002 (Gujarat) INDIA // Mob. : 9265229086, 94276 64121, 9624227185

Email : macsonindustries@gmail.com, info@macsonbearings.com // Website : macsonbearings.com



The Most Trusted Brand

AKAR
ISO/TS 16949 CERTIFIED COMPANY
The Ultimate Grip



OEM Supplier to :



Product Range :

- TATA • Leyland • M & M • Eicher • AMW
- Man • Volvo • Maruti • Swaraj Mazda

OEM Supplier to :



Manufactured By :

AKAR Auto Industries Ltd.

Gut No. 24-25, Chitengaon, Paithan Road
Aurangabad (Maharashtra)
Phone : +91-2431-661999, 91+240-6647200
Fax : +91-240-2554640 Email : sales@akartoolsltd.com
Visit us at : www.akartoolsltd.com

Any Inquiry Please Contact Mr. M. K. Verma # 91-9096080387





HAPPY
Diwali

परिवहन सम्पदा

पेज 125 | 30 अक्टूबर 2021

**ALLIED
PANTHER**

KAG[®]
AUTO PARTS
We have your vehicle in mind
Estd. 1981

**Required
Distributors**

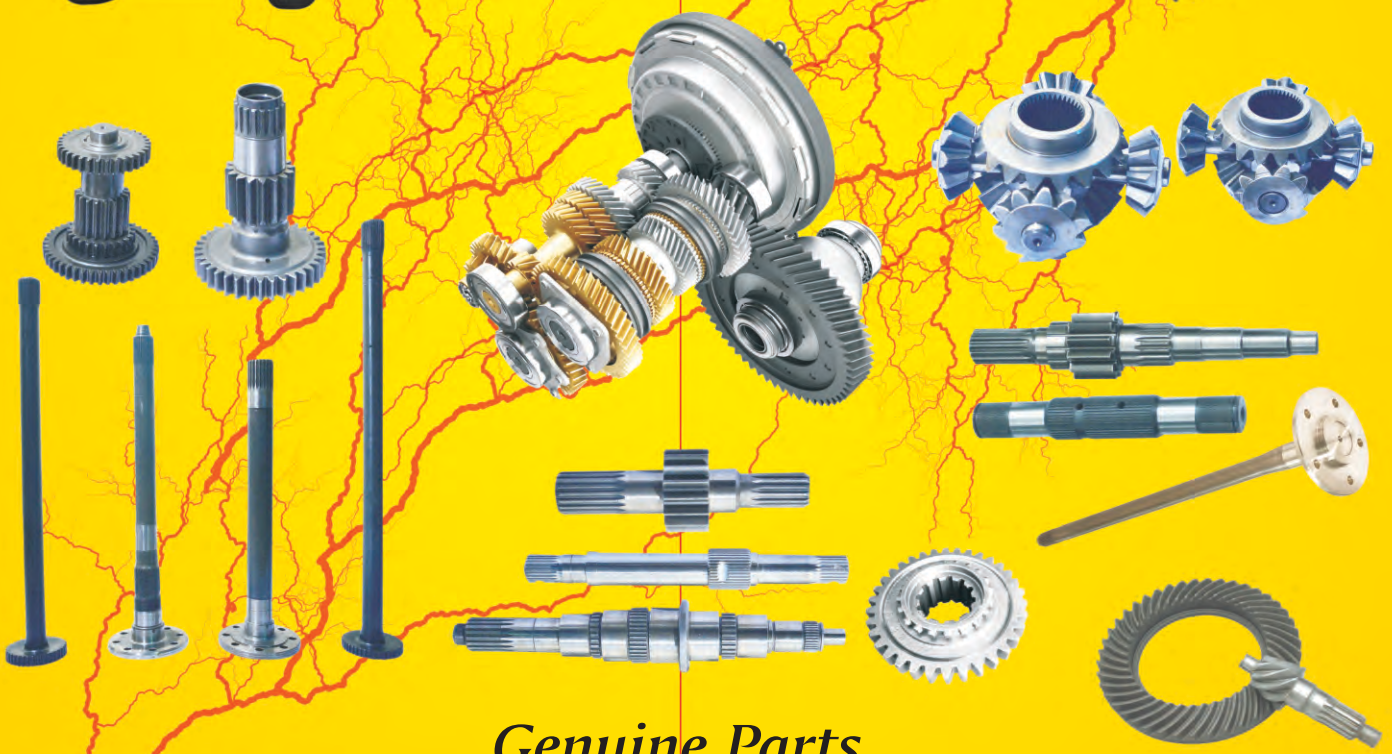

Genuine Parts

PRODUCT OF HIM TEKNOFORGE LTD.
WWW.HIMTEKNOFORGE.COM

For Trade Enquiry Please Contact
Him Teknoforge Ltd.

Village Billanwali, Baddi-173 205 (Himachal Pradesh)
Contact : 09805094421, 098150-22222 Email : gulshan@himgroup.net marketing@htfgear.co.in

Complete Range of
Gears, Shafts, Axles
Crown Wheel Pinion
Spider Kits & King Pins
For Tractors & Trucks

Required Distributors Segmentwise For Tata & Tractors in State of

Jharkhand, Odisha, West Bengal, Assam, Chattisgarh, Gujrat, Maharastra, Rajasthan, M.P., U.P., U.K., Haryana, Punjab & J&K



RG RIVON GASKETS

New Generation Engine Gaskets

- ENGINE GASKET KITS AND HEAD GASKETS AVAILABLE FOR RENAULT, AUDI, VW, HYUNDAI, TOYOTA, HONDA AND MORE.
- QUALITY AS PER O.E SPECIFICATIONS AND STANDARDS.
- EXPORTING GASKETS TO MORE THAN 20 COUNTRIES IN THE WORLD SINCE LAST 43 YEARS.
- LOOKING FOR STATE-WISE DISTRIBUTORS IN INDIA.
- CONTACT ON EMAIL AND NUMBER GIVEN BELOW FOR ANY SALES ENQUIRIES.



MANUFACTURING :

ARN SEALING COMPONENTS
737,MAIN ROAD BURARI, DELHI INDIA
PLOT F4, SECTOR A2,
TRONICA CITY, U.P ,INDIA

HEAD OFFICE :

R.S.AGENCIES
GNA MARKET,DELHI, INDIA

CONTACT INFO :

SALES WHATSAPP : +91- 9811357656
EMAIL : sales@rivongaskets.com



WWW.RIVONGASKETS.COM

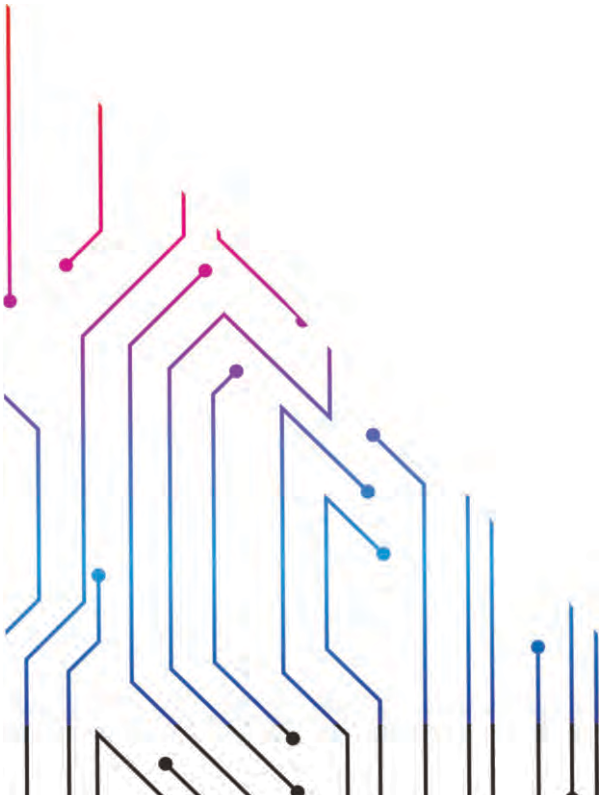



Drive Smart
Your Companion For *Safe Ride*



PRODUCTS

- BELL CRANK BUSH
- SPRING BUSH
- KING PIN BUSH
- KING PIN BEARING
- TRAILER BUSH & PIN
- GEAR SLIDER PAD
- & Other Various BUSHES
- BELL CRANK PIN
- SPRING PIN
- CENTER BOLTS
- 'U' BOLTS

DURABLE

RELIABLE

QUALITY GUARANTEED

Coming Soon! Brake Linings & Grease

An ISO 9001 : 2008 Certified Co.



Complete Range of :

Manufactured & Marketed By
AMRIT AUTO ANCILLARIES AND COMPANY
(A Unit of Poddar Group of Companies)

A6/1, Jhilmil Industrial Area, Near Dilshad Garden
Metro Station, Shahdara, Delhi- 110 095

E-mail : info@amritauto.co.in Website : www.amritauto.co.in

Tel. No. : 011-40396667

Mobile : 9311210123, 8368674652





Complete Range of
Clutch System

CLUTCH SYSTEMS

Products of Latest Technology

Happy Diwali



Dealers
Distributors
Enquires
Solicited

OUR RANGE



Largest Customer Network

After Market | OEM | STU | Defence | Export

PBG AUTOLINE LLP

(A Group Company of PUNJAB BEVEL GEARS LTD.)

✉ marketing@pbgautoline.com

Mr. Piyush Goyal (Managing Director) 📞 +91-9818100083

Manish Chauhan (Sr. Manager - Marketing) 📞 +91-9810372264 ✉ manish.chauhan@pbgl.in